

AV RECEIVER

Per annullare la dimostrazione (Modalità Demo), vedere pagina 7.

Per passare alla fase di sintonizzazione FM, vedere pagina 6.

Para cancelar o ecrã de demonstração (Modo de demonstração), consulte a página 6.

Para alternar o passo de sintonização FM, consulte a página 6.

Se side 6 for at annullere demonstrationsvisningen (Demo Mode).

Se side 6 for at skifte FM-indstillingstrinet.

Jos haluat perua esitysnäytön (Demo Mode), katso sivua 6.

FM-viritysaskeleen vaihtaminen, katso sivua 6.

For å avbryte demonstrasjonsvisningen (Demo Mode), se side 6.

For å bytte FM-innstillingstrinnet, se side 6.

Aby anulować wyświetlanie demonstracji (Demo Mode), patrz strona 7.

Aby przełączyć krok strojenia FM, patrz strona 6.

Istruzioni per l'uso

IT

Instruções de operação

PT

Betjeningsvejledning

DK

Käyttöohjeet

FI

Bruksanvisning

NO

Instrukcja obsługi

PL



XAV-9550ES(EUR)

https://rd1.sony.net/help/ev/xav-95/h_zz/



* 5 0 2 1 9 0 3 5 1 * (2)

Attenzione

Per motivi di sicurezza, accertarsi di installare questo apparecchio sul cruscotto dell'auto perché la parte posteriore dell'apparecchio si scalda durante l'utilizzo.

Per ulteriori informazioni, consultare "Collegamenti e installazione" (pagina 11).

Fabbricato in Thailandia

La targhetta indicante la tensione operativa e informazioni simili è situata nella parte inferiore del rivestimento.

La marcatura CE è valida esclusivamente nei paesi in cui è prevista per legge, principalmente nei paesi inclusi nello Spazio economico europeo (EEA, European Economic Area) e Svizzera.

ATTENZIONE

Per evitare il rischio di incendi o scosse elettriche, non esporre l'apparecchio alla pioggia o all'umidità.

Per evitare scosse elettriche, non aprire il rivestimento. Per le riparazioni, rivolgersi esclusivamente a personale qualificato.

Avviso per i clienti: le seguenti informazioni riguardano esclusivamente gli apparecchi venduti in paesi in cui sono applicate le direttive UE

Questo prodotto è stato fabbricato da o per conto di Sony Corporation.

Importatore UE: Sony Europe B.V.

Richieste all'importatore UE o relative alla conformità di prodotto in Europa devono essere indirizzate al rappresentante autorizzato del costruttore, Sony Belgium, bijkantoor van Sony Europe B.V., Da Vincilaan 7-D1, 1930 Zaventem, in Belgio.



Con la presente, Sony Corporation dichiara che questo apparecchio è conforme alla Direttiva 2014/53/UE.

Il testo completo della dichiarazione di conformità UE è disponibile al seguente indirizzo Internet: <https://compliance.sony.eu>

Installare e utilizzare questo apparecchio mantenendo il radiatore ad almeno 20 cm di distanza dal corpo di una persona.



Smaltimento delle batterie (pile e accumulatori) esauste e delle apparecchiature elettriche ed elettroniche a fine vita (applicabile in tutti i Paesi dell'Unione Europea

e negli altri Paesi con sistema di raccolta differenziata)

Questo simbolo sul prodotto, batteria o imballo indica che il prodotto non deve essere considerato come un normale rifiuto domestico. Su talune batterie questo simbolo può essere utilizzato in combinazione con un simbolo chimico. Il simbolo chimico del piombo (Pb) è aggiunto se la batteria contiene più dello 0,004% di piombo.

Assicurandovi che questi prodotti e le batterie siano smaltiti correttamente, contribuirete a prevenire potenziali conseguenze negative per l'ambiente e per la salute che potrebbero essere causate dal trattamento inappropriato dei medesimi prodotti o batterie. Il riciclo dei materiali aiuterà a preservare le risorse naturali. Nel caso di prodotti che per ragioni di sicurezza, prestazioni o integrità dei dati richiedano una connessione permanente con una batteria in essi incorporata, la stessa dovrà essere sostituita esclusivamente da personale qualificato. Per assicurarsi che la batteria sia trattata correttamente, si prega di consegnare i prodotti a fine vita in un centro di raccolta idoneo per il riciclo di apparecchiature elettriche ed elettroniche. Per tutte le altre batterie, si prega di consultare la sezione relativa alla rimozione sicura della batteria dal prodotto. Si prega di consegnare le batterie in un centro di raccolta idoneo per il riciclo delle batterie esauste. Per informazioni più dettagliate sul riciclo di questi prodotti o batterie, si prega di contattare il vostro Comune, il servizio di smaltimento rifiuti ovvero il punto vendita presso il quale è stato acquistato il prodotto o la batteria. In caso di smaltimento abusivo di batterie o di apparecchiature elettriche ed elettroniche potrebbero essere applicate le sanzioni previste dalla normativa vigente (valido solo per l'Italia).

Avvertenza relativa all'installazione su un'auto sprovvista della posizione ACC (accessoria) sul blocchetto di accensione

Non installare l'apparecchio in un'auto sprovvista di posizione ACC. Il display non si spegne nemmeno dopo aver spento l'auto e ciò causa l'esaurimento della batteria.

Dichiarazione di non responsabilità relativa a servizi offerti da terze parti

I servizi offerti da terze parti possono essere cambiati, sospesi o interrotti senza preavviso. Sony declina ogni responsabilità in questo genere di situazioni.

Informazioni sulla modifica dell'apparecchio

Per le funzioni più recenti, consultare la "Guida" sul sito web.

Sulla copertina è possibile trovare il codice QR e l'URL.

Avviso importante

Attenzione

IN NESSUN CASO SONY SI ASSUMERÀ ALCUNA RESPONSABILITÀ PER EVENTUALI DANNI INCIDENTALI, INDIRECTI O CONSEGUENZIALI O DANNI DI ALTRO TIPO, COMPRESI MA NON LIMITATI A PERDITA DI PROFITTO, PERDITA DI RICAVI, PERDITA DI DATI, PERDITA DELL'USO DEL PRODOTTO O DI QUALSIASI APPARECCHIATURA ASSOCIATA, TEMPI DI FERMO E TEMPO DELL'ACQUIRENTE IN RELAZIONE A O CAUSATI DALL'USO DEL PRESENTE PRODOTTO O DEI SUOI COMPONENTI HARDWARE E/O SOFTWARE.

Gentile cliente, il presente prodotto comprende un trasmettitore radio.

In conformità alla norma UNECE n. 10, i produttori di veicoli possono imporre specifiche condizioni per l'installazione di trasmettitori radio sui veicoli.

Prima di installare questo prodotto sul veicolo, consultare il manuale di istruzioni del veicolo in uso o contattare il produttore o il concessionario del veicolo.

Chiamate di emergenza

Questo impianto vivavoce BLUETOOTH per automobile e il dispositivo elettronico connesso all'impianto vivavoce funzionano utilizzando segnali radio, la rete cellulare e la rete di telefonia fissa, nonché funzioni programmate dall'utente, che non possono garantire la connessione in tutte le condizioni.

Si invita pertanto a non affidarsi esclusivamente a un dispositivo elettronico per le comunicazioni essenziali (per esempio emergenze di carattere medico).

Informazioni sulle comunicazioni BLUETOOTH

- Le microonde emesse dai dispositivi BLUETOOTH possono influire sul funzionamento di dispositivi medici elettronici. Spegnerne questo apparecchio e gli altri dispositivi BLUETOOTH nei seguenti luoghi per prevenire il rischio di incidenti.
 - In presenza di gas infiammabili, in ospedale, su treni e aeroplani, nelle stazioni di servizio
 - Nelle vicinanze di porte automatiche o di allarmi antincendio
- Questo apparecchio supporta le funzioni di sicurezza conformi allo standard BLUETOOTH per fornire una connessione sicura durante l'utilizzo della tecnologia wireless BLUETOOTH, ma a seconda degli ambienti tale sicurezza potrebbe rivelarsi non sufficiente. Prestare attenzione durante le comunicazioni tramite la tecnologia wireless BLUETOOTH.
- Non ci assumeremo alcuna responsabilità per l'eventuale divulgazione accidentale di informazioni durante le comunicazioni tramite BLUETOOTH.

Per eventuali domande o problemi riguardanti l'apparecchio non trattati nel presente manuale, rivolgersi al più vicino rivenditore Sony.

Unità principale e telecomando

Unità principale

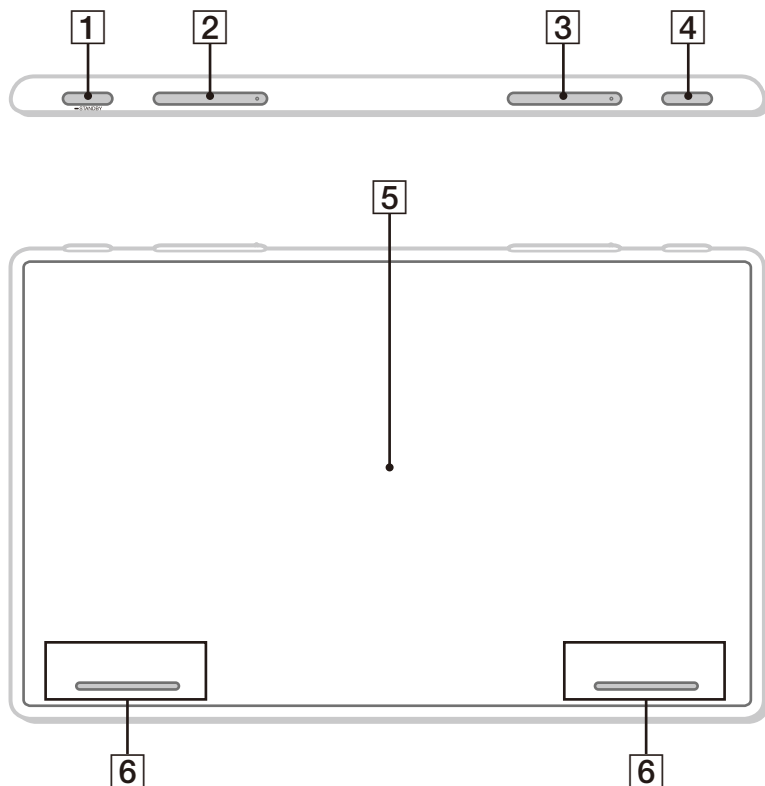

I tasti VOL (volume) +/- $| \ll / \gg |$ (successivo) sono dotati di un punto tattile.

1 HOME

Visualizza la schermata HOME (pagina 5).

● STANDBY

Tenere premuto per spegnere l'apparecchio.
Tenere premuto per almeno 10 secondi per resettare l'apparecchio.

2 VOL (volume) +/-

3 $| \ll / \gg |$ (precedente/successivo)

Funziona in modo diverso a seconda della sorgente selezionata:

- [Radio]: seleziona una stazione preimpostata.
- [DAB+]: seleziona una stazione preimpostata.

- [USB]/[Audio Bluetooth]: passa al contenuto precedente/successivo.

- [Apple CarPlay]/[Android Auto]: passa al contenuto precedente/successivo.

Tenere premuto per:

- [Radio]: sintonizzare automaticamente su una stazione (SEEK+/SEEK-).
- [DAB+]: selezionare una stazione dall'Elenco stazioni.
- [USB]/[Audio Bluetooth]: andare avanti/indietro rapidamente.

4 VOICE

Attiva la funzione di comando vocale per Apple CarPlay e Android Auto™.

5 Display/pannello a sfioramento

6 Tasto personalizzato 1/2

Registra le funzioni (Silenzioso, Disp. OFF, Cambia sorgente, Home, Successivo, Precedente, Vol +, Vol -, Nessuno).
Per registrare, selezionare [Impostaz.] → [Personalizzazione] → [Tasto personalizzato].

Indicazioni a schermo

Schermata riproduzione:

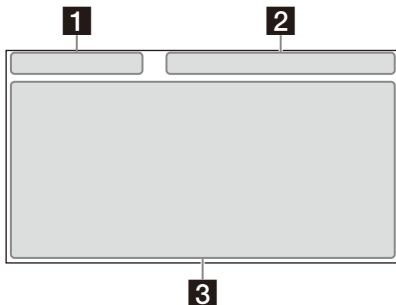

Schermata HOME1:

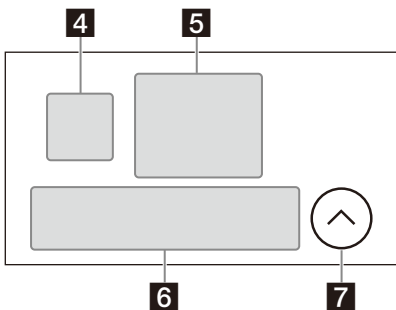

Schermata HOME2:

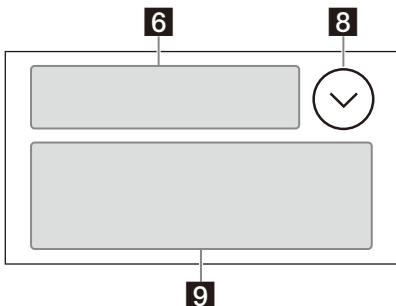

1 Indicazioni di stato (lato sinistro)

↶ (indietro)	Ritorna alla visualizzazione precedente.
☰ (elenco)	Apri l'elenco. Gli elenchi disponibili variano in base alla sorgente.

2 Indicazioni di stato (lato destro)

Orologio	Visualizza l'orario configurato nell'impostazione Data/Ora.
✖ (silenzioso)	Si illumina quando l'audio è silenzioso.
⋮ (opzione)	Apri il menu opzione sorgente. Le voci disponibili variano in base alla sorgente.
📶 (dispositivo)	Visualizza il nome del dispositivo da connettere all'apparecchio.
📶 (antenna)	Indica l'intensità del segnale del telefono cellulare connesso.
🔋 (batteria)	Indica lo stato di batteria residua del telefono cellulare connesso.

3 Area specifica applicazione

Visualizza i comandi/le indicazioni di riproduzione o mostra lo stato dell'apparecchio. Le voci visualizzate variano in base alla sorgente.

4 🍏 (Apple CarPlay)/🤖 (Android Auto)

Viene visualizzato in caso di connessione Apple CarPlay/Android Auto.

5 Orologio

Visualizza la data e l'orario configurati nell'impostazione Data/Ora.

6 Area app (Preferiti)

È possibile impostare fino a 5 app. Le app sono modificabili.

È possibile impostare le proprie app preferite.

7 ⤴ Tutte App

Apri la schermata HOME2.







8 ⤵ Chiudi

Ritorna alla schermata HOME1.

9 Area app

Visualizza tutte le app ad eccezione di quelle preferite.

Elenco icone app

 Android Auto	 Apple CarPlay	 Radio
 DAB+	 Bluetooth	 Telefono
 Impostaz.	 USB	 Telec. pos.
 Telecam. 1	 Telecam. 2	 Dispositivi

Utilizzo di base

Passaggio alla fase di sintonizzazione FM

Impostare la fase di sintonizzazione FM del proprio Paese o della propria regione.

- 1 Premere HOME, toccare [Impostaz.] → [Applicazione] → [Passi della sintonizzazione radio], quindi impostare la frequenza radio in base all'area di ricezione.
- 2 Per uscire dal menu di impostazione, toccare due volte  (indietro).

Nota

Quando si modifica la fase di sintonizzazione FM, vengono resettate tutte le stazioni FM e AM preimpostate.

Uso di Apple CarPlay in modalità wireless

Quando si utilizza Apple CarPlay per la prima volta, è richiesta la registrazione del dispositivo. Seguire la procedura in "Associazione con un dispositivo Bluetooth®" (pagina 7).

Nota

Accertarsi che l'antenna GPS sia collegata. Per ulteriori informazioni, consultare "Installazione dell'antenna GPS" (pagina 17).

Uso di Android Auto

Quando si utilizza Android Auto in modalità wireless per la prima volta, è richiesta la registrazione del dispositivo. Seguire la procedura in "Associazione con un dispositivo Bluetooth®" (pagina 7).

Quando si utilizza Android Auto con un cavo USB, collegare il telefono Android™ Android Auto compatibile all'apparecchio con il cavo USB.

Associazione con un dispositivo Bluetooth®

Quando si esegue la connessione a un dispositivo BLUETOOTH per la prima volta, è richiesta una registrazione reciproca (denominata "associazione"). L'associazione consente all'apparecchio e agli altri dispositivi di riconoscersi a vicenda.



Quando si accende, l'apparecchio invia il segnale BLUETOOTH.

Per associare dalle impostazioni di questo apparecchio

- 1 Premere HOME, quindi toccare [Impostaz.].**
Se [Impostaz.] non è impostato nell'area dei preferiti, toccare [Tutte App] per visualizzare la schermata HOME2, quindi selezionare [Impostaz.].
- 2 Toccare [Connessione dispositivo].**
- 3 Toccare [+Aggiungere nuovo dispositivo].**
- 4 Utilizzare il dispositivo BLUETOOTH in base al suo messaggio sulla schermata [Aggiungere nuovo dispositivo].**
Se è richiesto l'inserimento di un codice di protezione sul dispositivo BLUETOOTH, digitare [0000].
Il nome del dispositivo registrato viene visualizzato sulla schermata [Connessione dispositivo].
È possibile connettere o disconnettere il dispositivo registrato su questa schermata.

Per associare dal dispositivo BLUETOOTH

Quando si pone l'impostazione BLUETOOTH del dispositivo BLUETOOTH su [ON], selezionare "XAV-9550ES" sulla schermata di impostazione del proprio dispositivo BLUETOOTH, quindi procedere ai passaggi di associazione. Seguire le istruzioni sulla schermata dell'apparecchio.

Disattivazione del modo dimostrazione

- 1 Premere HOME, quindi toccare [Impostaz.].**
Se [Impostaz.] non è impostato nell'area dei preferiti, toccare [Tutte App] per visualizzare la schermata HOME2, quindi selezionare [Impostaz.].
- 2 Toccare [Sistema], quindi toccare [Modalità Demo] per impostare su [OFF].**
- 3 Per uscire dal menu di impostazione, toccare due volte ↶ (indietro).**

Aggiornamento del firmware

Per aggiornare il firmware, visitare il sito di assistenza clienti e seguire le istruzioni online.
URL: <https://www.sony.eu/support>

Per aggiornare il firmware con la modalità tethering USB

Quando si utilizza lo smartphone con la funzione di tethering, è possibile aggiornare il firmware con la modalità tethering USB.

Collegare lo smartphone alla porta USB, quindi seguire le istruzioni sulla schermata dell'apparecchio.

Note

- Durante l'aggiornamento con un collegamento USB, non scollegare il cavo USB o il dispositivo USB.
- Potrebbe essere necessaria una connessione di rete e potrebbero essere applicate tariffe di comunicazione a pacchetto elevate.

Precauzioni

- L'antenna elettrica si estende automaticamente.
- Prima di vendere o rottamare l'auto su cui è installato l'apparecchio, si raccomanda di inizializzare tutte le impostazioni, ripristinandole alle impostazioni di fabbrica tramite il ripristino delle impostazioni predefinite.
- Non bagnare l'apparecchio.

Note sulla sicurezza

- Rispettare i regolamenti, le norme e le leggi sul traffico in vigore nel proprio Paese.
- Durante la guida
 - Non guardare né utilizzare l'apparecchio per evitare di distrarsi e causare incidenti. Parcheggiare l'auto in un luogo sicuro prima di guardare o utilizzare l'apparecchio.
 - Non utilizzare la funzione di impostazione né altre funzioni che possano causare distrazione durante la guida.
 - Durante la guida in retromarcia, per una maggiore sicurezza voltarsi e guardare in tale direzione e osservare l'area circostante anche se la telecamera posteriore è collegata. Non affidarsi esclusivamente alla telecamera posteriore.
- Durante l'uso
 - Non inserire mani, dita o corpi estranei all'interno dell'apparecchio per evitare di ferirsi o danneggiare l'apparecchio stesso.
 - Tenere gli oggetti di piccole dimensioni fuori dalla portata dei bambini.
 - Accertarsi di allacciare le cinture di sicurezza per evitare lesioni in caso di un movimento brusco dell'auto.

Per evitare incidenti

Non utilizzare l'apparecchio o il monitor durante la guida.

Le immagini vengono visualizzate soltanto dopo che l'auto è stata parcheggiata e che il freno a mano è stato azionato.

Se l'auto inizia a muoversi durante la riproduzione video, viene visualizzato il seguente avviso e non è possibile vedere il video.

[Video bloccato per sicurezza]

Note sul pannello LCD

- Non bagnare il pannello LCD né esporlo a liquidi. Ciò potrebbe causare problemi di funzionamento.
- Non esercitare pressione sul pannello LCD per evitare distorsioni dell'immagine o problemi di funzionamento (per esempio, l'immagine potrebbe risultare non nitida oppure il pannello LCD potrebbe danneggiarsi).
- Toccare il pannello LCD solo con le dita per evitare di danneggiarlo o romperlo.
- Pulire il pannello LCD con un panno asciutto morbido. Non utilizzare solventi quali benzene, trielina o detergenti disponibili in commercio o spray antistatici.
- Utilizzare l'apparecchio a temperature comprese tra 0 °C e 40 °C.
- Se l'auto viene parcheggiata in luoghi freddi o caldi, l'immagine potrebbe risultare non nitida. Tuttavia, ciò non indica che il monitor sia danneggiato; l'immagine torna ad essere nitida non appena la temperatura all'interno dell'auto raggiunge valori normali.
- Sul monitor potrebbero apparire alcuni punti fissi blu, rossi o verdi. Tali punti sono detti "punti luminosi" ed è possibile trovarli su qualsiasi schermo LCD. Il pannello LCD è un prodotto di elevata precisione, con oltre il 99,99% di segmenti operativi. Tuttavia, è possibile che una piccola percentuale (solitamente lo 0,01%) dei segmenti non si illumini correttamente. Ad ogni modo, tale fenomeno non influenza la visualizzazione.



Note sul pannello a sfioramento

- Questo apparecchio utilizza un pannello a sfioramento capacitivo. Toccare il pannello direttamente con le dita.
- L'apparecchio non supporta il funzionamento multi-touch.
- Non toccare il pannello con oggetti appuntiti come aghi, biro o unghie. L'apparecchio non supporta l'utilizzo con lo stilo.
- Se si tocca lo schermo con un dito guantato, l'apparecchio potrebbe non funzionare correttamente o non rispondere.
- Evitare il contatto di qualsiasi oggetto con il pannello a sfioramento. Se il pannello viene toccato da un oggetto diverso dalle dita, l'apparecchio potrebbe non reagire correttamente.
- Poiché il pannello è realizzato in vetro, evitare che l'apparecchio subisca forti urti. Se il pannello appare incrinato o danneggiato, non toccare le parti danneggiate per evitare di ferirsi.
- Tenere lontani dal pannello a sfioramento altri dispositivi elettrici. Potrebbero provocare problemi di funzionamento del pannello a sfioramento.

- Se sono presenti gocce d'acqua sul pannello a sfioramento o se si tocca lo schermo con la punta delle dita bagnate, il pannello a sfioramento potrebbe non reagire correttamente.

Informazioni sull'iPhone

• Modelli di iPhone compatibili:

iPhone 11 Pro Max, iPhone 11 Pro, iPhone 11, iPhone XS Max, iPhone XS, iPhone XR, iPhone X, iPhone 8 Plus, iPhone 8, iPhone 7 Plus, iPhone 7, iPhone SE, iPhone 6s Plus, iPhone 6s, iPhone 6 Plus, iPhone 6, iPhone 5s

- L'uso dell'adesivo Made for Apple indica che un accessorio è stato progettato per essere collegato specificatamente al prodotto Apple indicato ed è stato certificato dallo sviluppatore per soddisfare gli standard di prestazioni di Apple. Apple non si assume alcuna responsabilità in merito al funzionamento del dispositivo o alla conformità con gli standard normativi e di sicurezza. Nota: l'uso dell'accessorio con un prodotto Apple può influire sulle prestazioni wireless.
- Controllare il sito web di Apple CarPlay per verificare le versioni iOS supportate. Aggiornare all'ultima versione iOS prima dell'uso.

Per eventuali domande o problemi riguardanti l'apparecchio non trattati nelle presenti Istruzioni per l'uso, rivolgersi al più vicino rivenditore Sony.

Caratteristiche tecniche

Monitor

Tipo di display: monitor LCD a colori con formato Wide

Dimensioni: 25,7 cm/ 10,1 pollici

Sistema: TFT a matrice attiva

Numero di pixel:

2.764.800 pixel (1280 × 3 (RGB) × 720)

Radio

DAB/DAB+

Gamma di sintonia: 174,928 MHz – 239,200 MHz

Terminale dell'antenna:

Connettore dell'antenna esterna

FM

Gamma di sintonia:

87,5 MHz – 108,0 MHz (a incrementi di 50 kHz)

87,5 MHz – 108,0 MHz (a incrementi di 100 kHz)

Fase di sintonizzazione FM:

50 kHz/100 kHz commutabile

Sensibilità utilizzabile: 7 dBf

Rapporto segnale-rumore: 70 dB (mono)

Separazione a 1 kHz: 45 dB

AM

Gamma di sintonia: 531 kHz – 1.602 kHz

Sensibilità: 32 µV

Letture USB

Interfaccia: USB Type-C® (Hi-speed)

Corrente massima: 3,0 A

BLUETOOTH

Sistema di comunicazione:

Standard BLUETOOTH versione 5.0

Uscita:

Standard BLUETOOTH classe di potenza 1 (EIRP 7,74 dBm)

Portata massima di comunicazione*1:

Circa 10 m senza ostacoli alla vista

Banda di frequenza:

Banda da 2,4 GHz (2,4000 GHz – 2,4835 GHz)

Metodo di modulazione: FHSS

Profili BLUETOOTH compatibili*2:

A2DP (Advanced Audio Distribution Profile) 1.3.1

AVRCP (Audio Video Remote Control Profile) 1.6.1

HFP (Handsfree Profile) 1.7.1

PBAP (Phone Book Access Profile) 1.2

Codec corrispondenti: SBC, AAC, LDAC™

*1 La portata effettiva varia in base a fattori quali ostacoli tra i dispositivi, campi magnetici in prossimità di un forno a microonde, elettricità statica, sensibilità di ricezione, prestazioni dell'antenna, sistema operativo, applicazioni software e così via.

*2 I profili standard BLUETOOTH indicano lo scopo della comunicazione BLUETOOTH tra dispositivi.

Wi-Fi

Standard compatibili:

IEEE802.11 a/n/ac

Frequenza radio:

Banda da 5 GHz (5,725 GHz - 5,850 GHz)

Potenza di uscita:

EIRP 13,89 dBm

Tolleranza di frequenza: 20 ppm

Amplificatore di potenza

Uscite: uscite diffusori

Impedenza diffusori: 4 Ω - 8 Ω

Potenza di uscita massima: 55 W \times 4 (a 4 Ω)

Generali

Requisiti di alimentazione:

batteria auto da 12 V CC (massa negativa)

Consumo di corrente nominale: 10 A

Dimensioni (massime):

Circa 271 mm \times 171 mm \times 247 mm (l/a/p)

Dimensioni di montaggio:

Circa 182 mm \times 53 mm \times 160 mm (l/a/p)

Peso: circa 2,5 kg

Contenuto della confezione:

Unità principale (1)

Elementi per l'installazione e i collegamenti (1 set)

Per ulteriori informazioni, rivolgersi al rivenditore.

Il design e le caratteristiche tecniche sono soggetti a modifiche senza preavviso.

Informazioni su copyright

Il marchio e i logo Bluetooth® sono marchi registrati di proprietà di Bluetooth SIG, Inc. e il loro utilizzo è concesso in licenza a Sony Group Corporation e alle sue affiliate. Tutti gli altri marchi di fabbrica o marchi di fabbrica registrati sono di proprietà delle rispettive aziende.

Windows Media è un marchio di fabbrica registrato o marchio di fabbrica di Microsoft Corporation negli Stati Uniti e/o in altri paesi.

Questo prodotto è tutelato da specifici diritti di proprietà intellettuale di Microsoft Corporation. L'uso o la distribuzione della tecnologia in questione al di fuori del presente prodotto sono vietati senza apposita licenza concessa da Microsoft o da una filiale Microsoft autorizzata.

Apple, iPhone e Apple CarPlay sono marchi di proprietà di Apple Inc., registrati negli Stati Uniti d'America e in altri Paesi.

IOS è un marchio o marchio registrato di Cisco negli Stati Uniti e in altri Paesi ed è utilizzato su licenza.

Android e Android Auto sono marchi di Google LLC.

Per utilizzare Android Auto sul display dell'auto, occorrerà un telefono Android funzionante Android 8 o superiore, un piano dati attivo e l'app Android Auto.

Per utilizzare Android Auto in modalità wireless sul display dell'auto, occorre uno smartphone Android compatibile con un piano dati attivo. È possibile controllare quali smartphone sono compatibili su g.co/androidauto/requirements.

Il logo Wi-Fi CERTIFIED™ è un marchio di certificazione di Wi-Fi Alliance®.

LDAC e il logo LDAC sono marchi di Sony Corporation.

USB Type-C® e USB-C® sono marchi registrati di USB Implementers Forum.

Tutti gli altri marchi sono marchi dei rispettivi proprietari.

Attenzione

- Non installare l'apparecchio in un'auto sprovvista di posizione ACC. Il display non si spegne nemmeno dopo aver spento l'auto e ciò causa l'esaurimento della batteria.
- **Portare tutti i cavi di messa a terra a un punto di massa comune.**
- Evitare che i cavi rimangano bloccati da una vite o incastrati nelle parti mobili (ad esempio nelle guide scorrevoli dei sedili).
- Prima di effettuare i collegamenti, spegnere il motore dell'automobile onde evitare di causare cortocircuiti.
- Collegare i cavi di alimentazione ① all'apparecchio e ai diffusori prima di collegarli al connettore di alimentazione ausiliaria.
- Per motivi di sicurezza, accertarsi di isolare qualsiasi cavo non collegato utilizzando del nastro adesivo.
- Scegliere con attenzione la posizione per l'installazione in modo che l'apparecchio non interferisca con le operazioni di guida del conducente.
- Evitare di installare l'apparecchio dove sia soggetto ad alte temperature, come alla luce solare diretta o al getto di aria calda dell'impianto di riscaldamento, o dove possa essere soggetto a polvere, sporco e vibrazioni eccessive.
- Usare solo il materiale di montaggio in dotazione per un'installazione stabile e sicura.
- Accertarsi di utilizzare i cavi di prolunga USB in dotazione.
- Questo apparecchio potrebbe non essere installato correttamente a seconda del tipo di auto. Per i dettagli sullo spazio di montaggio, vedere "Come garantire la posizione di montaggio dell'apparecchio" (pagina 12).
- Per evitare lesioni, fare attenzione a non far cadere il display durante l'installazione.
- Durante l'installazione, fare attenzione a non tagliarsi le dita con le parti metalliche delle staffe e della base di montaggio.
- Non schiacciarsi le dita quando si collega il display all'apparecchio.
- Non installare l'apparecchio in una posizione che interferisca con le operazioni di guida (ad esempio posizioni in cui la leva del cambio colpisce l'apparecchio o il tasto di emergenza non può essere premuto).
- Quando si utilizza l'apparecchio per un lungo periodo di tempo, è possibile che le viti che fissano il display si allentino. Serrare periodicamente queste viti.
- Non apportare cambiamenti o modifiche all'apparecchio diverse da quelle descritte in questo manuale.

Nota sul cavo di alimentazione (giallo)

Se questo apparecchio viene collegato in combinazione con altri componenti stereo, la potenza nominale dei circuiti dell'automobile deve essere superiore a quella prodotta dalla somma dei fusibili di ciascun componente.

Nota sull'installazione in automobili dotate di sistema start-stop

L'apparecchio potrebbe riavviarsi quando si avvia il motore dalla posizione stop. In questo caso, disattivare il sistema start-stop della vettura.

Nota sull'installazione in automobili dotate di freno di stazionamento elettrico

Nelle auto dotate di freno di stazionamento elettrico, è possibile che alcune funzioni correlate (per esempio la funzione di blocco video) non funzionino correttamente.

Regolazione dell'angolo di montaggio

Regolare l'angolo di montaggio in modo che sia inferiore a 30°.

Come garantire la posizione di montaggio dell'apparecchio

Prima di installare l'apparecchio, consultare l'installatore per conoscere i dettagli sull'installazione dell'apparecchio e del display.

- Accertarsi che la distanza tra la superficie anteriore (superficie di riferimento) dell'apparecchio montato e la superficie del quadro centrale dell'auto sia entro i 22 mm. Se viene superata, l'apparecchio non può essere installato correttamente.

Superficie anteriore dell'apparecchio
(superficie di riferimento)

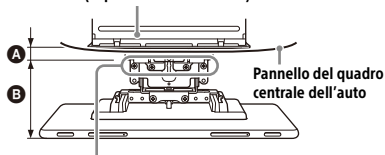

Posizioni dei fori per le viti
(per fissare il display e l'apparecchio)

A 22 mm **B** da 42 mm a 62 mm

- Per motivi di sicurezza, regolare la posizione di montaggio dell'apparecchio in modo che non interferisca con le operazioni di guida, ostacolando l'uso di tasti (interruttori) o il funzionamento della leva del cambio.

Area nascosta anche quando il display viene fatto scorrere verso l'alto o verso il basso

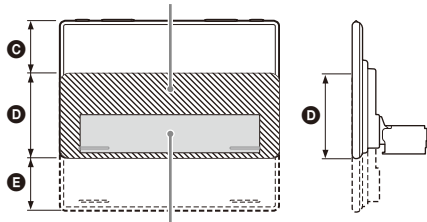

Posizione dell'apparecchio (posizione di riferimento)

C 60 mm **D** 112 mm **E** 60 mm

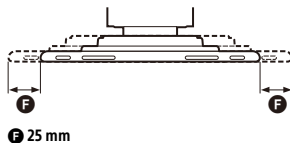
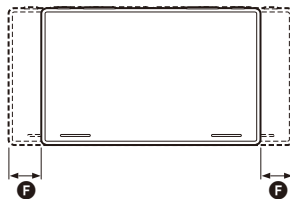

Elenco dei componenti per l'installazione

① Cavi di alimentazione (1)



② Cavi di collegamento (Audio/Telecamera) (1)



③ Vite di montaggio (5 x max. 9 mm) (4)



④ Microfono (1)



⑤ Base di montaggio piatta (1)



⑥ Nastro biadesivo (1)



⑦ Cavo di prolunga USB Type-C (1)



⑧ Supporto per cavo USB (1)

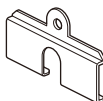

⑨ Vite per supporto per cavo USB (1)



⑩ Anello di rivestimento (1)



⑪ Vite di fissaggio (per il pannello coprigiunti) (3 x 8 mm) (1)



⑫ Vite di fissaggio (per la parte dei giunti) (4 x 6 mm) (4)



⑬ Antenna GPS (1)



⑭ Piastrina metallica (1)



⑮ Copertura pannello posteriore (2)

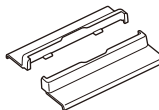

⑯ Manicotto di montaggio (1)

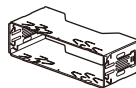

⑰ Chiave di rilascio (2)



- Questo elenco dei componenti non comprende tutto il contenuto della confezione.
- Il manicotto di montaggio ⑯ viene fissato all'apparecchio in fabbrica. Prima di installare l'apparecchio, utilizzare le chiavi di rilascio ⑰ per rimuovere il manicotto di montaggio ⑯ dall'apparecchio. Per ulteriori informazioni, consultare "❶ Rimozione dell'anello di rivestimento e del manicotto di montaggio" (pagina 18).
- Conservare le chiavi di rilascio ⑰ per un uso futuro in quanto sono necessarie per rimuovere l'apparecchio dall'auto.

Collegamento

- Per evitare cortocircuiti, isolare i cavi con un coperchio o nastro adesivo.
- Nota: l'unità potrebbe danneggiarsi se non viene collegata correttamente o a causa di cortocircuiti sui cavi.

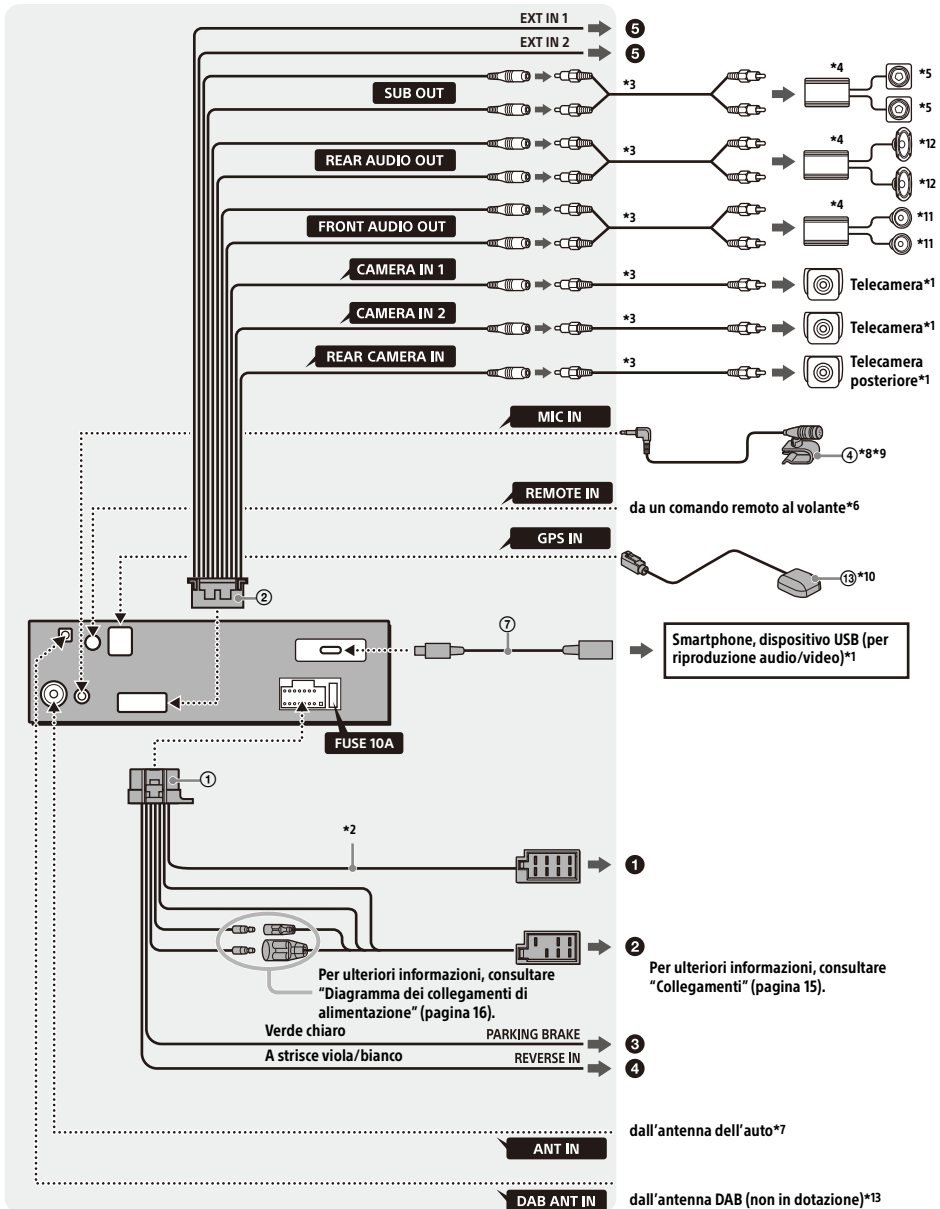

- *1 Non in dotazione
- *2 Impedenza diffusori: 4 Ω e 8 Ω × 4
- *3 Cavo a piedini RCA (non in dotazione)
- *4 Amplificatore di potenza (non in dotazione)
- *5 Subwoofer (non in dotazione)
- *6 A seconda del tipo di auto, utilizzare un adattatore per un comando remoto al volante (non in dotazione). Per dettagli sull'uso del comando remoto al volante, vedere "Uso del comando remoto al volante" (pagina 17).
- *7 A seconda del tipo di auto, utilizzare un adattatore (non in dotazione) se il connettore dell'antenna non può essere inserito.
- *8 Indipendentemente dal fatto che venga utilizzato o meno, sistemare il cavo di ingresso del microfono in modo che non interferisca con la guida. Fissare il cavo con una fascetta o simili se è installato in prossimità dei piedi del guidatore.
- *9 Per dettagli sull'installazione del microfono, vedere "Installazione del microfono" (pagina 16).
- *10 Collegare quando si utilizza Apple CarPlay con una connessione wireless.
- *11 Diffusore anteriore/Tweeter anteriore
Se [Configurazione altoparlanti] in [Audio] è impostato su [Anteriore e Posteriore], collegare il diffusore anteriore.
Se [Configurazione altoparlanti] in [Audio] è impostato su [Anteriore a 2 vie], collegare il tweeter anteriore.
- *12 Diffusore posteriore/Woofler anteriore
Se [Configurazione altoparlanti] in [Audio] è impostato su [Anteriore e Posteriore], collegare il diffusore posteriore.
Se [Configurazione altoparlanti] in [Audio] è impostato su [Anteriore a 2 vie], collegare il woofler anteriore.
- *13 Impostare [Alimentazione antenna] su [ON] (impostazione predefinita) o su [OFF] a seconda del tipo di antenna DAB in uso (non in dotazione).
Alimentazione massima fornita: 0,1 A

Collegamenti

Quando si collega l'apparecchio con i cavi di alimentazione ① si potrebbe danneggiare l'antenna elettrica, se questa non dispone di scatola a relè.

① Al connettore del diffusore dell'auto

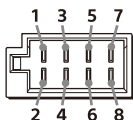

1	Diffusore posteriore (destro)	⊕	Viola
2		⊖	A strisce viola/nero
3	Diffusore anteriore (destro)	⊕	Grigio
4		⊖	A strisce grigio/nero
5	Diffusore anteriore (sinistro)	⊕	Bianco
6		⊖	A strisce bianco/nero
7	Diffusore posteriore (sinistro)	⊕	Verde
8		⊖	A strisce verde/nero

② Al connettore di alimentazione dell'auto

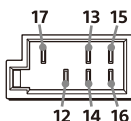

12	alimentazione continua	Giallo
13	antenna elettrica/controllo dell'amplificatore di potenza (REM OUT) (MAX 0,4 A)	A strisce blu/bianco
14	alimentazione commutata dell'illuminazione	A strisce arancione/bianco
15	alimentazione commutata	Rosso
16	terra	Nero
17	mantenimento della posizione precisa dell'auto quando si utilizza Apple CarPlay con una connessione wireless	Rosa

③ Al cavo di commutazione del freno a mano

La posizione di installazione del cavo di commutazione del freno a mano dipende dal veicolo in uso.

Accertarsi di collegare il cavo del freno a mano (verde chiaro) dei cavi di alimentazione ① al cavo di commutazione del freno a mano.

Cavo di commutazione del freno a mano

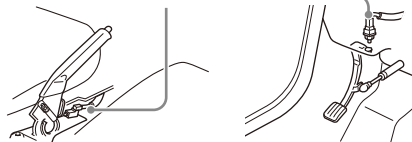

Tipo freno a mano

Tipo freno a pedale

④ Al terminale di alimentazione da +12 V del cavo spia della retromarcia dell'auto (solo se viene collegata la telecamera posteriore)

⑤ A un segnale di interruzione (da +3,3 V a +12 V) per visualizzare l'immagine da CAMERA IN 1 e CAMERA IN 2

Nota

I rilevamenti di interruzione REVERSE IN, EXT IN 1 e EXT IN 2 hanno i seguenti livelli di priorità. REVERSE IN ha sempre la priorità; se EXT IN 1 e EXT IN 2 si verificano contemporaneamente, EXT IN 1 ha la priorità più alta.

Collegamento della telecamera

Prima dell'uso viene richiesta l'installazione di telecamere (non in dotazione).

Collegare il cavo di alimentazione della telecamera al terminale di alimentazione accessorio.

Collegamento per la conservazione della memoria

Quando il cavo di alimentazione giallo è collegato, viene sempre fornita alimentazione al circuito di memoria anche quando l'interruttore di accensione è spento.

Collegamento dei diffusori

- Prima di collegare i diffusori spegnere l'apparecchio.
- Utilizzare diffusori di impedenza compresa tra 4 Ω e 8 Ω e con capacità di potenza adeguata, altrimenti i diffusori potrebbero essere danneggiati.
- Impostare [Configurazione altoparlanti] in [Audio] su [Anteriore e Posteriore] o [Anteriore a 2 vie] in base al sistema di diffusori.
- Quando si collega un sistema diffusori per la modalità Anteriore a 2 vie, non impostare [Configurazione altoparlanti] in [Audio] su [Anteriore e Posteriore]. I diffusori potrebbero altrimenti essere danneggiati.

Diagramma dei collegamenti di alimentazione

Controllare il connettore di alimentazione ausiliaria dell'automobile e far corrispondere correttamente i collegamenti dei cavi a seconda dell'automobile.

Connettore di alimentazione ausiliaria

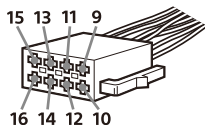

Collegamento normale

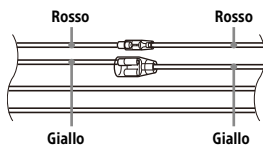

12	alimentazione continua	Giallo
15	alimentazione commutata	Rosso

Se le posizioni dei cavi rosso e giallo sono invertite

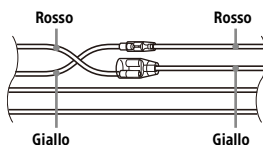

12	alimentazione commutata	Giallo
15	alimentazione continua	Rosso

Per le auto sprovviste della posizione ACC (accessoria)

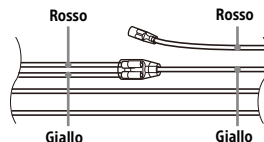

Dopo aver fatto corrispondere i collegamenti e aver commutato i cavi di alimentazione, collegare l'apparecchio all'alimentazione dell'automobile. Per eventuali domande o problemi riguardanti l'apparecchio non trattati nel presente manuale, rivolgersi all'autoconcessionario.

Installazione del microfono

Per catturare la voce durante le chiamate in vivavoce, è necessario installare il microfono ④.

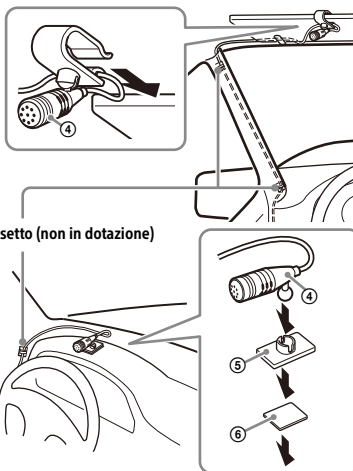

Attenzione

- Può essere estremamente pericoloso se il cavo si avvolge attorno al piantone dello sterzo o alla leva del cambio. Accertarsi che il cavo e gli altri componenti non interferiscano con le operazioni di guida.
- Se nell'auto sono presenti air-bag o altri dispositivi di assorbimento degli urti, prima dell'installazione contattare il negozio in cui è stato acquistato l'apparecchio o l'autoconcessionario.

Note

- In caso di montaggio sul cruscotto, rimuovere con attenzione il gancio dell'aletta parasole dal microfono ④, quindi fissare la base di montaggio piatta ⑤ al microfono ④.
- Prima di applicare il nastro biadesivo ⑥, pulire la superficie del cruscotto con un panno asciutto.

Installazione dell'antenna GPS

- Per ottenere la migliore ricezione, scegliere una posizione in cui nessun ostacolo blocchi la ricezione satellitare GPS.
- Accertarsi che l'antenna GPS ⑬ non interferisca con il funzionamento delle apparecchiature dell'auto.
- Alcuni tipi di parabrezza anteriori bloccano le onde radio satellitari GPS. Accertarsi che la ricezione del segnale non sia bloccata.
- Quando si utilizza Apple CarPlay con una connessione wireless, accertarsi che l'antenna GPS ⑬ sia collegata.

1 Decidere la posizione di installazione del cruscotto, quindi pulire la superficie di fissaggio.

Scegliere una superficie piana dove:

- l'antenna GPS ⑬ possa essere posizionata orizzontalmente.
- il funzionamento dell'airbag lato passeggero non venga ostacolato.
- la ricezione satellitare GPS non sia bloccata da nulla all'interno dell'auto o dai tergicristalli.

2 Rimuovere il nastro della piastrina metallica ⑭, quindi fissare la piastrina sul cruscotto.

3 Rimuovere il nastro dell'antenna GPS ⑬, quindi fissarla sulla piastrina metallica ⑭.

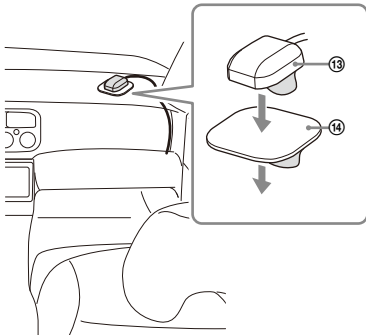

Attenzione

- Può essere estremamente pericoloso se il cavo si avvolge attorno al piantone dello sterzo o alla leva del cambio. Accertarsi che il cavo e gli altri componenti non interferiscano con le operazioni di guida.

- Se nell'auto sono presenti air-bag o altri dispositivi di assorbimento degli urti, prima dell'installazione contattare il negozio in cui è stato acquistato l'apparecchio o l'autoconcessionario.

Note

- Accertarsi di utilizzare la piastrina metallica ⑭, altrimenti la ricezione del segnale potrebbe essere scadente.
- Non installare l'antenna GPS ⑬ nei pressi di altre apparecchiature elettriche, altrimenti la ricezione del segnale potrebbe essere instabile.
- Se la superficie della piastrina metallica ⑭ è fredda, il nastro potrebbe non aderire saldamente. Prima di applicare il nastro, riscaldare la sua superficie con un asciugacapelli, ecc.
- Se non è presente una superficie piana su cui installare l'antenna GPS ⑬, piegare la piastrina metallica ⑭ per adattarla a una superficie curva prima dell'installazione.

Uso del comando remoto al volante

Quando si utilizza il comando remoto al volante

Prima dell'uso è richiesta l'installazione del cavo di collegamento RC-SR1 (non in dotazione).

1 Selezionare [Impostaz.] → [Sistema] → [Impostazioni volante].

2 Impostare il commutatore [Personalizzata] su [ON].

È possibile effettuare la registrazione per abilitare il comando remoto al volante.

Quando la registrazione è completa, il comando remoto al volante diventa disponibile.

Note sull'installazione del cavo di collegamento RC-SR1 (non in dotazione)

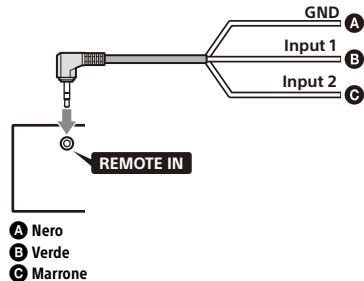

- Consultare il sito di supporto per eventuali dettagli, quindi collegare correttamente ciascun cavo ai cavi appropriati. L'esecuzione di un collegamento improprio potrebbe danneggiare l'apparecchio.
URL: <https://www.sony.eu/support>
- Si consiglia di consultare il rivenditore o un tecnico esperto per assistenza.
- Il cavo RC-SR1 potrebbe non essere venduto nel proprio Paese o nella propria regione.

Quando si utilizza un adattatore per il comando remoto al volante

A seconda del tipo di auto, utilizzare un adattatore per il comando remoto al volante (non in dotazione).

- 1 Selezionare [Impostaz.] → [Sistema] → [Impostazioni volante].
- 2 Impostare il commutatore [Personalizzata] su [OFF].
L'adattatore per il comando remoto al volante è abilitato.

Installazione

Per installare l'apparecchio e il display in modo sicuro, accertarsi di seguire i passaggi da 1 a 6 nell'ordine.

- 1 Rimozione dell'anello di rivestimento e del manicotto di montaggio (pagina 18)
- 2 Prima di montare l'apparecchio (pagina 19)
- 3 Montaggio dell'apparecchio nel cruscotto (pagina 19)
- 4 Impostazione del display (pagina 19)
- 5 Accertarsi delle posizioni di montaggio del display (pagina 22)
- 6 Fissaggio del display all'apparecchio (pagina 23)

Per la propria sicurezza

Dopo aver montato il display sull'apparecchio, accertarsi che il display non interferisca con le normali operazioni di guida, ad esempio bloccando la visuale del conducente o aggrovigliando i cavi.

1 Rimozione dell'anello di rivestimento e del manicotto di montaggio

Prima di installare l'apparecchio, rimuovere l'anello di rivestimento ⑩ e il manicotto di montaggio ⑪ dall'apparecchio.

- 1 Afferrare entrambi i bordi dell'anello di rivestimento ⑩, quindi estrarlo.

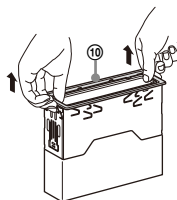

- 2 Inserire entrambe le chiavi di rilascio ⑰ finché scattano in posizione, quindi abbassare il manicotto di montaggio ⑱; infine sollevare l'apparecchio per estrarlo.

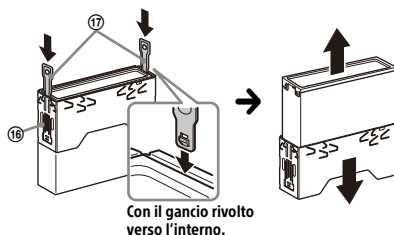

2 Prima di montare l'apparecchio

Prima di montare l'apparecchio nel cruscotto, disporre i cavi di prolunga USB.

- 1 Collegare il cavo di prolunga USB Type-C ⑦ alla porta USB.

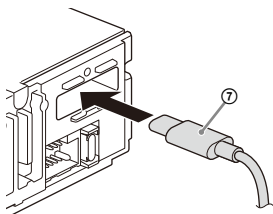

- 2 Serrare saldamente la vite ⑨ sul supporto per cavo USB ⑧ per fissare il cavo di prolunga USB Type-C ⑦.

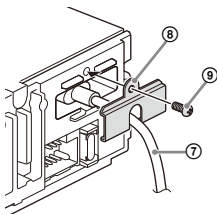

- 3 Far passare il cavo di prolunga USB Type-C ⑦ all'interno del cruscotto.

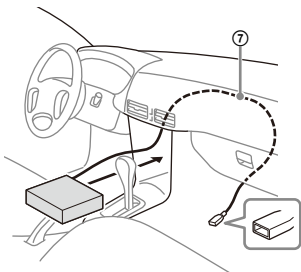

3 Montaggio dell'apparecchio nel cruscotto

Uso delle staffe di montaggio in dotazione con l'auto

Potrebbe risultare impossibile installare questo apparecchio su alcune marche di vetture giapponesi. In tal caso, rivolgersi al proprio rivenditore Sony di fiducia.

Esempio

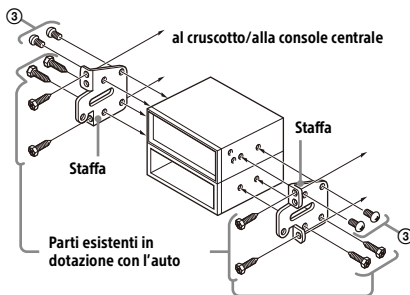

Nota

Per prevenire problemi di funzionamento, per l'installazione utilizzare esclusivamente le viti di montaggio ③.

4 Impostazione del display

Le posizioni di montaggio del display sono regolabili.

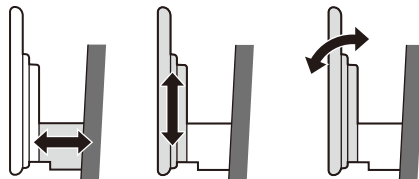

Profondità
(entro 20 mm, in
3 passaggi)

Altezza
(entro 60 mm, in
7 passaggi)

Angolo
(da -10° a +10°, in
3 passaggi)



Larghezza
(entro 25 mm, in 5 passaggi)

Regolazione della profondità della posizione di visualizzazione

- 1 Allentare le 3 viti pre-installate per la regolazione della profondità (sulla parte superiore e su entrambi i lati).

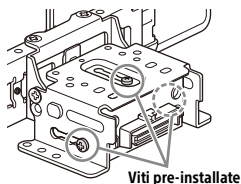

Allentare leggermente le viti finché sia possibile far scorrere la staffa del connettore. Non rimuovere le viti dalla staffa. Potrebbero danneggiarsi i componenti.

- 2 Far scorrere la staffa del connettore per decidere la posizione di profondità appropriata.

Profondità regolabile: entro 20 mm (A), in 3 passaggi, in passi da 10 mm (B).

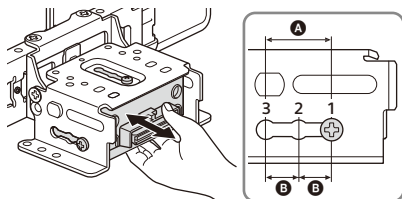

Posizioni della staffa da 1 a 3 per il display:

- 1: Posizione più esterna
- 2: Posizione intermedia
- 3: Posizione più interna

- 3 Nella posizione desiderata, serrare saldamente le 3 viti per fissare la staffa del connettore.

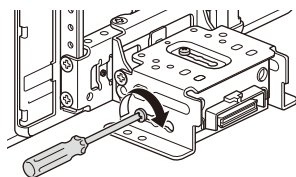

Serrare saldamente le viti.

Quando si serra una vite, fare attenzione a non applicare una coppia eccessiva in quanto ciò potrebbe danneggiare la vite (il valore di coppia deve essere compreso tra 1,5 N•m e 2,0 N•m).

Regolazione dell'altezza della posizione del display

- 1 Rimuovere le 4 viti pre-installate per la regolazione dell'altezza (su entrambi i lati).

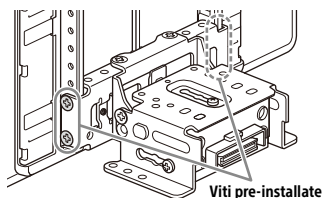

- 2 Far scorrere la staffa del connettore verso l'alto o verso il basso per decidere la posizione di altezza appropriata.

Altezza regolabile: entro 60 mm (A), in 7 passaggi, in passi da 10 mm (B).

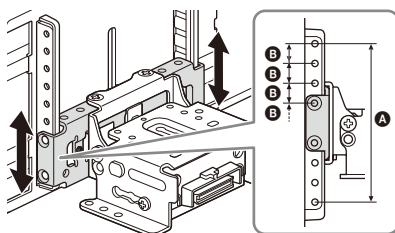

- 3 Nella posizione desiderata, serrare saldamente le 4 viti per fissare la staffa del connettore.

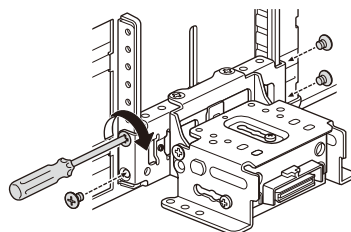

Serrare saldamente le viti.

Quando si serra una vite, fare attenzione a non applicare una coppia eccessiva in quanto ciò potrebbe danneggiare la vite (il valore di coppia deve essere compreso tra 1,5 N•m e 2,0 N•m).

Regolazione dell'angolo di visualizzazione (inclinazione)

- 1 Rimuovere le 2 viti pre-installate per la regolazione dell'angolazione (su entrambi i lati).

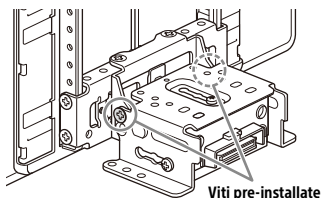

- 2 Regolare l'angolo di visualizzazione per decidere l'angolazione appropriata.

Angolo regolabile: da -10° a $+10^\circ$, in 3 passaggi

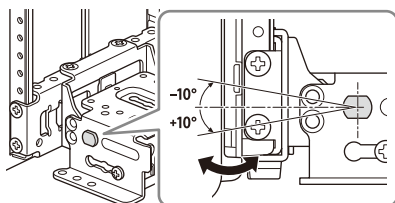

Fori per le viti da utilizzare:

0° (1 - A)

-10° (3 - B)

$+10^\circ$ (2 - B)

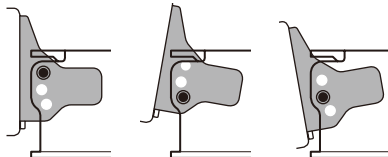

- 3 All'angolazione desiderata, serrare le 2 viti attraverso i fori per le viti (superiori o inferiori) corrispondenti all'angolazione del display.

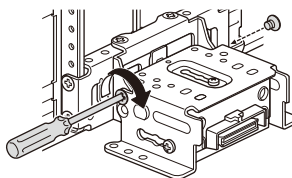

Serrare saldamente le viti.

Quando si serra una vite, fare attenzione a non applicare una coppia eccessiva in quanto ciò potrebbe danneggiare la vite (il valore di coppia deve essere compreso tra $1,5 \text{ N}\cdot\text{m}$ e $2,0 \text{ N}\cdot\text{m}$).

Regolazione della larghezza della posizione del display

- 1 Rimuovere le 2 viti pre-installate sul lato superiore e allentare la vite installata sul lato inferiore per la regolazione sinistra/destra.

Viti pre-installate

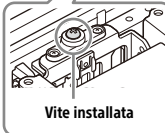
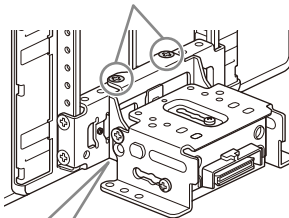

- 2** Far scorrere la staffa del connettore a sinistra o a destra per decidere la posizione appropriata.

Sinistra/destra regolabile: entro 25 mm (A), in 5 passaggi, in passi da 12,5 mm (B).

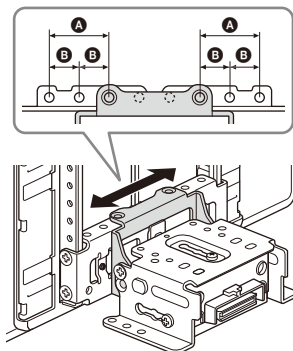

Accertarsi di regolare la posizione appropriata con la staffa del connettore nello stesso stato mostrato nell'illustrazione qui sopra.

Se la staffa del connettore è capovolta, sarà bloccata dalla vite sul lato inferiore e non si sposterà a sinistra o a destra.

- 3** Nella posizione desiderata, serrare saldamente le 2 viti sul lato superiore per fissare la staffa del connettore.

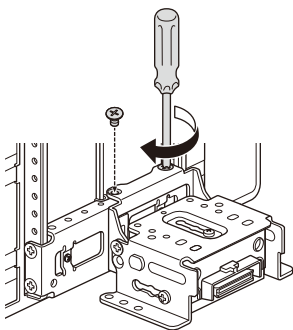

Serrare saldamente le viti.

Quando si serra una vite, fare attenzione a non applicare una coppia eccessiva in quanto ciò potrebbe danneggiare la vite (il valore di coppia deve essere compreso tra 1,5 N•m e 2,0 N•m).

- 4** Capovolgere l'apparecchio e serrare saldamente la vite per fissare la staffa del connettore.

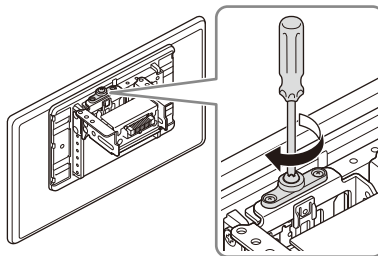

Nota

Accertarsi di serrare prima le viti sul lato superiore, quindi serrare la vite sul lato inferiore.

5 Accertarsi delle posizioni di montaggio del display

Fare attenzione a non pizzicarsi le dita o a non graffiare il pannello del quadro centrale dell'auto quando si collega il display all'apparecchio.

- 1** Fissare temporaneamente il display all'apparecchio.

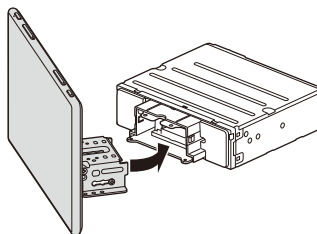

- 2** Confermare che il display non blocchi la visuale del conducente o interferisca con le normali operazioni di guida.

Se è necessaria un'ulteriore regolazione della posizione di montaggio (profondità, altezza, angolo, larghezza), rimuovere il display dall'apparecchio, quindi regolarlo nuovamente di conseguenza.

6 Fissaggio del display all'apparecchio

Fare attenzione a non pizzicarsi le dita o a non graffiare il pannello del quadro centrale dell'auto quando si collega il display all'apparecchio.

1 Fissare il display all'apparecchio.

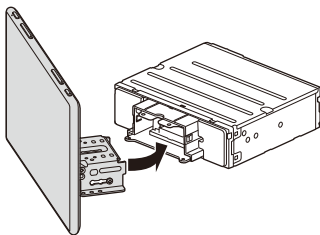

Accertarsi che le staffe del connettore del display siano completamente inserite nell'apparecchio.

2 Serrare le 4 viti ⑫ (in alto) per fissare la staffa del connettore all'apparecchio.

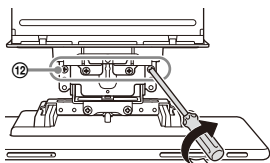

Serrare saldamente le viti.

Quando si serra una vite, fare attenzione a non applicare una coppia eccessiva in quanto ciò potrebbe danneggiare la vite (il valore di coppia deve essere compreso tra 1,5 N•m e 2,0 N•m).

3 Far scorrere il pannello coprigiunti per proteggere la base di montaggio del display, quindi serrare la vite di fissaggio ⑪ per fissare la copertura.

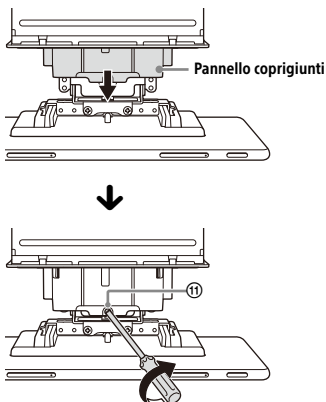

Serrare saldamente la vite.

Quando si serra una vite, fare attenzione a non applicare una coppia eccessiva in quanto ciò potrebbe danneggiare la vite (il valore di coppia deve essere compreso tra 1,5 N•m e 2,0 N•m).

4 Fissare le coperture del pannello posteriore ⑮ lungo le guide per la protezione.

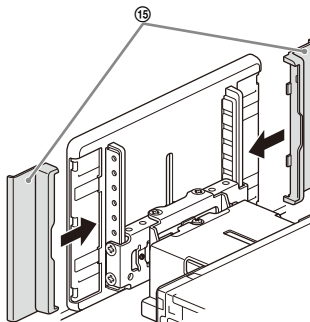

Note

- Accertarsi di utilizzare le viti specificate.
- Se il display sembra vibrare, serrare periodicamente le viti.

Sostituzione del fusibile

Per la sostituzione del fusibile, accertarsi di utilizzare un fusibile dello stesso amperaggio di quello indicato sull'originale.

Se il fusibile si brucia, controllare i collegamenti dell'alimentazione e sostituire il fusibile.

Se dopo la sostituzione il fusibile si brucia di nuovo, è possibile che si tratti di un problema interno. In tal caso, rivolgersi al più vicino rivenditore Sony.

Fusibile (10 A)

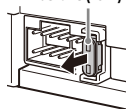

LICENZA D'USO PER UTENTE FINALE

IMPORTANTE:

PRIMA DI UTILIZZARE IL SOFTWARE, SI PREGA DI LEGGERE ATTENTAMENTE LA PRESENTE LICENZA D'USO PER UTENTE FINALE ("LICENZA"). CON L'UTILIZZAZIONE DEL SOFTWARE LEI ESPRIME LA SUA ACCETTAZIONE DELLE CONDIZIONI DELLA PRESENTE LICENZA. SE LEI NON ACCETTA LE CONDIZIONI DELLA PRESENTE LICENZA, NON PUÒ UTILIZZARE IL SOFTWARE.

La presente LICENZA è un contratto tra Lei e Sony Corporation ("SONY"). La presente LICENZA regola i Suoi diritti e obblighi in relazione al firmware del Ricevitore AV di SONY e/o suoi terzi licenziati (comprese le affiliate di SONY) e le loro rispettive affiliate (congiuntamente, i "FORNITORI TERZI"), insieme a tutti gli aggiornamenti/upgrade forniti da SONY, e tutti i materiali stampati, materiali online o altra documentazione elettronica per tale software e qualsiasi file di dati creato per mezzo di tale software (congiuntamente, il "SOFTWARE").

Nonostante quanto precede, i software contenuti nel SOFTWARE che hanno una licenza d'uso separata (comprese, a titolo esemplificativo, la GNU General Public License e la Lesser/Library General Public License) saranno regolati da tale applicabile licenza d'uso separata al posto delle condizioni della presente LICENZA nella misura in cui ciò sia richiesto da tale licenza d'uso separata ("SOFTWARE ESCLUSI").

LICENZA SOFTWARE

Il SOFTWARE viene concesso in licenza, non venduto. Il SOFTWARE è protetto dal diritto d'autore e dalle altre leggi e trattati internazionali sulla proprietà intellettuale.

DIRITTO D'AUTORE

Ogni diritto e titolo in relazione al SOFTWARE (inclusi, in via esemplificativa, qualsiasi immagine, fotografia, animazione, video, audio, musica, testo e "applet", integrati nel SOFTWARE) è di proprietà di SONY o uno o più FORNITORI TERZI.

CONCESSIONE DELLA LICENZA

SONY Le conferisce una licenza limitata per l'utilizzo del SOFTWARE unicamente in connessione con il Suo dispositivo compatibile ("DISPOSITIVO") e solo per il Suo uso personale, non commerciale. SONY e i FORNITORI TERZI si riservano espressamente tutti i

diritti, proprietà e interessi (inclusi, in via esemplificativa, tutti i diritti di proprietà intellettuale) sul e del SOFTWARE che la presente LICENZA non Le conferisce specificamente.

REQUISITI E LIMITAZIONI

Lei non potrà copiare, pubblicare, adattare, ridistribuire, tentare di ricavare il codice sorgente, modificare, procedere a reverse engineering, decompilare o disassemblare qualsiasi parte del SOFTWARE, né in tutto né in parte, o creare opere derivate dal/del SOFTWARE, salvo tali opere derivate siano deliberatamente agevolate dal SOFTWARE. Lei non potrà modificare o alterare alcuna funzionalità di digital rights management del SOFTWARE. Lei non potrà escludere, modificare, superare o aggirare le funzioni o le protezioni del SOFTWARE o i meccanismi collegati operativamente al SOFTWARE. Lei non potrà separare alcuna componente individuale del SOFTWARE per l'utilizzo su più DISPOSITIVI senza espressa autorizzazione a far ciò da parte di SONY. Lei non potrà rimuovere, alterare, coprire o deturpare alcun marchio o comunicazione sul SOFTWARE. Non potrà condividere, distribuire, concedere in noleggio, affitto, o sub-licenza, o cedere, trasferire o vendere il SOFTWARE. Il software, i servizi di rete o gli altri prodotti oltre al SOFTWARE dai quali dipende la performance del SOFTWARE potrebbero interrompersi o essere bloccati a discrezione dei fornitori (fornitori di software, fornitori di servizio o SONY). SONY e tali fornitori non garantiscono che il SOFTWARE, i servizi di rete, i contenuti o altri prodotti continueranno ad essere disponibili o opereranno senza interruzioni o modificazioni.

SOFTWARE ESCLUSO E COMPONENTI OPEN SOURCE

Nonostante la concessione della licenza limitata che precede, Lei riconosce che il SOFTWARE potrebbe comprendere SOFTWARE ESCLUSO. Alcuni SOFTWARE ESCLUSI potrebbero essere coperti da licenze software open source ("Componenti Open Source"), il che indica qualsiasi licenza software approvata come licenza open source dalla Open Source Initiative o altre licenze sostanzialmente simili, inclusa, a titolo esemplificativo, ogni licenza che, come condizione per la distribuzione del software concesso in licenza ai sensi di tale licenza, richiede che il distributore renda il software disponibile in formato codice sorgente. Se e nella misura in cui sia richiesta la divulgazione, La preghiamo di visitare il sito oss.sony.net/Products/Linux o altro sito web designato da SONY per consultare una lista di COMPONENTI OPEN SOURCE applicabili inclusi nel SOFTWARE di volta in volta, e i termini e condizioni che ne regolano l'uso. Tali termini e condizioni possono essere modificati dalla relativa terza parte in ogni momento senza alcuna

responsabilità nei Suoi confronti. Nella misura in cui sia richiesto dalle licenze che coprono il SOFTWARE ESCLUSO, i termini di tali licenze si applicheranno al posto dei termini della presente LICENZA. Nella misura in cui i termini delle licenze applicabili al SOFTWARE ESCLUSO vietino una qualsiasi delle limitazioni della presente LICENZA con riferimento a tale SOFTWARE ESCLUSO, tali limitazioni non si applicheranno a tale SOFTWARE ESCLUSO. Nella misura in cui i termini delle licenze applicabili alle Componenti Open Source richiedano che SONY offra di fornire il codice sorgente in connessione con il SOFTWARE, tale offerta è, con la presente, effettuata.

USO DEL SOFTWARE CON OPERE TUTELATE DAL DIRITTO D'AUTORE

Il SOFTWARE potrebbe essere usato da Lei per vedere, memorizzare, trattare e/o utilizzare contenuti creati da Lei e/o da terzi. Tali contenuti possono essere tutelati da diritto d'autore, da altre leggi in materia di proprietà intellettuale e/o da contratti. Lei accetta di utilizzare il SOFTWARE rispettando sempre le suddette leggi e contratti relativi a tali contenuti. Lei riconosce e accetta che SONY potrà prendere misure appropriate per proteggere il diritto d'autore dei contenuti memorizzati, trattati o utilizzati dal SOFTWARE. Tali misure includono, a titolo esemplificativo, tenere il conto di quante volte effettua il back-up e il ripristino per mezzo di certe caratteristiche del SOFTWARE, rifiutare la Sua richiesta di consentire il ripristino dei dati e risolvere la presente LICENZA nell'ipotesi di uso illegittimo del SOFTWARE.

SERVIZIO CONTENUTO

INOLTRE, LA PREGHIAMO DI NOTARE CHE IL SOFTWARE POTREBBE ESSERE PROGETTATO PER ESSERE UTILIZZATO CON CONTENUTI DISPONIBILI ATTRAVERSO UNO O PIÙ SERVIZI CONTENUTI ("SERVIZIO CONTENUTO"). L'UTILIZZO DEL SERVIZIO E DI TALE CONTENUTO È SOGGETTO AI TERMINI DI SERVIZIO DI TALE SERVIZIO CONTENUTO. QUALORA LEI RIFIUTI DI ACCETTARE TALI TERMINI, IL SUO UTILIZZO DEL SOFTWARE SARÀ LIMITATO. Lei riconosce e accetta che alcuni contenuti e servizi disponibili attraverso il SOFTWARE potrebbero essere forniti da terzi sui quali SONY non ha alcun controllo. L'UTILIZZO DEL SERVIZIO CONTENUTO RICHIEDE UNA CONNESSIONE A INTERNET. IL SERVIZIO CONTENUTO PUÒ ESSERE INTERRUPTO IN OGNI MOMENTO.

CONNETTIVITÀ INTERNET E SERVIZI DI TERZI

Lei riconosce ed accetta che l'accesso a determinate caratteristiche del SOFTWARE potrebbe richiedere una connessione Internet della quale Lei è l'unico responsabile. Inoltre, Lei è

unicamente responsabile del pagamento di qualsiasi costo di terzi associato alla Sua connessione Internet, incluso, in via esemplificativa, al fornitore di servizi Internet o di telefonia. La funzionalità del SOFTWARE potrebbe essere limitata o ridotta a seconda delle capacità, limiti di banda o tecnici della Sua connessione e servizio Internet. La fornitura, qualità e sicurezza di tale connessione Internet sono responsabilità esclusiva del terzo che fornisce tale servizio.

ESPORTAZIONI E ALTRI REGOLAMENTI

Lei accetta di rispettare tutte le limitazioni e i regolamenti sull'esportazione e ri-esportazione dell'area o del Paese in cui Lei risiede, e di non trasferire, o autorizzare il trasferimento, del SOFTWARE verso un Paese proibito, o comunque in violazione di tali limitazioni o regolamenti.

ATTIVITÀ AD ALTO RISCHIO

Il SOFTWARE non è fault-tolerant (ossia non funziona in caso di guasti) e non è stato progettato, costruito o concepito per essere utilizzato o rivenduto come strumento di controllo on-line in ambienti a rischio che richiedono un utilizzo a prova di guasti - come nella gestione di apparecchi nucleari, sistemi di navigazione e di comunicazione aerea, controllo del traffico aereo, apparecchiature medicali di supporto vitale o armamenti - in cui il malfunzionamento del SOFTWARE potrebbe causare morte, danni personali o gravi danni fisici o ambientali ("ATTIVITÀ AD ALTO RISCHIO"). SONY, ogni FORNITORE TERZO, e ognuna delle loro rispettive affiliate dichiarano espressamente di declinare qualsiasi garanzia, espressa o implicita, dovere o condizione di idoneità per ATTIVITÀ AD ALTO RISCHIO.

ESCLUSIONE DI GARANZIA SUL SOFTWARE

Lei riconosce e accetta che l'uso del SOFTWARE è interamente a Suo rischio e che Lei è responsabile per l'utilizzo del SOFTWARE. Il SOFTWARE è fornito "COSÌ COM'È", senza garanzia, doveri o condizioni di alcun tipo.

SONY E OGNI FORNITORE TERZO (ai fini della presente Sezione, SONY e ogni FORNITORE TERZO saranno collettivamente definiti "SONY") DICHIARANO ESPRESSAMENTE DI DECLINARE OGNI GARANZIA, DOVERE O CONDIZIONE, ESPRESSI O IMPLICITI, COMPRESE, A TITOLO ESEMPLIFICATIVO, LE GARANZIE IMPLICITE DI COMMERCIALIZZABILITÀ, NON VIOLAZIONE ED IDONEITÀ AD UN USO SPECIFICO. SONY NON GARANTISCE O RILASCIAMO CONDIZIONI O DICHIARAZIONI (A) CHE LE FUNZIONI CONTENUTE IN QUALSIASI SOFTWARE SODDISFERANNO LE SUE ESIGENZE O CHE SARANNO AGGIORNATE, (B) CHE IL FUNZIONAMENTO DI QUALSIASI SOFTWARE SARÀ CORRETTO O PRIVO DI ERRORI O CHE EVENTUALI DIFETTI SIANO CORRETTI, (C) CHE IL SOFTWARE

NON DANNEGGERÀ ALTRO SOFTWARE, HARDWARE O DATI, (D) CHE QUALSIASI SOFTWARE, SERVIZIO DI RETE (COMPRESO INTERNET) O PRODOTTO (DIVERSO DAL SOFTWARE) DAL QUALE DIPENDE LA PRESTAZIONE DEL SOFTWARE CONTINUERÀ AD ESSERE DISPONIBILE, NON VENGA INTERROTTO O MODIFICATO, ED (E) CHE L'USO DEL SOFTWARE O I RISULTATI DERIVANTI DALL'USO DEL SOFTWARE SARANNO CORRETTI, ACCURATI, AFFIDABILI O ALTRO.

NESSUNA INFORMAZIONE O CONSIGLIO ORALE O SCRITTO FORNITO DA SONY O DA UN RAPPRESENTANTE AUTORIZZATO DI SONY POTRÀ COSTITUIRE UNA GARANZIA, DOVERE O CONDIZIONE O AUMENTARE IN QUALCHE MODO L'AMBITO DELLA PRESENTE GARANZIA. QUALORA IL SOFTWARE SI RIVELASSE DIFETTOSO, LEI AFFRONTERÀ L'INTERO COSTO DELL'ASSISTENZA, RIPARAZIONE O CORREZIONE NECESSARIA. ALCUNE GIURISDIZIONI NON PERMETTONO L'ESCLUSIONE DELLE GARANZIE IMPLICITE; PERTANTO TALI ESCLUSIONI POTREBBERO NON APPLICARSI A LEI.

LIMITAZIONE DI RESPONSABILITÀ

SONY E OGNI FORNITORE TERZO (ai fini della presente Sezione, SONY e ogni FORNITORE TERZO saranno collettivamente definiti "SONY") NON SARANNO RESPONSABILI PER DANNI CONNESSI O CONSEGUENTI ALLA VIOLAZIONE DI UNA QUALSIVOGLIA ESPRESSA O IMPLICITA GARANZIA, VIOLAZIONE DI CONTRATTO, COLPA, RESPONSABILITÀ ASSOLUTA O AI SENSI DI OGNI ALTRA TEORIA LEGALE RELATIVA AL SOFTWARE, INCLUSO, A TITOLO ESEMPLIFICATIVO, QUALSIASI DANNO DERIVANTE DA PERDITA DI PROFITTO, PERDITA DI RENDITA, PERDITA DI DATI, PERDITA DELL'USO DEL SOFTWARE O DI OGNI HARDWARE COLLEGATO, DANNI COLLEGATI AL TEMPO DI FERMO MACCHINE E DELL'UTENTE, ANCHE SE UNO QUALSIASI DI LORO ERA STATO AVVERTITO DELLA POSSIBILITÀ DI TALI DANNI. IN OGNI CASO, LA LORO INTERA RESPONSABILITÀ AGGREGATA IN RELAZIONE A QUALSIASI PREVISIONE DEL PRESENTE CONTRATTO SARÀ LIMITATA ALL'IMPORTO EFFETTIVAMENTE PAGATO PER IL PRODOTTO. ALCUNE GIURISDIZIONI NON PERMETTONO L'ESCLUSIONE O LA LIMITAZIONE DI DANNI CONNESSI O CONSEGUENZIALI, PERTANTO LA SUDDETTA ESCLUSIONE POTREBBE NON APPLICARSI A LEI.

INTERO ACCORDO, RINUNCIA, SEPARABILITÀ

La presente LICENZA e la privacy policy di SONY, ognuna come modificata di volta in volta, costituiscono insieme l'intero accordo tra Lei e SONY in relazione al SOFTWARE. Il mancato esercizio o applicazione da parte di SONY di qualsiasi diritto o disposizione della presente

LICENZA non costituirà una rinuncia a tale diritto o disposizione. Se qualche disposizione della presente LICENZA venisse considerata invalidata, illecita o non efficace, tale disposizione sarà applicata nella misura massima consentita al fine di conservare gli obiettivi della presente LICENZA, e tutte le altre disposizioni rimarranno in pieno vigore ed effetto.

LEGGE APPLICABILE E GIURISDIZIONE

La Convenzione sulla Vendita Internazionale di Beni delle Nazioni Unite (United Nations Convention on Contracts for the International Sale of Goods) non si applicherà alla presente LICENZA. La presente LICENZA sarà disciplinata dalle leggi del Giappone, senza che si applichino le norme sui conflitti di legge. Qualsiasi controversia derivante dalla presente LICENZA sarà sottoposta all'esclusiva giurisdizione del Tribunale Distrettuale di Tokyo in Giappone, e le parti espressamente accettano la competenza e giurisdizione di tali tribunali.

MISURE EQUITATIVE

Nonostante eventuali disposizioni contrarie nella presente LICENZA, Lei riconosce e accetta che qualsiasi violazione o mancato rispetto della presente LICENZA da parte Sua causerà danni irreparabili a SONY, per i quali il risarcimento pecuniario sarebbe inadeguato, e Lei accetta che SONY ottenga il provvedimento ingiuntivo o equitativo che SONY ritenga necessario o opportuno in tali circostanze. SONY potrebbe inoltre adottare misure legali e tecniche per impedire la violazione di e/o per esercitare la presente LICENZA, inclusa, in via esemplificativa, la cessazione immediata del Suo utilizzo del SOFTWARE, qualora SONY ritenga, a propria esclusiva discrezione, che Lei stia violando o intenda violare la presente LICENZA. Tali misure sono in aggiunta a qualsiasi altra misura a cui SONY potrebbe avere diritto per legge, per equità o per contratto.

RISOLUZIONE

Senza alcun pregiudizio dei propri diritti, SONY potrà risolvere la presente LICENZA qualora Lei non rispetti i termini in essa contenuti. In caso di risoluzione, Lei deve: (i) interrompere ogni utilizzo e distruggere qualsiasi copia del SOFTWARE; (ii) rispettare tutti i requisiti della sezione denominata "Le responsabilità relative al Suo account".

MODIFICHE

SONY SI RISERVA IL DIRITTO DI MODIFICARE QUALSIASI CONDIZIONE DELLA PRESENTE LICENZA A SUA SOLA DISCREZIONE PUBBLICANDO UNA COMUNICAZIONE SU UN SITO DESIGNATO DA SONY, INVIANDO UNA NOTIFICA EMAIL ALL'INDIRIZZO EMAIL FORNITO DA LEI, FORNENDO UNA COMUNICAZIONE COME PARTE DEL

PROCEDIMENTO CON CUI OTTIENE AGGIORNAMENTI O CON UNA QUALSIASI ALTRA FORMA DI PREAVVISO AMMESSO DALLA LEGGE. Qualora Lei non concordasse con le modifiche, dovrà contattare tempestivamente SONY per ricevere istruzioni. L'uso da parte Sua del SOFTWARE dopo la data di efficacia di ciascuno di tali avvisi verrà interpretato come Suo assenso alle suddette modifiche.

TERZI BENEFICIARI

Ciascun TERZO FORNITORE è un terzo beneficiario espresso della presente LICENZA, e avrà il diritto di far valere ogni disposizione della stessa, con riferimento al SOFTWARE di tale parte.

Per qualsiasi domanda sulla presente LICENZA potrà contattare SONY scrivendo all'indirizzo di SONY specifico per ciascun Paese o area.

Copyright © 2020 Sony Corporation

Nota sulla licenza

Il presente prodotto contiene software che Sony utilizza conformemente all'accordo di licenza stipulato con il proprietario del relativo copyright. Siamo tenuti a comunicare i contenuti dell'accordo ai clienti su richiesta del proprietario del copyright per il software.

Per i dettagli sulle licenze software, selezionare [Impostaz.] → [Sistema] → [Licenze open source].

Nota sul software GNU GPL/LGPL applicato

Il software incluso in questo prodotto contiene software protetto da copyright concesso in licenza con GPLv2 e altre licenze che potrebbero richiedere l'accesso al codice sorgente. È possibile trovare una copia del codice sorgente pertinente come richiesto dalla GPLv2 (e altre licenze) all'indirizzo <http://www.sony.net/Products/Linux/>.

Per scaricarlo, accedere all'URL, quindi selezionare il nome modello "XAV-9550ES".

È possibile ottenere da noi il codice sorgente come richiesto dalla GPLv2 su un supporto fisico per un periodo di tre anni dopo l'ultima spedizione di questo prodotto facendo domanda tramite il modulo all'indirizzo

<http://www.sony.net/Products/Linux/>.

Questa offerta è valida per chiunque riceva tali informazioni.

Nota: che Sony non è in grado di rispondere a eventuali domande relative al contenuto del codice sorgente.

Aviso

Por razões de segurança, certifique-se de que instala esta unidade no tablier do automóvel uma vez que o lado traseiro da unidade fica quente durante a utilização.
Para mais informações, consulte “Ligação/Instalação” (página 11).

Fabricado na Tailândia

A placa de características que indica a tensão de funcionamento, etc. está situada na parte inferior do chassis.

A validade da marcação CE está limitada apenas aos países onde é legalmente aplicada, principalmente nos países do EEE (Espaço Económico Europeu) e Suíça.

AVISO

Para evitar o risco de incêndio ou choque elétrico, não exponha a unidade à chuva ou à humidade.

Para evitar choques elétricos, não abra o compartimento. As reparações apenas devem ser efetuadas por profissionais qualificados.

Aviso para clientes: as informações seguintes só se aplicam a equipamentos vendidos em países sujeitos às diretivas da UE

Este produto foi fabricado por ou em nome da Sony Corporation.

Importador na UE: Sony Europe B.V.

Questões ao importador na UE ou relacionadas com a conformidade do produto na Europa devem ser enviadas ao representante autorizado do fabricante, Sony Belgium, bijkantoor van Sony Europe B.V., Da Vincilaan 7-D1, 1930 Zaventem, Bélgica.



O(a) abaixo assinado(a) Sony Corporation declara que o presente equipamento está em conformidade com a Diretiva 2014/53/UE.

O texto integral da declaração de conformidade está disponível no seguinte endereço de Internet: <https://compliance.sony.eu>

Este equipamento deve ser instalado e utilizado mantendo o radiador afastado mais de 20 cm do corpo das pessoas.



Tratamento de pilhas, baterias e equipamentos elétricos e eletrónicos no final da sua vida útil (aplicável na União Europeia e em países com sistemas de recolha seletiva de resíduos)

Este símbolo, colocado no produto, na pilha ou bateria ou na embalagem, indica que o produto e a pilha ou bateria não devem ser tratados como resíduos urbanos indiferenciados. Em determinadas pilhas e baterias, este símbolo pode ser utilizado em combinação com um símbolo químico. O símbolo químico para chumbo (Pb) é adicionado se a pilha ou bateria contiver mais de 0,004% de chumbo. Ao garantir uma eliminação adequada destes produtos e destas pilhas ou baterias, irá ajudar a evitar potenciais consequências negativas para o meio ambiente e para a saúde pública que poderiam ser provocadas por um tratamento incorreto destes resíduos. A reciclagem dos materiais contribuirá para a conservação dos recursos naturais. Se, por motivos de segurança, desempenho ou proteção de dados, os produtos necessitarem de uma ligação permanente a uma pilha ou bateria integrada, esta só deve ser substituída por profissionais qualificados. Acabado o período de vida útil dos produtos, coloque-os num ponto de recolha de produtos elétricos/eletrónicos, de forma a garantir o tratamento adequado dos produtos e da pilha ou bateria integrada. Para todas as outras pilhas ou baterias, consulte as instruções do produto sobre a remoção da mesma. Deposite a pilha ou bateria num ponto de recolha destinado à reciclagem de resíduos de pilhas e baterias. Para informações mais detalhadas sobre a reciclagem deste produto ou desta pilha ou bateria, contacte o município onde reside, os serviços de recolha de resíduos da sua área ou a loja onde adquiriu o produto ou a pilha ou bateria.

Aviso se a ignição do automóvel não tiver posição ACC

Não instale esta unidade num automóvel que não tenha posição ACC. O ecrã da unidade não se desliga mesmo após a ignição ser desligada, o que provoca o desgaste da bateria.

Termo de responsabilidade relativo aos serviços prestados por terceiros

Os serviços prestados por terceiros podem ser alterados, suspensos ou terminados sem aviso prévio. A Sony não é responsável por este tipo de situações.

Acerca da troca da unidade

Para obter as funções mais recentes, consulte “Guia de ajuda” no website.

O código QR e o URL podem ser encontrados na tampa frontal.

- Não somos responsáveis pela divulgação de informações durante a comunicação BLUETOOTH.

Se tiver dúvidas ou problemas com a unidade que não são abrangidos neste manual, consulte o seu distribuidor Sony mais próximo.

Aviso importante

Precaução

A SONY NÃO SERÁ, DE MODO ALGUM, RESPONSÁVEL POR QUAISQUER DANOS INCIDENTAIS, INDIRETOS OU CONSEQUENTES OU OUTROS DANOS, INCLUINDO MAS NÃO LIMITADO A, PERDA DE LUCROS, PERDA DE RENDIMENTOS, PERDA DE DADOS, PERDA DE UTILIZAÇÃO DO PRODUTO OU QUALQUER EQUIPAMENTO ASSOCIADO, TEMPO DE INATIVIDADE E TEMPO DO COMPRADOR OU RESULTANTE DA UTILIZAÇÃO DESTE PRODUTO, RESPECTIVO HARDWARE E/OU SOFTWARE.

Estimado(a) cliente, este produto inclui um transmissor de rádio.

De acordo com o regulamento n.º 10 da UNECE, um fabricante de automóveis poderá impor condições específicas para a instalação de transmissores de rádio nos veículos.

Consulte o manual de utilização do seu veículo ou contacte o fabricante do veículo ou o distribuidor do veículo, antes de instalar este produto no seu veículo.

Chamadas de emergência

Este dispositivo mãos-livres para automóvel BLUETOOTH e o dispositivo eletrónico ligado ao dispositivo mãos-livres funcionam através de sinais de rádio, redes móveis e fixas assim como função programada pelo utilizador, pelo que não pode garantir ligação em todas as condições.

Por isso, não dependa apenas de um dispositivo eletrónico para comunicações essenciais (tais como emergências médicas).

Sobre a comunicação BLUETOOTH

- As microondas emitidas de um dispositivo BLUETOOTH poderão afetar o funcionamento de dispositivos médicos eletrónicos. Desligue esta unidade e outros dispositivos BLUETOOTH nas localizações seguintes, uma vez que poderá causar um acidente.
 - quando está presente gás inflamável, num hospital, comboio, avião ou estação de serviço
 - próximo de portas automáticas ou um alarme de incêndio
- Esta unidade suporta capacidades de segurança em conformidade com a norma BLUETOOTH para proporcionar uma ligação segura quando a tecnologia sem fios BLUETOOTH é utilizada, mas a segurança poderá não ser suficiente, dependendo da definição. Tenha cuidado ao comunicar utilizando tecnologia sem fios BLUETOOTH.

Unidade principal e controlo remoto

Unidade principal

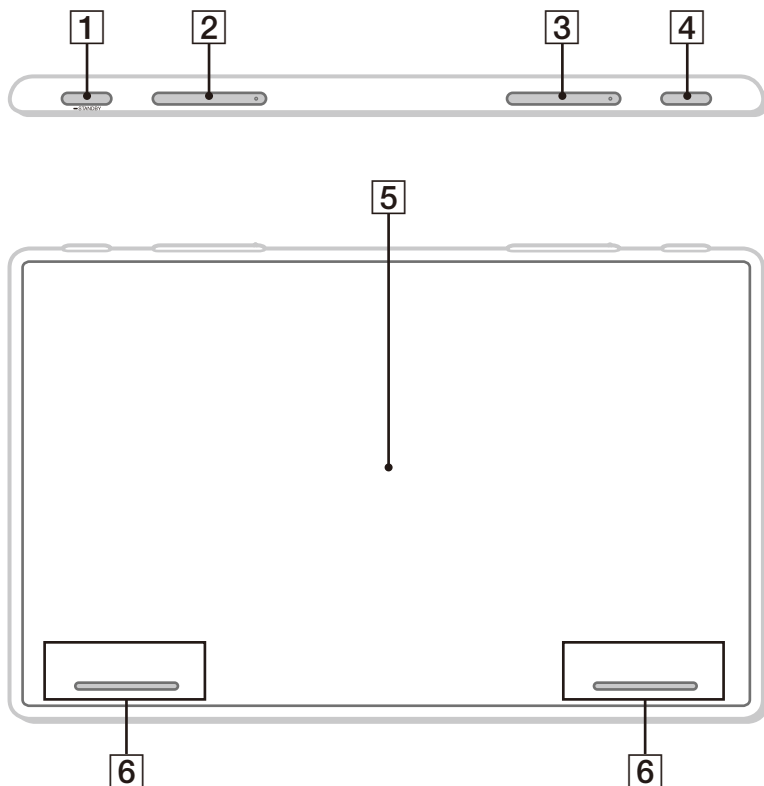

Os botões VOL (volume) +/- ►► (seguinte) têm um ponto tátil.

1 HOME

Apresenta o ecrã HOME (página 5).

■ STANDBY

Prima continuamente para desligar a unidade.
Prima continuamente durante mais de 10 segundos para redefinir a unidade.

2 VOL (volume) +/-

3 ◀◀/▶▶ (anterior/seguinte)

Funciona de forma diferente, dependendo da fonte selecionada:

- [Rádio]: selecionar uma estação predefinida.
- [DAB+]: selecionar uma estação predefinida.

- [USB]/[Áudio Bluetooth]: mudar para o conteúdo anterior/seguinte.
- [Apple CarPlay]/[Android Auto]: mudar para o conteúdo anterior/seguinte.

Manter pressionado para:

- [Rádio]: sintonizar numa estação automaticamente (SEEK+/SEEK-).
- [DAB+]: seleccione uma estação a partir da Lista de estações.
- [USB]/[Áudio Bluetooth]: recuo rápido / avanço rápido.

4 VOICE

Ativa a função de comando por voz para Apple CarPlay e Android Auto™.

5 Visor/ecrã tátil

6 Tecla personalizada 1/2

Regista funções (Mudo, Disp. desligado, Alteração de fonte, Inicial, Próximo, Anterior, Vol +, Vol -, Nenhum).
Para registar, seleccione [Ajustes] → [Personalizar] → [Tecla personalizada].

Ecrãs

Ecrã de reprodução:

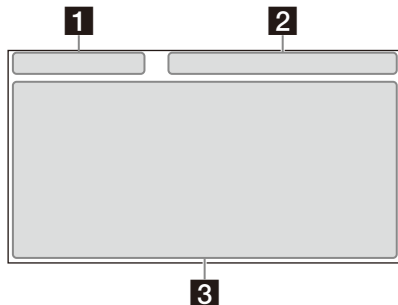

Ecrã HOME1:

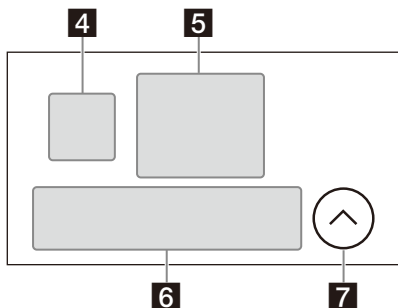

Ecrã HOME2:

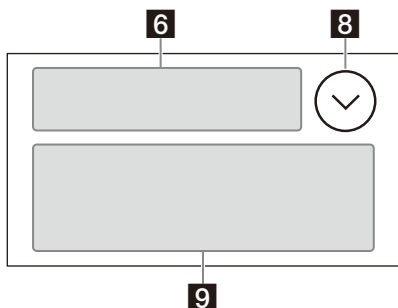

1 Indicação do estado (lado esquerdo)

(atrás)	Regressa ao ecrã anterior.
(lista)	Abre a lista. As listas disponíveis diferem de acordo com a fonte.

2 Indicação do estado (lado direito)

Relógio	Apresenta a hora com que foi definido na definição Data/Hora.
(silenciar)	Acende quando o som é silenciado.
... (opção)	Abre o menu de opção de fonte. Os itens disponíveis diferem consoante a fonte.
(dispositivo)	Apresenta o nome do dispositivo para ligar à unidade.
(antena)	Indica o estado de força do sinal do telemóvel ligado.
(bateria)	Indica o estado de bateria restante do telemóvel ligado.

3 Área específica da aplicação

Apresenta indicações/controles de reprodução ou mostra o estado da unidade. Os itens apresentados diferem consoante a fonte.

4 (Apple CarPlay)/ (Android Auto)

Apresenta quando da ligação de Apple CarPlay/Android Auto.

5 Relógio

Apresenta a data e a hora com que foi definido na definição Data/Hora.

6 Área de aplicações (Favorito)

Podem ser definidas até 5 aplicações. A aplicações podem ser alteradas. Pode definir as suas Aplicações favoritas.

7 Todos apps

Abre o ecrã HOME2.

8 Fechar

Regressa ao ecrã HOME1.

9 Área de aplicações

Apresenta todas as aplicações exceto as Aplicações favoritas.

Lista dos ícones das aplicações

Android Auto	Apple CarPlay	Rádio
DAB+	Bluetooth	Telefone
Ajustes	USB	Câmara tras.
Câmara 1	Câmara 2	Disp.

Operações básicas

Alternar o passo de sintonização FM

Defina o passo de sintonização FM do seu país ou região.

- 1 Prima HOME e, em seguida, toque em [Ajustes] → [Aplicativo] → [Intervalos de sintonia de rádio] e, depois, defina a frequência de rádio de acordo com a área de receção.
- 2 Para sair do menu de configuração, toque em ↩ (voltar) duas vezes.

Nota

Quando da alteração do passo de sintonização FM, as estações de FM e AM predefinidas são redefinidas.

Utilizar o Apple CarPlay sem fios

Ao utilizar o Apple CarPlay pela primeira vez, é necessário o registo do dispositivo. Siga o procedimento indicado em "Emparelhar com um dispositivo Bluetooth®" (página 6).

Nota

Certifique-se de que a antena GPS está ligada. Para mais informações, consulte "Instalar a antena GPS" (página 17).

Utilizar o Android Auto

Ao utilizar o Android Auto sem fios pela primeira vez, é necessário o registo do dispositivo. Siga o procedimento indicado em "Emparelhar com um dispositivo Bluetooth®" (página 6).

Quando da utilização do Android Auto com um cabo USB, ligue o telefone Android™ compatível com Android Auto na unidade com o cabo USB.

Emparelhar com um dispositivo Bluetooth®

Ao ligar um dispositivo BLUETOOTH pela primeira vez, é necessário um registo mútuo (denominado "emparelhamento"). Emparelhar permite que esta unidade e outros dispositivos se detetem.



Ao ligar a unidade, ela envia o sinal BLUETOOTH.

Para emparelhar a partir das definições desta unidade

- 1 Prima HOME e, em seguida, toque em [Ajustes].
Se [Ajustes] não estiver definido na área Favorito, toque em [Todos apps] para visualizar o ecrã HOME2 e, depois, selecione [Ajustes].
- 2 Toque em [Conexão de dispositivo].
- 3 Toque em [+Adicionar novo dispositivo].
- 4 Opere o dispositivo BLUETOOTH de acordo com a mensagem no ecrã [Adicionar novo dispositivo].
Se for necessária a introdução de um código no dispositivo BLUETOOTH, insira [0000].
A lista do nome da rede é apresentada no ecrã [Conexão de dispositivo].
Pode ligar ou desligar o dispositivo registado neste ecrã.

Para emparelhar a partir do dispositivo BLUETOOTH

Quando da definição de BLUETOOTH do dispositivo BLUETOOTH para [LIGADO], selecione "XAV-9550E5" no ecrã de definição do dispositivo BLUETOOTH e, depois, continue para os passos de emparelhamento. Siga as instruções no ecrã da unidade.

Cancelar o modo de demonstração

- 1 Prima HOME e, em seguida, toque em [Ajustes].
Se [Ajustes] não estiver definido na área Favorito, toque em [Todos apps] para visualizar o ecrã HOME2 e, depois, selecione [Ajustes].
- 2 Toque em [Sistema] e, de seguida, toque em [Modo de demonstração] para definir para [DESL.].
- 3 Para sair do menu de configuração, toque em ↩ (voltar) duas vezes.

Atualizar o firmware

Para atualizar o firmware, visite o website de assistência, de seguida, siga as instruções online.
URL: <https://www.sony.eu/support>

Para atualizar o firmware com o modo de associação USB

Ao utilizar o smartphone com a função de associação, pode atualizar o firmware com o modo de associação USB.

Ligue o smartphone à porta USB e, depois, siga as instruções apresentadas no ecrã da unidade.

Notas

- Durante a atualização com uma ligação USB, não desligue o cabo USB ou o dispositivo USB.
- Pode ser necessária uma ligação de rede e isso pode implicar o pagamento de tarifas de comunicação.

Informações adicionais

Precauções

- A antena elétrica expande-se automaticamente.
- Se transferir a propriedade ou alienar o automóvel com a unidade instalada, efetue a reposição de fábrica para ativar todas as predefinições.
- Não salpique líquido para a unidade.

Notas sobre segurança

- Respeite os regulamentos, leis e códigos rodoviários locais.
- Durante a condução
 - Não observe nem utilize a unidade, uma vez que isto pode causar distração e provocar um acidente. Estacione o automóvel num local seguro para observar ou utilizar a unidade.
 - Não utilize a funcionalidade de configuração ou qualquer outra função que possa desviar a sua atenção da estrada.
 - Ao fazer marcha-atrás com o automóvel, por motivos de segurança, olhe para trás e tenha em atenção a área circundante, mesmo se a câmara de visão traseira estiver ligada. Não dependa exclusivamente da câmara de visão traseira.
- Durante o funcionamento
 - Não insira as mãos, os dedos ou objetos na unidade, uma vez que isto pode causar ferimentos ou danificar a unidade.
 - Mantenha os artigos pequenos fora do alcance das crianças.
 - Aperte os cintos de segurança para evitar ferimentos em caso de movimento súbito do automóvel.

Prevenir um acidente

Não utilize a unidade nem observe o monitor durante a condução.

As imagens apenas são apresentadas após estacionar o automóvel e acionar o travão de estacionamento.

Se o automóvel se mover durante a reprodução de vídeo, é apresentado o seguinte aviso e não poderá ver o vídeo.

[Vídeo bloqueado para sua segurança]

Notas sobre o painel LCD

- Não molhe nem exponha o painel LCD a líquidos. Isto pode provocar uma avaria.
- Não prima o painel LCD com força, uma vez que isto pode distorcer a imagem ou provocar uma avaria (isto é, a imagem pode perder nitidez ou o painel LCD pode ficar danificado).
- Não toque no painel com objetos, apenas com o dedo, uma vez que isto pode danificar ou quebrar o painel LCD.
- Limpe o painel LCD com um pano seco e macio. Não utilize solventes como benzina, diluente, agentes de limpeza disponíveis comercialmente ou spray antiestático.
- Não utilize a unidade a temperaturas que ultrapassem o intervalo de 0 °C a 40 °C.
- Se o automóvel estiver estacionado num local frio ou quente, a imagem poderá ser pouco nítida. No entanto, o monitor não está danificado e a imagem voltará a ser nítida quando a temperatura do automóvel regressar ao normal.
- Podem surgir alguns pontos estáticos azuis, vermelhos ou verdes no monitor. Estes pontos são denominados "pontos luminosos" e podem surgir em qualquer LCD. O painel LCD é fabricado com precisão com mais de 99,99% dos segmentos funcionais. No entanto, é possível que uma pequena percentagem dos segmentos (normalmente, 0,01%) não acenda corretamente. Contudo, isto não interfere com a visualização.



Acerca do iPhone

- **Modelos de iPhone compatíveis:** iPhone 11 Pro Max, iPhone 11 Pro, iPhone 11, iPhone XS Max, iPhone XS, iPhone XR, iPhone X, iPhone 8 Plus, iPhone 8, iPhone 7 Plus, iPhone 7, iPhone SE, iPhone 6s Plus, iPhone 6s, iPhone 6 Plus, iPhone 6, iPhone 5s
- A utilização do símbolo Made for Apple significa que um acessório foi criado para ligar especificamente ao(s) produto(s) Apple identificado(s) no símbolo e foi certificado pelo programador para cumprir as normas de desempenho da Apple. A Apple não é responsável pela utilização deste dispositivo ou pela conformidade com as normas de segurança e regulamentares. Atente que a utilização deste acessório com um produto Apple poderá afetar o desempenho sem fios.
- Verifique o website da Apple CarPlay para obter as versões de iOS suportadas. Atualize para a versão mais recente do iOS antes da utilização.

Se tiver dúvidas ou problemas com a unidade que não são abrangidos nestas Instruções de operação, consulte o seu distribuidor Sony mais próximo.

Notas sobre o ecrã tátil

- Esta unidade utiliza um ecrã tátil capacitivo. Toque no ecrã diretamente com a ponta do dedo.
- O funcionamento multitátil não está disponível nesta unidade.
- Não toque no ecrã com objetos afiados como agulhas, canetas ou unhas. A utilização de um stylus não está disponível nesta unidade.
- Tocar no ecrã com um dedo protegido com luva pode fazer com que a unidade não funcione corretamente ou que não responda.
- Não permita o contacto entre objetos e o ecrã tátil. Se um objeto que não a ponta do dedo entrar em contacto com o ecrã, a unidade pode não reagir corretamente.
- Uma vez que o ecrã contém materiais de vidro, não sujeite a unidade a impactos fortes. Se o ecrã tiver quebras ou fendas, não toque na parte danificada, uma vez que isto pode causar ferimentos.
- Mantenha outros dispositivos elétricos longe do ecrã tátil. Podem provocar avarias no ecrã tátil.
- Se existirem gotas de água no ecrã tátil, ou se tocar no ecrã com as pontas dos dedos molhadas, o ecrã tátil pode não reagir corretamente.

Especificações

Secção do monitor

Tipo de ecrã: monitor LCD amplo a cores
Dimensões: 25,7 cm/10,1 pol.
Sistema: matriz ativa TFT
Número de pixels:
2.764.800 pixels (1280 × 3 (RGB) × 720)

Secção de rádio

DAB/DAB+

Intervalo de sintonização:
174,928 MHz – 239,200 MHz
Terminal de antena:
Conector de antena externa

FM

Intervalo de sintonização:
87,5 MHz – 108,0 MHz (em passos de 50 kHz)
87,5 MHz – 108,0 MHz (em passos de 100 kHz)
Passo de sintonização:
Computável 50 kHz/100 kHz
Sensibilidade utilizável: 7 dB
Relação sinal-ruído: 70 dB (mono)
Separação a 1 kHz: 45 dB

AM

Intervalo de sintonização: 531 kHz – 1.602 kHz
Sensibilidade: 32 µV

Secção de leitor USB

Interface: USB Type-C® (alta velocidade)
Corrente máxima: 3,0 A

Secção BLUETOOTH

Sistema de comunicação:
Norma BLUETOOTH versão 5.0
Saída:
Norma BLUETOOTH de classe de potência 1
(EIRP 7,74 dBm)
Intervalo máximo de comunicação*1:
Linha de visão aprox. 10 m
Banda de frequência:
Banda 2,4 GHz (2,4000 GHz – 2,4835 GHz)
Método de modulação: FHSS
Perfis BLUETOOTH compatíveis*2:
A2DP (perfil avançado de distribuição de áudio)
1.3.1
AVRCP (perfil de controlo remoto de áudio/vídeo)
1.6.1
HFP (perfil mãos-livres) 1.1
PBAP (perfil de acesso ao livro de endereços) 1.2
Codec correspondente: SBC, AAC, LDAC™

*1 O intervalo real vai variar dependendo de fatores, tais como obstáculos entre dispositivos, campos magnéticos em torno de um forno micro-ondas, eletricidade estática, sensibilidade de receção, desempenho da antena, sistema operativo, aplicação de software, etc.

*2 Os perfis da norma BLUETOOTH indicam o objetivo da comunicação BLUETOOTH entre dispositivos.

Secção Wi-Fi

Padrões compatíveis:
IEEE802.11 a/n/ac
Frequência de rádio:
Banda de 5 GHz (5,725 GHz - 5,850 GHz)
Potência de saída:
EIRP 13,89 dBm
Tolerância de frequência: 20 ppm

Secção do amplificador de potência

Saídas: saídas dos altifalantes
Impedância dos altifalantes: 4 Ω – 8 Ω
Potência máxima: 55 W × 4 (a 4 Ω)

Geral

Requisitos de alimentação:
bateria de automóvel CC 12 V (massa negativa)
Consumo de corrente nominal: 10 A
Dimensões (máximas):
Aprox. 271 mm × 171 mm × 247 mm (l/a/p)
Dimensões de montagem:
Aprox. 182 mm × 53 mm × 160 mm (l/a/p)
Massa: Aprox. 2,5 kg
Conteúdos da embalagem:
Unidade principal (1)
Peças para instalação e ligações (1 conjunto)

Solicite informações detalhadas ao distribuidor.

O design e as especificações estão sujeitos a alterações sem aviso prévio.

Direitos de autor

A marca nominativa e os logótipos de Bluetooth® são marcas comerciais registadas da Bluetooth SIG, Inc. e qualquer uso destas marcas pela Sony Group Corporation e respetivas subsidiárias é efetuado sob licença. As outras marcas comerciais e designações comerciais pertencem aos respetivos proprietários.

Windows Media é uma marca comercial registada ou marca comercial da Microsoft Corporation nos Estados Unidos e/ou noutros países.

Este produto está protegido por certos direitos de propriedade intelectual da Microsoft Corporation. É proibida a utilização ou distribuição dessa tecnologia fora deste produto sem uma licença da Microsoft ou uma subsidiária autorizada da Microsoft.

Apple, iPhone e Apple CarPlay são marcas comerciais da Apple Inc., registadas nos EUA e outros países.

IOS é uma marca comercial ou marca comercial registada da Cisco nos Estados Unidos e noutros países e é utilizada sob licença.

Android e Android Auto são marcas comerciais da Google LLC.

Para utilizar o Android Auto no ecrã do seu automóvel, necessitará de um telefone Android com o Android 8 ou superior instalado, um plano de dados ativo e a aplicação Android Auto.

Para utilizar o Android Auto sem fios no ecrã do seu automóvel, necessita de um smartphone compatível com Android, com um plano de dados ativo. Pode verificar quais os smartphones compatíveis em g.co/androidauto/requirements.

O logótipo Wi-Fi CERTIFIED™ é uma marca de certificação da Wi-Fi Alliance®.

LDAC e o logótipo LDAC são marcas comerciais da Sony Corporation.

USB Type-C® e USB-C® são marcas comerciais registadas da USB Implementers Forum.

Todas as outras marcas comerciais pertencem aos respetivos proprietários.

Precauções

- Não instale esta unidade num automóvel que não tenha posição ACC. O ecrã da unidade não se desliga mesmo após a ignição ser desligada, o que provoca o desgaste da bateria.
- **Passe todas as fichas de massa para um ponto de massa comum.**
- Não deixe as fichas presas sob um parafuso ou em peças móveis (por exemplo, calhas do banco).
- Antes de efetuar ligações, desligue a ignição do automóvel para evitar curtos-circuitos.
- Ligue as fichas da fonte de alimentação ① à unidade e altifalantes antes de ligar ao conector da fonte auxiliar.
- Certifique-se de que isola quaisquer fichas não ligadas soltas com fita isoladora para segurança.
- Escolha cuidadosamente o local de instalação para que a unidade não interfira com as operações normais de condução.
- Evite instalar a unidade em áreas sujeitas a pó, sujidade, vibração excessiva ou alta temperatura, tais como sob luz solar direta ou próximo de condutas de aquecimento.
- Utilize apenas o hardware de montagem fornecido para uma instalação segura.
- Certifique-se de que utiliza os cabos de extensão USB fornecidos.
- Pode não ser possível instalar esta unidade apropriadamente, dependendo do tipo de viatura. Para mais informações sobre o espaço de montagem, consulte "Certificar-se da localização de montagem da unidade" (página 12).
- Para evitar lesões, tenha cuidado para não deixar cair o ecrã durante a instalação.
- Ao instalar, tenha cuidado para não cortar os dedos com as peças metálicas dos suportes e da base de montagem.
- Não entale os dedos ao instalar o ecrã na unidade.
- Não instale a unidade numa posição onde a unidade possa interferir com as operações de condução (como as posições onde a alavanca de velocidades bata na unidade, ou que o botão de perigo não possa ser premido).
- Ao utilizar a unidade durante um longo período de tempo, há a possibilidade de os parafusos que fixam o ecrã ficarem soltos. Aperte, periodicamente, estes parafusos.
- Não efetue quaisquer alterações ou modificações na unidade para além das descritas neste manual.

Nota sobre a ficha da fonte de alimentação (amarela)

Ao ligar esta unidade em combinação com outros componentes estéreo, a classificação de amperagem do circuito do automóvel, ao qual a unidade está ligada, tem de ser superior à soma da classificação de amperagem do fusível de cada componente.

Nota sobre a instalação em automóveis com um sistema start-stop

A unidade pode reiniciar ao ligar o motor com start-stop. Neste caso, desligue o sistema start-stop do seu automóvel.

Nota sobre a instalação em automóveis com um sistema de travão de estacionamento elétrico

Em automóveis com travões de estacionamento elétricos, algumas funções relacionadas (como a função de bloqueio de vídeo) poderão não funcionar corretamente.

Ajuste do ângulo de montagem

Ajuste o ângulo de montagem para menos de 30°.

Certificar-se da localização de montagem da unidade

Antes da instalação da unidade, consulte o instalador para obter detalhes sobre a instalação da unidade e do ecrã.

- Certifique-se de que a distância desde a superfície frontal (superfície de referência) da unidade montada até ao painel de instrumentos central da viatura é até 22 mm. Se este valor for superior, a unidade não pode ser instalada corretamente.

Superfície frontal da unidade
(superfície de referência)

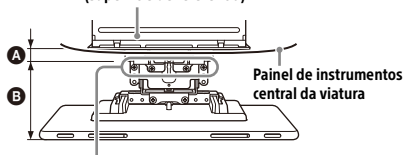

Posições dos orifícios dos parafusos
(para segurar o ecrã e a unidade)

A 22 mm **B** 42 mm a 62 mm

- Para sua segurança, ajuste a localização de montagem da unidade de modo a que ela não interfira com as operações de condução como a utilização do botão (interruptor) de perigo ou da alavanca de velocidades.

Area oculta mesmo quando o ecrã é
deslizado para cima ou para baixo

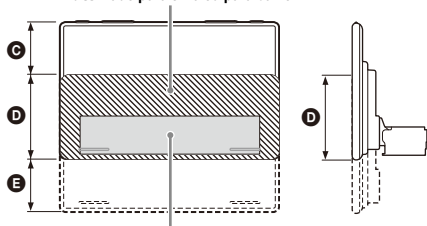

Posição da unidade (posição de referência)

C 60 mm **D** 112 mm **E** 50 mm

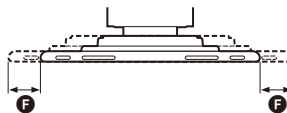
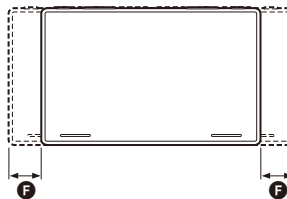

F 25 mm

Lista de peças para instalação

① Fichas da fonte de alimentação (1)



② Cabos de ligação (Áudio/Câmara) (1)

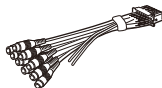

③ Parafuso de montagem (5 x máx. 9 mm) (4)



④ Microfone (1)



⑤ Base plana (1)



⑥ Fita de dupla face (1)



⑦ Cabo de extensão USB Type-C (1)



⑧ Suporte do cabo USB (1)

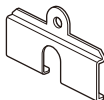

⑨ Parafuso para suporte do cabo USB (1)



⑩ Anel aparador (1)

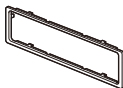

⑪ Parafuso de fixação (para a tampa da junta) (3 x 8 mm) (1)



⑫ Parafuso de fixação (para a peça da junta) (4 x 6 mm) (4)



⑬ Antena de GPS (1)



⑭ Placa metálica (1)



⑮ Tapa do painel posterior (2) ⑯ Manga de montagem (1)

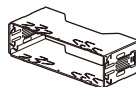
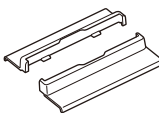

⑰ Chave de libertação (2)



- Esta lista de peças não inclui todos os conteúdos da embalagem.
- A manga de montagem ⑯ é instalada na unidade antes do envio. Antes de montar a unidade, utilize as chaves de libertação ⑰ para remover a manga de montagem ⑯ da unidade. Para mais informações, consulte "1 Remoção do anel aparador e da manga de montagem" (página 18).
- Guarde as chaves de libertação ⑰ para utilização futura, uma vez que também são necessárias se remover a unidade da viatura.

Ligação

- Para evitar curto-circuitos, isole os fios com uma tampa ou fita.
- Note que a unidade pode ficar danificada se for ligada incorretamente ou se ocorrer algum curto-circuito nos fios.

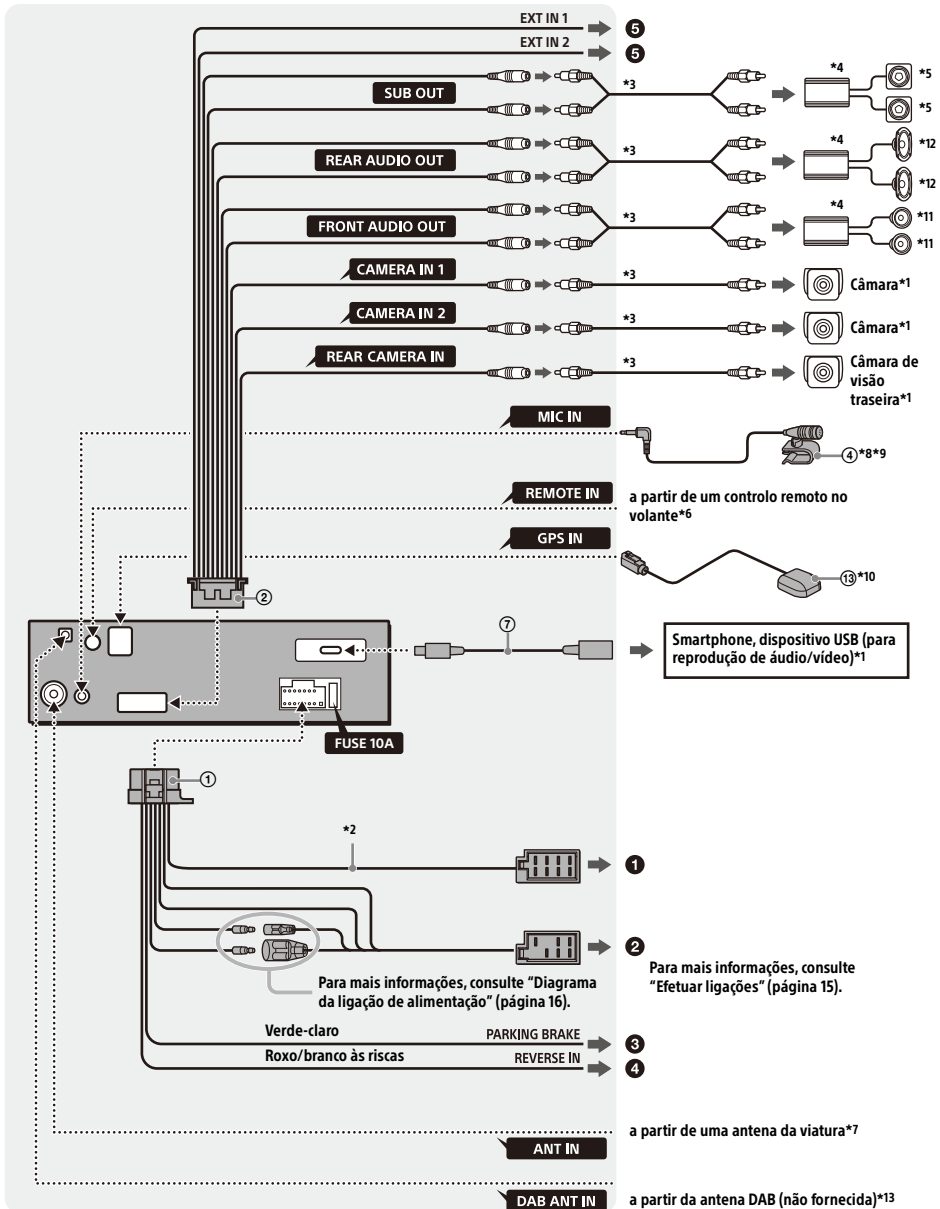

- *1 Não fornecido
- *2 Impedância dos altifalantes: 4Ω a $8 \Omega \times 4$
- *3 Cabo de pinos RCA (não fornecido)
- *4 Amplificador de potência (não fornecido)
- *5 Subwoofer (não fornecido)
- *6 Consoante o tipo de veículo, utilize um adaptador adequado para controlo remoto no volante (não fornecido). Para mais informações sobre a utilização do controlo remoto no volante, consulte "Utilizar o controlo remoto no volante" (página 17).
- *7 Consoante o tipo de automóvel, utilize um adaptador (não fornecido) se o conector da antena não for adequado.
- *8 Independentemente de estar a ser utilizado, passe o cabo de entrada do microfone de tal forma que não interfira com as operações de condução. Fixe o cabo com uma braçadeira, etc. se for instalado em torno dos seus pés.
- *9 Para mais informações sobre a instalação do microfone, consulte "Instalar o microfone" (página 16).
- *10 Ligue quando da utilização do Apple CarPlay com uma ligação sem fios.
- *11 Altifalante frontal/Tweeter frontal
Se [Configuração do alto-falante] em [Som] estiver definido para [Frontal & Traseiro], ligue o altifalante frontal. Se [Configuração do alto-falante] em [Som] estiver definido para [Frontal de 2 vias], ligue o tweeter frontal.
- *12 Altifalante traseiro/Woofer frontal
Se [Configuração do alto-falante] em [Som] estiver definido para [Frontal & Traseiro], ligue o altifalante posterior. Se [Configuração do alto-falante] em [Som] estiver definido para [Frontal de 2 vias], ligue o woofer frontal.
- *13 Defina [Alimentação da antena] para [LIG.] (predefinição) ou [DESL.] consoante o tipo de antena DAB (não fornecida).
Corrente de alimentação máx. 0,1 A

Efetuar ligações

Se tiver uma antena elétrica sem uma caixa de relé, ligar esta unidade com as fichas da fonte de alimentação ① poderá danificar a antena.

① Para o conector dos altifalantes do automóvel

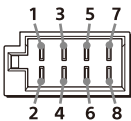

1	Altifalante traseiro (direito)	⊕	Roxo
2		⊖	Roxo/preto às riscas
3		⊕	Cinzento
4	Altifalante dianteiro (direito)	⊖	Cinzento/preto às riscas
5		⊕	Branco
6	Altifalante dianteiro (esquerdo)	⊖	Branco/preto às riscas
7		⊕	Verde
8	Altifalante traseiro (esquerdo)	⊖	Verde/preto às riscas

② Para o conector de alimentação do automóvel

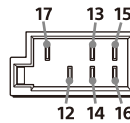

12	fonte de alimentação contínua	Amarelo
13	antena elétrica/controlo do amplificador de potência (REM OUT) (MÁX 0,4 A)	Azul/branco às riscas
14	fonte de alimentação da iluminação comutada	Cor-de-laranja/branco às riscas
15	fonte de alimentação comutada	Vermelho
16	massa	Preto
17	mantém a localização precisa da sua viatura quando da utilização do Apple CarPlay com uma ligação sem fios	Cor-de-rosa

③ Para a ficha de comutador do travão de estacionamento

A posição de montagem da ficha de comutador do travão de estacionamento depende do automóvel.

Certifique-se de que liga a ficha do travão de estacionamento (verde-claro) das fichas da fonte de alimentação ① à ficha de comutador do travão de estacionamento.

Ficha de comutador do travão de estacionamento

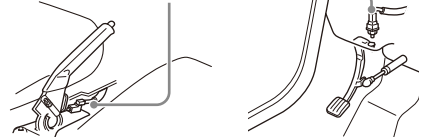

Tipo de travão de mão

Tipo de travão de pé

④ Para o terminal de alimentação de +12 V da ficha de lâmpada traseira do automóvel (apenas ao ligar a câmara de visão traseira)

⑤ Para um sinal de interrupção (+3,3 V a +12 V) para visualizar a imagem da CAMERA IN 1 e da CAMERA IN 2

Nota

As deteções de interrupção REVERSE IN, EXT IN 1 e EXT IN 2 têm os seguintes níveis de prioridade. REVERSE IN tem sempre prioridade; se EXT IN 1 e EXT IN 2 ocorrerem ao mesmo tempo, EXT IN 1 tem prioridade mais elevada.

Ligação da câmara

É necessário instalar câmaras (não fornecidas) antes de utilizar.

Ligue um cabo de alimentação da câmara ao terminal de alimentação do acessório.

Ligação de retenção de memória

Quando a ficha da fonte de alimentação amarela está ligada, a alimentação será sempre fornecida para o circuito de memória mesmo quando o interruptor da ignição é desligado.

Ligação dos altifalantes

- Antes de ligar os altifalantes, desligue a unidade.
- Utilize altifalantes com uma impedância de 4 Ω a 8 Ω e com capacidade de potência adequada para evitar danos.
- Defina [Configuração do alto-falante] em [Som] para [Frontal & Traseiro] ou [Frontal de 2 vias], dependendo do sistema de altifalantes.
- Quando da ligação de um sistema de altifalantes para o modo Frontal de 2 vias, não defina [Configuração do alto-falante] em [Som] para [Frontal & Traseiro]. Isto pode causar danos nos altifalantes.

Diagrama da ligação de alimentação

Verifique o conector de alimentação auxiliar do automóvel e corresponda corretamente as ligações das fichas consoante o automóvel.

Conector de alimentação auxiliar

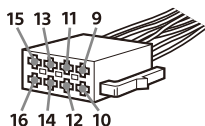

Ligação comum

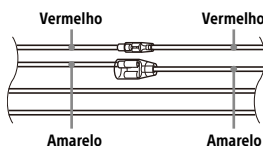

12	fonte de alimentação contínua	Amarelo
15	fonte de alimentação comutada	Vermelho

Quando as posições das fichas vermelha amarela são invertidas

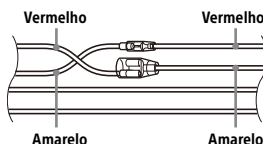

12	fonte de alimentação comutada	Amarelo
15	fonte de alimentação contínua	Vermelho

Para automóveis sem posição ACC

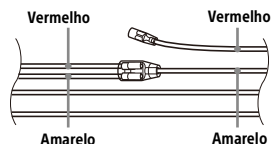

Após corresponder as ligações e comutar corretamente as fichas da fonte de alimentação, ligue a unidade à fonte de alimentação do automóvel. Se tiver dúvidas e problemas na ligação da sua unidade que não são abrangidos neste manual, consulte o seu distribuidor automóvel.

Instalar o microfone

Para captar a sua voz durante chamadas mãos-livres, necessita de instalar o microfone ④.

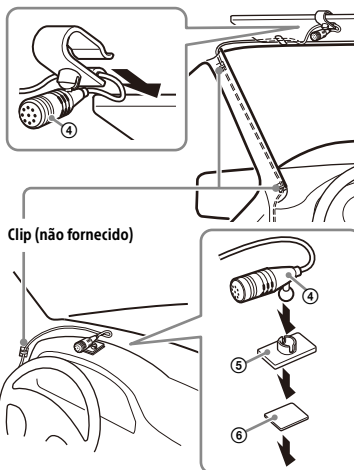

Precauções

- É extremamente perigoso se o cabo se enrolar à volta da coluna de direção ou alavanca de velocidades. Certifique-se de que evita que o cabo e outras partes interfiram com as suas operações de condução.
- Se os airbags ou qualquer outro equipamento de absorção de choques existirem no seu automóvel, contacte a loja onde comprou esta unidade ou distribuidor automóvel antes da instalação.

Notas

- Ao instalar no tablier, remova cuidadosamente o clip do visor do microfone ④ e, de seguida, ligue a base plana ⑤ ao microfone ④.
- Antes de instalar a fita de dupla face ⑥, limpe a superfície do tablier com um pano seco.

Instalar a antena GPS

- Escolha uma localização onde nenhum obstáculo bloqueie a receção de satélite GPS, de modo a obter a melhor receção.
- Certifique-se de que a antena de GPS ⑬ não interfere com o funcionamento do equipamento da viatura.
- Alguns tipos de pára-brisas bloqueiam as ondas de rádio de satélite GPS. Certifique-se de que a receção do sinal não é bloqueada.
- Ao utilizar o Apple CarPlay com uma ligação sem fios, certifique-se de que a antena de GPS ⑬ está ligada.

1 Decida a localização da instalação no tablier e, em seguida, limpe a superfície de contacto.

Escolha uma superfície plana onde:

- a antena de GPS ⑬ possa ser posicionada horizontalmente.
- o funcionamento do airbag do passageiro não possa ser impedido.
- A receção de satélite GPS não é bloqueada por nada dentro da viatura ou pelos limpapára-brisas.

2 Remova a fita da placa metálica ⑭ e, em seguida, instale-a no tablier.

3 Remova a fita da antena de GPS ⑬ e, em seguida, instale-a na placa metálica ⑭.

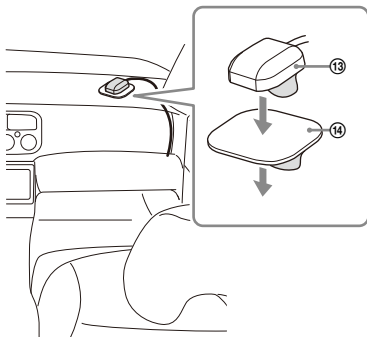

Precauções

- É extremamente perigoso se o cabo se enrolar à volta da coluna de direcção ou alavanca de velocidades. Certifique-se de que evita que o cabo e outras partes interfiram com as suas operações de condução.

- Se os airbags ou qualquer outro equipamento de absorção de choques existirem no seu automóvel, contacte a loja onde comprou esta unidade ou distribuidor automóvel antes da instalação.

Notas

- Certifique-se de que utiliza a placa metálica ⑭ pois, caso contrário, a receção pode não ser eficaz.
- Não instale a antena de GPS ⑬ perto de outro equipamento elétrico pois, caso contrário, a receção do sinal pode ser instável.
- Se a superfície da placa metálica ⑭ estiver fria, a fita pode não colar firmemente. Aqueça a superfície com um secador de cabelo, por exemplo, antes de aplicar a fita.
- Se não existir qualquer superfície plana onde instalar a antena de GPS ⑬, dobre a placa metálica ⑭ para se adaptar a uma superfície curva antes da instalação.

Utilizar o controlo remoto no volante

Quando utilizar o controlo remoto no volante

É necessário instalar um cabo de ligação RC-SR1 (não fornecido) antes de utilizar.

1 Seleccione [Ajustes] → [Sistema] → [Configurações do volante].

2 Coloque o interruptor [Personalizado] em [LIG.].

Podem efetuar o registo para permitir o controlo remoto no volante.

Quando o registo estiver concluído, o controlo remoto no volante fica disponível.

Notas sobre a instalação de um cabo de ligação RC-SR1 (não fornecido)

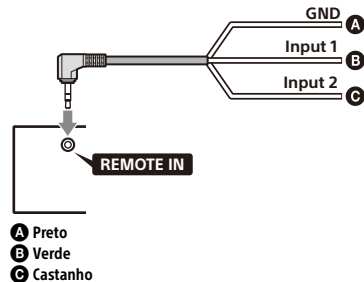

- A Preto
- B Verde
- C Castanho

- Consulte o website de assistência para saber mais e, em seguida, ligue cada um dos fios aos fios corretos. Efetuar uma ligação incorreta pode danificar a unidade.

URL: <https://www.sony.eu/support>

- Recomendamos que consulte o concessionário ou um técnico experiente para obter ajuda.
- O cabo RC-SR1 pode não ser vendido no seu país ou na sua região.

Quando utilizar um adaptador para o controlo remoto no volante

Consoante o tipo de veículo, utilize um adaptador adequado para o controlo remoto no volante (não fornecido).

- 1 Selecione [Ajustes] → [Sistema] → [Configurações do volante].
- 2 Coloque o interruptor [Personalizado] em [DESL.].
O adaptador para o controlo remoto no volante é ativado.

Instalação

Para instalar a unidade e o ecrã em segurança, certifique-se de que segue os passos 1 a 6 pela ordem.

- 1 Remoção do anel aparador e da manga de montagem (página 18)
- 2 Antes da montagem da unidade (página 19)
- 3 Montagem da unidade no tablier (página 19)
- 4 Configuração do ecrã (página 19)
- 5 Ter a certeza das posições de montagem do ecrã (página 22)
- 6 Instalação do ecrã na unidade (página 23)

Para sua segurança

Depois da montagem do ecrã na unidade, certifique-se de que o ecrã não interfere com as operações normais de condução como, por exemplo, o bloqueio da visão do condutor e que cabos não ficam emaranhados.

1 Remoção do anel aparador e da manga de montagem

Antes de montar a unidade, retire o anel aparador 10 e a manga de montagem 16 da unidade.

- 1 Aperte ambas as extremidades do anel aparador 10 e, em seguida, retire-o.

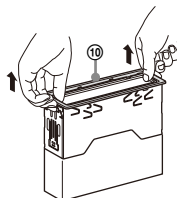

- 2 Insira ambas as chaves de libertação 17 até encaixarem, puxe a manga de montagem 16 para baixo e, em seguida, puxe a unidade para cima para separar.

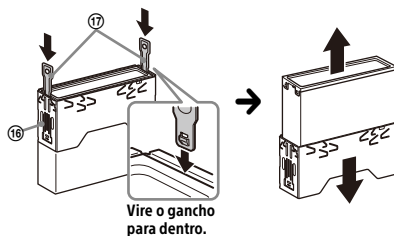

2 Antes da montagem da unidade

Antes da montagem da unidade no tablier, disponha os cabos de extensão USB.

- 1 Ligue o cabo de extensão USB Type-C ⑦ na porta USB.

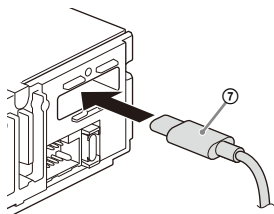

- 2 Aperte firmemente o parafuso ⑨ no suporte do cabo USB ⑧ para segurar o cabo de extensão USB Type-C ⑦.

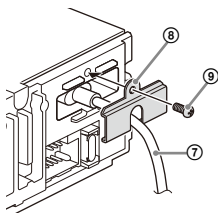

- 3 Disponha o cabo de extensão USB Type-C ⑦ dentro do tablier.

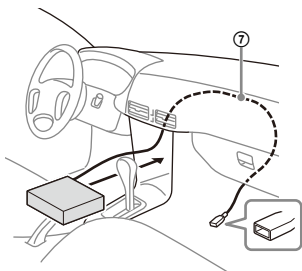

3 Montagem da unidade no tablier

Utilização dos suportes de montagem fornecidos com a viatura

Poderá não conseguir instalar esta unidade nalgumas marcas de automóveis japoneses. Nesse caso, consulte o seu distribuidor Sony.

Exemplo

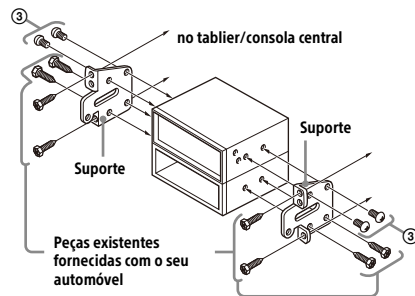

Nota

Para evitar avarias, instale apenas com os parafusos de montagem ③.

4 Configuração do ecrã

As posições de montagem do ecrã podem ser ajustadas.

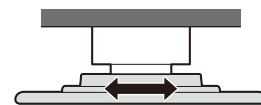
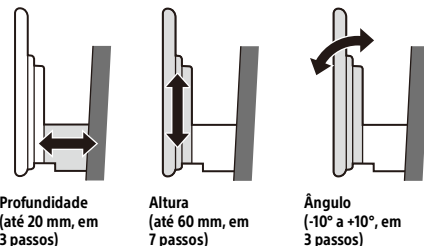

Largura
(até 25 mm, em 5 passos)

Ajuste da profundidade da posição do ecrã

- 1 Desaperte os 3 parafusos pré-instalados para o ajuste da profundidade (no topo e em ambos os lados).

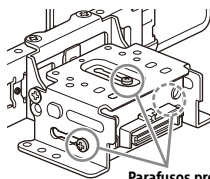

Parafusos pré-instalados

Desaperte ligeiramente os parafusos até conseguir deslizar o suporte do conector. Não retire os parafusos do suporte. Se o fizer, pode danificar as peças.

- 2 Deslize o suporte do conector para decidir a posição da profundidade apropriada.

Profundidade ajustável: até 20 mm (A), em 3 passos, cada um com 10 mm (B).

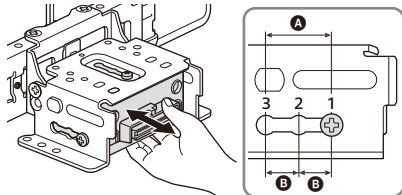

Posições do suporte 1 a 3 para o ecrã:

- 1: Posição de deslizamento para fora
- 2: Posição intermédia
- 3: Posição de deslizamento para dentro

- 3 Na posição pretendida, aperte firmemente os 3 parafusos para segurar o suporte do conector.

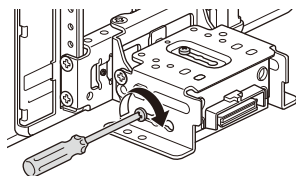

Aperte firmemente os parafusos.

Quando apertar um parafuso, tenha cuidado para não aplicar demasiado torque pois, se o fizer, pode danificar o parafuso (o valor do torque deve ser de 1,5 N•m a 2,0 N•m).

Ajuste da altura da posição do ecrã

- 1 Remova os 4 parafusos pré-instalados para o ajuste da altura (em ambos os lados).

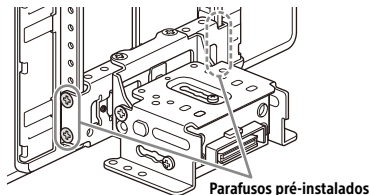

Parafusos pré-instalados

- 2 Deslize o suporte do conector para cima ou para baixo para decidir a posição da altura apropriada.

Altura ajustável: até 60 mm (A), em 7 passos, cada um com 10 mm (B).

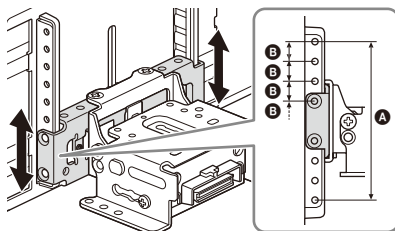

- 3 Na posição pretendida, aperte firmemente os 4 parafusos para segurar o suporte do conector.

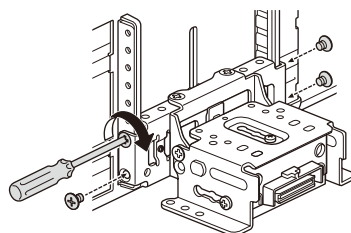

Aperte firmemente os parafusos.

Quando apertar um parafuso, tenha cuidado para não aplicar demasiado torque pois, se o fizer, pode danificar o parafuso (o valor do torque deve ser de 1,5 N•m a 2,0 N•m).

Ajuste do ângulo do ecrã (inclinação)

- 1 Remova os 2 parafusos pré-instalados para o ajuste do ângulo (em ambos os lados).

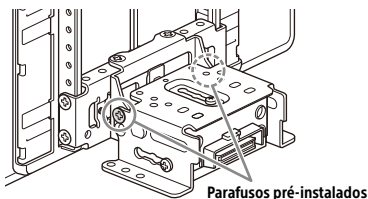

- 2 Ajuste o ângulo do ecrã para decidir o ângulo apropriado.

Ângulo ajustável: -10° a $+10^\circ$, em 3 passos

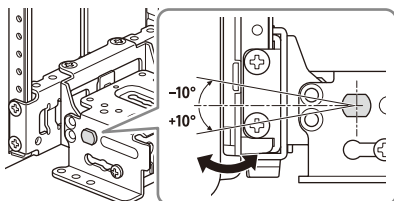

Orifícios dos parafusos a utilizar:

0° (1 - A)

-10° (3 - B)

$+10^\circ$ (2 - B)

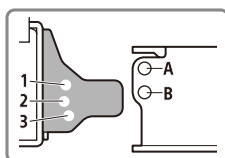
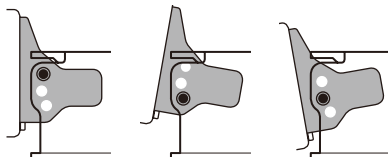

- 3 No ângulo pretendido, aperte os 2 parafusos através dos respetivos orifícios (superior ou inferior) que correspondem ao ângulo do ecrã.

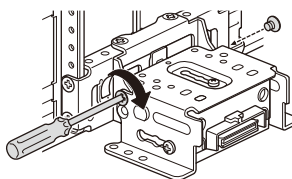

Aperte firmemente os parafusos.

Quando apertar um parafuso, tenha cuidado para não aplicar demasiado torque pois, se o fizer, pode danificar o parafuso (o valor do torque deve ser de $1,5 \text{ N}\cdot\text{m}$ a $2,0 \text{ N}\cdot\text{m}$).

Ajuste da largura da posição do ecrã

- 1 Remova os 2 parafusos pré-instalados no lado superior e desaperte o parafuso instalado no lado inferior para o ajuste esquerdo/direito.

Parafusos pré-instalados

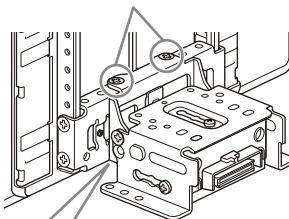

- 2** Deslize o suporte do conector para a esquerda ou para a direita para decidir a posição apropriada.

Esquerda/direita ajustável: até 25 mm (A), em 5 passos, cada um com 12,5 mm (B).

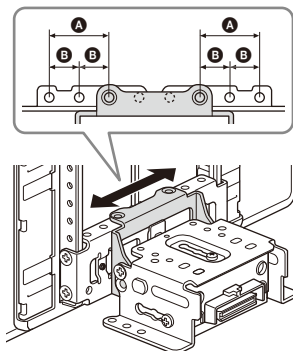

Certifique-se de que ajusta a posição apropriada com o suporte do conector no mesmo estado da ilustração acima.

Se o suporte do conector estiver voltado ao contrário, ficará preso pelo parafuso no lado inferior e não se moverá para a esquerda ou direita.

- 3** Na posição pretendida, aperte firmemente os 2 parafusos para segurar o suporte do conector.

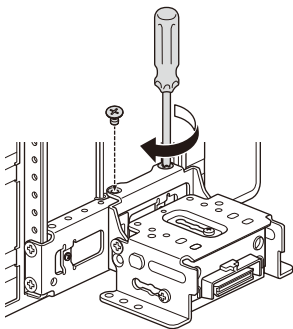

Aperte firmemente os parafusos.

Quando apertar um parafuso, tenha cuidado para não aplicar demasiado torque pois, se o fizer, pode danificar o parafuso (o valor do torque deve ser de 1,5 N•m a 2,0 N•m).

- 4** Volte a unidade, aperte firmemente o parafuso para segurar o suporte do conector.

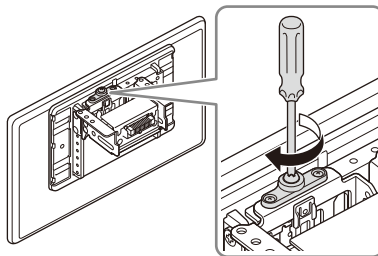

Nota

Certifique-se de que aperta primeiro os parafusos do lado superior e, depois, aperta o parafuso no lado inferior.

5 Ter a certeza das posições de montagem do ecrã

Tenha cuidado para não entalar os dedos nem riscar o painel de instrumentos central da viatura quando da colocação do ecrã na unidade.

- 1** Instale o ecrã na unidade temporariamente.

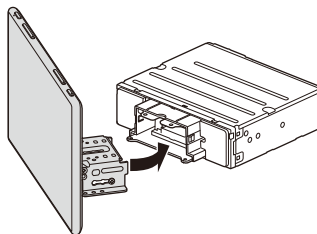

- 2** Confirme que o ecrã não bloqueia a visão do condutor nem interfere com as operações normais de condução.

Se for necessário fazer mais ajustes na posição de montagem (profundidade, altura, ângulo, largura), retire o ecrã da unidade e, depois, volte a efetuar o ajuste.

6 Instalação do ecrã na unidade

Tenha cuidado para não entalar os dedos nem riscar o painel de instrumentos central da viatura quando da colocação do ecrã na unidade.

1 Instale o ecrã na unidade.

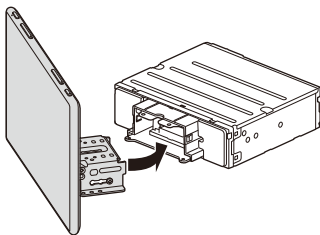

Certifique-se de que os suportes do conector do ecrã estão totalmente inseridos na unidade.

2 Aperte os 4 parafusos 12 (na parte superior) para fixar o suporte do conector na unidade.

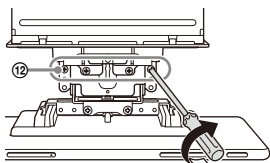

Aperte firmemente os parafusos. Quando apertar um parafuso, tenha cuidado para não aplicar demasiado torque pois, se o fizer, pode danificar o parafuso (o valor do torque deve ser de 1,5 N•m a 2,0 N•m).

3 Deslize para fora a tampa da junta para proteger a base de montagem do ecrã e, em seguida, aperte o parafuso de fixação 11 para fixar a tampa.

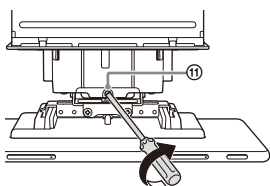
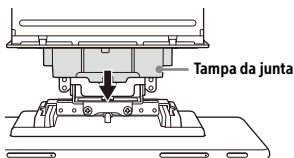

Aperte firmemente o parafuso.

Quando apertar um parafuso, tenha cuidado para não aplicar demasiado torque pois, se o fizer, pode danificar o parafuso (o valor do torque deve ser de 1,5 N•m a 2,0 N•m).

4 Instale as tampas do painel posterior 15 ao longo das guias para proteção.

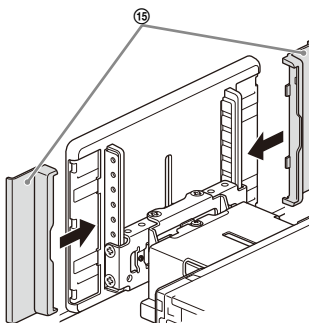

Notas

- Certifique-se de que utiliza os parafusos especificados.
- Se o ecrã parecer abanar, aperte os parafusos periodicamente.

Substituição de fusíveis

Ao substituir o fusível, certifique-se de que utiliza um fusível com a classificação de amperagem declarada no fusível original. Se o fusível fundir, verifique a ligação de alimentação e substitua o fusível.

Se o fusível voltar a fundir após a substituição, poderá haver uma avaria interna. Nesse caso, consulte o seu distribuidor Sony mais próximo.

Fusível (10 A)

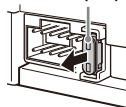

CONTRATO DE LICENÇA DE UTILIZADOR FINAL

IMPORTANTE:

ANTES DE UTILIZAR O SOFTWARE, LEIA CUIDADOSAMENTE ESTE CONTRATO DE LICENÇA DE UTILIZADOR FINAL (“EULA”). AO UTILIZAR O SOFTWARE ESTÁ A ACEITAR OS TERMOS DESTES EULA. SE NÃO ACEITAR OS TERMOS DESTES EULA, NÃO DEVE UTILIZAR O SOFTWARE.

O presente EULA é um acordo legal entre o Utilizador e a Sony Corporation (“SONY”). Este EULA rege os direitos e obrigações do Utilizador relativos ao firmware do AV Receiver da SONY e/ou dos seus terceiros licenciadores (incluindo as afiliadas da SONY) e as suas respetivas afiliadas (coletivamente, “TERCEIROS FORNECEDORES”), conjuntamente com quaisquer atualizações/melhoramentos disponibilizados pela SONY, quaisquer documentos impressos, em linha ou noutro formato eletrónico para tal software, e quaisquer ficheiros de dados criados por meio do funcionamento de tal software (coletivamente, o “SOFTWARE”).

Não obstante o acima indicado, qualquer software no SOFTWARE que tenha um contrato de licença de utilizador final (incluindo, mas não limitando a, licença GNU General Public e Licença Lesser/Library General Public) deverá ser coberto por esse contrato separado de licença de utilizador final em lugar dos termos deste EULA para a extensão requerida por esse contrato separado de licença de utilizador final (“SOFTWARE EXCLUÍDO”).

LICENÇA DE SOFTWARE

O SOFTWARE é licenciado, não vendido. O SOFTWARE está protegido por direitos de autor e outras leis de propriedade intelectual e tratados internacionais.

DIREITOS DE AUTOR

Todo o direito e título no e para o SOFTWARE (incluindo, mas não limitando, quaisquer imagens, fotografias, animações, vídeos, áudios, músicas, textos e “applets” integrados no SOFTWARE) é propriedade da SONY ou de um ou mais dos seus FORNECEDORES EXTERNOS.

CONCEÇÃO DE LICENÇA

A SONY concede-lhe uma licença limitada para utilizar o SOFTWARE apenas em ligação com o dispositivo compatível (“DISPOSITIVO”) e apenas para utilização individual e não comercial. A SONY e

os FORNECEDORES EXTERNOS reserva, expressamente todos os direitos, título e interesse (incluindo, mas não limitando, todos os direitos de propriedade intelectual) no e para o SOFTWARE que este EULA não concede especificamente a si.

REQUISITOS E LIMITAÇÕES

Não pode copiar, publicar, adaptar, redistribuir, tentar derivar o código fonte, modificar, inverter a engenharia, descompilar ou desmontar qualquer SOFTWARE, na totalidade ou em parte, ou criar quaisquer trabalhos derivativos a partir do SOFTWARE, a menos que esses trabalhos derivativos sejam facilitados intencionalmente pelo SOFTWARE. Não pode modificar ou adulterar a funcionalidade da gestão dos direitos digitais do SOFTWARE. Não pode ignorar, modificar, anular ou contornar qualquer função ou proteção do SOFTWARE ou de quaisquer mecanismos ligados operativamente ao SOFTWARE. Não pode separar qualquer componente individual do SOFTWARE para utilização em mais do que um DISPOSITIVO, a menos que isso seja expressamente autorizado pela SONY. Não pode remover, alterar, cobrir ou desfigurar qualquer marca comercial ou informação do SOFTWARE. Não pode partilhar, distribuir, alugar, sublicenciar, atribuir, transferir ou vender o SOFTWARE. O software, os serviços de rede ou outros produtos que não o SOFTWARE em que o desempenho do SOFTWARE depende, pode ser interrompido ou descontinuado por decisão dos fornecedores (fornecedores do software, fornecedores do serviço ou pela SONY). A SONY e esses fornecedores não garantem que o SOFTWARE, serviços de rede, conteúdo ou outros produtos continuarão a estar disponíveis ou a operar sem interrupção ou modificação.

SOFTWARE EXCLUÍDO E COMPONENTES DE OPEN SOURCE

Não obstante a concessão da licença limitada antecedente, o Utilizador reconhece que o SOFTWARE poderá incluir SOFTWARE EXCLUÍDO. Determinado SOFTWARE EXCLUÍDO poderá estar coberto por licenças de software de código aberto – open source (“Componentes de Open Source”), o que significa quaisquer licenças de software aprovadas como licenças de código aberto pela Iniciativa Código Aberto - Open Source Initiative ou quaisquer licenças substancialmente similares, incluindo, mas não se limitando a, qualquer distribuição do software licenciado ao abrigo de tal licença, requerem que o distribuidor torne o software disponível em formato de código fonte. Se, e na medida do exigido, for necessário, visite oss.sony.net/Products/Linux ou outro web site designado pela SONY para uma lista de COMPONENTES DE OPEN SOURCE aplicáveis incluídos ocasionalmente no SOFTWARE, e para os termos e condições aplicáveis que regem a sua

utilização. Tais termos e condições podem ser alterados pelo terceiro aplicável a qualquer momento sem qualquer responsabilidade para com o Utilizador. Na medida do exigido pelas licenças que cobrem o SOFTWARE EXCLUÍDO, os termos de tais licenças serão aplicáveis em substituição dos termos deste EULA. Na medida em que os termos das licenças aplicáveis ao SOFTWARE EXCLUÍDO proibam qualquer das restrições constantes deste EULA com respeito ao SOFTWARE EXCLUÍDO, tais restrições não serão aplicáveis a tal SOFTWARE EXCLUÍDO. Na medida em que os termos das licenças aplicáveis a COMPONENTES DE OPEN SOURCE exijam à SONY que faça uma oferta para disponibilizar código fonte em conexão com o SOFTWARE, tal oferta é efetuada pelo presente.

UTILIZAÇÃO DO SOFTWARE COM MATERIAIS COM DIREITOS DE AUTOR

O SOFTWARE pode ser capaz de ser utilizado pelo utilizador para visualizar, armazenar, processar e/ou utilizar o conteúdo criado pelo utilizador e/ou entidades externas. Esse conteúdo pode ser protegido por direitos de autor, outras leis de propriedade intelectual e/ou acordos. O utilizador concorda em utilizar o SOFTWARE apenas em conformidade com todas essas leis e contratos que se aplicam a esse conteúdo. O utilizador toma conhecimento e concorda que a SONY pode tomar medidas apropriadas para proteger os direitos de autor do conteúdo armazenado, processado ou utilizado pelo SOFTWARE. Essas medidas incluem, mas não limitam, a contabilização da frequência das suas cópias de segurança e restauros através de determinados recursos do SOFTWARE, recusa em aceitar o seu pedido para ativar a restauração dos dados e a terminação deste EULA, na eventualidade da sua utilização não legitimada do SOFTWARE.

SERVIÇO DO CONTEÚDO

NOTE TAMBÉM QUE O SOFTWARE PODE SER CONCEBIDO PARA SER UTILIZADO COM O CONTEÚDO DISPONÍVEL ATRAVÉS DE UM OU MAIS SERVIÇOS DE CONTEÚDO ("SERVIÇO DE CONTEÚDO"). A UTILIZAÇÃO DO SERVIÇO E DESSE CONTEÚDO ESTÁ SUJEITA AOS TERMOS DO SERVIÇO DESSE SERVIÇO DE CONTEÚDO. SE DECLINAR A ACEITAÇÃO DESSES TERMOS, A SUA UTILIZAÇÃO DO SOFTWARE SERÁ LIMITADA. O utilizador reconhece e concorda que determinados conteúdos e serviços disponíveis através do SOFTWARE podem ser fornecidos por entidades externas relativamente às quais a SONY não tem qualquer controlo. A UTILIZAÇÃO DO SERVIÇO DE CONTEÚDO REQUER UMA LIGAÇÃO DE INTERNET. O SERVIÇO DE CONTEÚDO PODE SER DESCONTINUADO A QUALQUER MOMENTO.

LIGAÇÃO DE INTERNET E SERVIÇOS DE ENTIDADES EXTERNAS

O utilizador reconhece e concorda que o acesso a determinadas funcionalidades do SOFTWARE pode necessitar de uma ligação à Internet pela qual o utilizador é totalmente responsável. Além disso, o utilizador é totalmente responsável pelo pagamento de quaisquer tarifas de entidades externas associadas com a ligação à Internet incluindo, mas não limitando, o fornecedor de serviços de Internet ou tarifas do tempo de antena. A operação do SOFTWARE pode ser limitada ou restrita, dependendo das capacidades, largura de banda ou limitações técnicas da sua ligação de Internet e serviço. O fornecimento, qualidade e segurança dessa ligação à Internet são da inteira responsabilidade da entidade que fornece o serviço.

EXPORTAÇÃO E OUTRAS REGULAMENTAÇÕES

O utilizador concorda em cumprir todas as restrições de exportação e re-exportação da área ou país em que reside e em não transferir ou em autorizar a transferência, do SOFTWARE para um país proibido ou qualquer situação que viole essas restrições ou regulamentações.

ATIVIDADES DE ALTO RISCO

O SOFTWARE não é tolerante a falhas e não está concebido, manufaturado ou não se destina à utilização ou revenda como equipamento em ambientes perigosos que necessite de desempenho seguro a falhas, como a operação de instalações nucleares, sistemas de comunicação ou navegação de aeronaves, controlo de tráfego aéreo, máquinas de suporte de vida diretas ou sistemas de armas, em que a falha do SOFTWARE pode levar à morte, lesões ou danos graves físicos ou ambientais ("ATIVIDADES DE ALTO RISCO"). A SONY, cada um dos FORNECEDORES EXTERNOS e cada um dos respetivos afiliados declinam especificamente qualquer garantia, dever ou condição expresso ou implícito de adaptação para ATIVIDADES DE ALTO RISCO.

EXCLUSÃO DA GARANTIA SOBRE O SOFTWARE

O utilizador reconhece e concorda que a utilização do SOFTWARE é feita por sua conta e risco e que é responsável pela utilização do SOFTWARE. O SOFTWARE é fornecido "COMO ESTÁ", sem garantia, dever ou condição de qualquer tipo.

A SONY E CADA UM DOS FORNECEDORES EXTERNOS (de acordo com os objetivos desta secção, a SONY e cada um dos FORNECEDORES EXTERNOS será referido coletivamente como "SONY") DECLINAM EXPRESSAMENTE TODAS AS

GARANTIAS, DEVERES OU CONDIÇÕES, EXPRESSAS OU IMPLÍCITAS INCLUINDO, MAS NÃO LIMITANDO, AS GARANTIAS IMPLÍCITAS DE COMERCIALIZAÇÃO, NÃO INFRINGIMENTO E ADAPTAÇÃO A UMA DETERMINADA FINALIDADE. A SONY NÃO GARANTE NEM FAZ QUAISQUER CONDIÇÕES OU REPRESENTAÇÕES (A) QUE AS FUNÇÕES CONTIDAS NO SOFTWARE CUMPRIRÃO OS SEUS REQUISITOS OU QUE SERÃO ATUALIZADAS, (B) QUE A OPERAÇÃO DE QUALQUER SOFTWARE SERÁ CORRETA OU LIVRE DE ERROS OU QUE QUAISQUER DEFEITOS SERÃO CORRIGIDOS, (C) QUE O SOFTWARE NÃO DANIFICARÁ QUALQUER OUTRO SOFTWARE, HARDWARE OU DADOS, (D) QUE QUALQUER SOFTWARE, SERVIÇOS DE REDE (INCLUINDO A INTERNET) OU PRODUTOS (QUE NÃO O SOFTWARE) NO QUAL O DESEMPENHO DO SOFTWARE DEPENDE CONTINUARÁ A ESTAR DISPONÍVEL, A SER ININTERRUPTO OU NÃO MODIFICADO E (E) RELATIVAMENTE À UTILIZAÇÃO OU AOS RESULTADOS DE UTILIZAÇÃO DO SOFTWARE EM TERMOS DA SUA EXATIDÃO, PRECISÃO, FIABILIDADE OU OUTRO.

NENHUMA INFORMAÇÃO OU CONSELHO ORAL OU ESCRITO DADO PELA SONY OU REPRESENTANTE AUTORIZADO DA SONY DEVERÁ CRIAR UMA GARANTIA, DEVER OU CONDIÇÃO OU QUALQUER AUMENTO DO ÂMBITO DESTA GARANTIA. SE O SOFTWARE SE MOSTRAR DEFEITUOSO, O UTILIZADOR ASSUME O CUSTO INTEGRAL DE TODOS OS SERVIÇOS, REPARAÇÃO OU CORREÇÃO. ALGUMAS JURISDIÇÕES NÃO PERMITEM A EXCLUSÃO DE GARANTIAS IMPLÍCITAS. PORTANTO A EXCLUSÃO ACIMA PODE NÃO SE APLICAR A SI.

LIMITAÇÃO DA RESPONSABILIDADE

A SONY E CADA UM DOS FORNECEDORES EXTERNOS (de acordo com esta Seção, a SONY e cada um dos FORNECEDORES EXTERNOS será referido coletivamente como "SONY") NÃO SERÁ RESPONSÁVEL POR QUALQUER DANO ACIDENTAL OU CONSEQUENCIAL PELA QUEBRA DE QUALQUER GARANTIA EXPRESSA OU IMPLÍCITA, QUEBRA DE CONTRATO, NEGLIGÊNCIA, RESPONSABILIDADE RESTRITA OU AO ABRIGO DE QUALQUER OUTRA TEORIA LEGAL RELACIONADA COM O SOFTWARE INCLUINDO, MAS NÃO LIMITANDO, QUAISQUER DANOS RESULTANTES DA PERDA DE LUCROS, PERDA DE RECEITAS, PERDA DE DADOS, PERDA DA UTILIZAÇÃO DO SOFTWARE OU DE QUALQUER HARDWARE ASSOCIADO, TEMPO DE INATIVIDADE E TEMPO DE UTILIZADOR, MESMO SE TIVEREM SIDO INFORMADOS DA POSSIBILIDADE DE OCORRÊNCIA DESSES DANOS. EM QUALQUER DOS CASOS, TODA E QUALQUER RESPONSABILIDADE AGREGADA AO ABRIGO DESTA EULA SERÁ LIMITADA AO VALOR PAGO PELO PRODUTO. ALGUMAS JURISDIÇÕES NÃO PERMITEM A EXCLUSÃO OU LIMITAÇÃO DE DANOS ACIDENTAIS OU CONSEQUENCIAIS. PORTANTO A EXCLUSÃO ACIMA PODE NÃO SE APLICAR A SI.

CONTRATO COMPLETO, RENÚNCIA, DISJUNÇÃO

Este EULA e a política de privacidade da SONY, conforme emendado e modificado periodicamente, constituem em conjunto o contrato completo entre o utilizador e a SONY em relação ao SOFTWARE. A falha da SONY em exercer ou fazer cumprir qualquer direito ou cláusula deste EULA não constituirá uma renúncia desse direito ou cláusula. Se alguma parte deste EULA for considerada inválida, ilegal ou impraticável, essa cláusula deve ser cumprida na extensão máxima permitida de modo a ser mantida a intenção deste EULA e as outras partes permanecerão totalmente em vigor.

LEI REGENTE E JURISDIÇÃO

A Convenção das Nações Unidas sobre Contratos para a Venda Internacional de Mercadorias não se aplicará a este EULA. Este EULA será regido pelas leis do Japão, independentemente do conflito das cláusulas das leis. Qualquer disputa resultante deste EULA estará sujeita ao espaço exclusivo do Tribunal Distrital de Tóquio no Japão e as entidades aqui mencionadas aceitam o espaço e jurisdição desses tribunais.

COMPENSAÇÕES JUDICIAIS

Não obstante tudo o que estiver contido neste EULA ao contrário, o utilizador reconhece e concorda que qualquer violação ou não conformidade deste EULA por si causará danos irreparáveis à SONY, para os quais os danos monetários serão inadequados, e consente em a SONY obter qualquer indemnização injuntiva ou equiparável que a SONY julgue necessária ou apropriada nessas circunstâncias. A SONY também pode receber quaisquer compensações legais ou técnicas para evitar a violação e/ou a entrada em vigor deste EULA incluindo, mas não limitando a, terminação imediata da sua utilização do SOFTWARE, se a SONY acreditar por seu critério exclusivo que está a violar ou que tenciona violar este EULA. Estas compensações são uma adição a quaisquer outras compensações que a SONY possa ter por lei, na equidade ou sob contrato.

TERMINAÇÃO

Sem prejudicar qualquer um dos seus direitos, a SONY pode terminar este EULA se o utilizador não cumprir qualquer um dos seus termos. Em caso de tal cessação, o Utilizador deve: (i) cessar todo o uso, e destruir quaisquer cópias, do SOFTWARE; (ii) cumprir com os requisitos na seção abaixo intitulada "Responsabilidades da Conta do Utilizador".

CORREÇÃO

A SONY RESERVA-SE O DIREITO DE CORRIGIR QUALQUER UM DOS TERMOS DESTA EULA E É DA

SUA EXCLUSIVA DECISÃO PUBLICAR NO SITE DA WEB DA SONY, POR NOTIFICAÇÃO DE E-MAIL PARA QUALQUER ENDEREÇO DE E-MAIL FORNECIDO POR SI, FORNECENDO INFORMAÇÃO COMO PARTE DO PROCESSO EM QUE OBTÉM ATUALIZAÇÕES OU QUALQUER OUTRA FORMA DE NOTÍCIA RECONHECIDA LEGALMENTE. Se não concordar com a correção, deve contactar imediatamente a SONY para obter instruções. A sua utilização continuada do SOFTWARE após a data efetiva dessa notícia implica a sua aceitação dessa correção.

BENEFICIÁRIOS EXTERNOS

Cada FORNECEDOR EXTERNO é um beneficiário externo expresso e terá o direito de fazer cumprir cada cláusula deste EULA relativamente ao SOFTWARE dessa entidade.

Se tiver algumas dúvidas relativamente a este EULA, pode contactar a SONY por escrito para o endereço de contacto aplicável de cada área ou país.

Copyright © 2020 Sony Corporation

Aviso sobre a licença

Este produto contém software que a Sony utiliza ao abrigo de um acordo de licenciamento com o proprietário dos respetivos direitos de autor. É-nos exigido que anunciemos os conteúdos do acordo aos clientes, conforme requerido pelo proprietário dos direitos de autor do software. Para obter detalhes sobre as licenças de software, seleccione [Ajustes] → [Sistema] → [Licenç. Código Fonte Aberto].

Informação sobre o software GNU GPL/LGPL aplicado

O software incluído neste produto contém software protegido por direitos de autor que está licenciado ao abrigo de GPLv2 e de outras licenças que podem necessitar do acesso ao código fonte. Pode encontrar uma cópia do código fonte relevante conforme exigido pela GPLv2 (e outras licenças) em <http://www.sony.net/Products/Linux/>.

Para transferir, aceda ao URL e, em seguida, seleccione o nome do modelo "XAV-9550ES". Pode obter o código fonte conforme requerido por GPLv2 num meio físico, a partir de nós, durante um período de três anos após o nosso último envio deste produto, através do formulário em <http://www.sony.net/Products/Linux/>.

Esta oferta é válida para todos na recepção desta informação.

Note que a Sony não consegue responder a quaisquer perguntas sobre o conteúdo do código fonte.

Advarsel

Af sikkerhedsmæssige årsager skal denne enhed monteres i bilens instrumentbræt, da enhedens bagside bliver varm under anvendelse. For detaljer henvises til "Tilslutning/installation" (side 10).

Fremstillet i Thailand

Navneskiltet, der oplyser driftsspændingen osv., er placeret i bunden af chassiset.

CE-mærkningens gyldighed er kun begrænset til de lande, hvor den håndhæves legalt, hovedsageligt i EØS-landene (Det Europæiske Økonomiske Samarbejdsområde) og Schweiz.

ADVARSEL

Enheden må ikke udsættes for regn eller fugt af hensyn til risiko for brand eller elektrisk stød.

For at undgå elektrisk chok må kabinettet ikke åbnes. Overlad servicering til autoriserede teknikere.

Bemærkning til kunder: Følgende oplysninger gælder kun for alt udstyr, som sælges i lande, der anvender EU-direktiver

Dette produkt er fremstillet af eller på vegne af Sony Corporation.

EU-Importør: Sony Europe B.V.

Forespørgsler til EU-Importøren eller vedrørende overholdelse af produktgaranti i Europa skal sendes til fabrikantens repræsentant, Sony Belgium, Bijcantoor van Sony Europe B.V., Da Vincilaan 7-D1, 1930 Zaventem, Belgien.



Herved erklærer Sony Corporation, at dette udstyr er i overensstemmelse med direktiv 2014/53/EU.

Den fulde ordlyd af EU-overensstemmelseserklæringen er tilgængelig på følgende internetadresse: <https://compliance.sony.eu>

Dette udstyr skal installeres og betjenes, så udstrålingskilden er over 20 cm væk fra personens krop.



Bortskaffelse af udtjente batterier samt elektriske og elektroniske produkter (gælder for den Europæiske Union og andre lande med separate indsamlingssystemer)

Dette symbol på produktet, batteriet eller emballagen betyder, at produktet og batteriet ikke må bortskaffes som husholdningsaffald. På visse batterier kan dette symbol anvendes i kombination med et kemisk symbol. Det kemiske symbol for bly (Pb) er anført, hvis batteriet indeholder mere end 0,004% bly. Ved at sikre at disse produkter og batterier bortskaffes korrekt, forebygges de mulige negative konsekvenser for miljø og sundhed, som en ukorrekt affaldshåndtering kan forårsage. Genanvendelse af materialer bidrager til at bevare naturlige ressourcer. Hvis et produkt kræver vedvarende elektricitetsforsyning af hensyn til sikkerhed, ydeevne eller dataintegritet, må batteriet kun fjernes af dertil uddannet personale. For at sikre en korrekt håndtering af batteriet og det elektriske og elektroniske udstyr skal de udtjente produkter afleveres på en genbrugsplads specielt indrettet til genanvendelse af elektriske og elektroniske produkter. Med hensyn til øvrige batterier, se venligst afsnittet der omhandler sikker fjernelse af batterier. Batteriet skal afleveres på et indsamlingssted beregnet til affaldshåndtering og genanvendelse af batterier. Yderligere information om genanvendelse af dette produkt eller batteri kan fås ved at kontakte den kommunale genbrugsstation eller den butik, hvor produktet eller batteriet blev købt.

Advarsel, hvis bilens tænding ikke har nogen ACC-position

Installer ikke produktet i en bil uden ACC-position. Enhedens display slukker ikke, heller ikke selvom tændingen slukkes, og det aflader batteriet.

Ansvarsfralæggelse vedrørende tjenesteydelser, som tredjeparter tilbyder

Tjenesteydelser, som tredjeparter tilbyder, kan ændres, afbrydes eller afsluttes uden forudgående varsel. Sony kan ikke holdes ansvarlig i denne type situationer.

Om ændring af enheden

For de seneste funktioner henvises til "Hjælpevejledning" på webstedet. QR-koden og URL kan findes på forsiden.

Vigtig bemærkning

Forsigtigt

SONY KAN UNDER INGEN OMSTÆNDIGHEDER BLIVE HOLDT ANSVARLIG FOR NOGEN SOM HELST TILFÆLDIGE ELLER INDIREKTE SKADER ELLER FØLGESKADER ELLER ANDRE SKADER INKLUSIVE, UDEN BEGRÆNSNING, TAB AF FORTJENESTE, TAB AF INDTÆGTER, TAB AF DATA, TAB AF ANVENDELSE AF PRODUKTET ELLER ETHVERT ASSOCIERET UDSKYR, NEDETID OG KØBERS TID VEDRØRENDE ANVENDELSE AF DETTE PRODUKT, DETS HARDWARE OG/ELLER DETS SOFTWARE.

Kære kunde, dette produkt omfatter en radiotransmitter.

Ifølge UNECE-regulativ nr. 10 kan en køretøjsproducent gennemtvinge specifikke betingelser for installation af radiotransmittere i køretøjer.

Se køretøjets betjeningsvejledning, eller kontakt køretøjets producent eller forhandler, før du installerer dette produkt i dit køretøj.

Nødopkald

Denne håndfri BLUETOOTH-enhed til køretøjer og den elektroniske enhed forbundet til den håndfri enhed fungerer ved hjælp af radiosignaler, mobil- og fastnetnetværk samt en brugerprogrammeret funktion, som ikke kan garantere forbindelse under alle betingelser.

Stol derfor ikke kun på en elektronisk enhed ved vigtig kommunikation (såsom livsvigtige nødopkald).

Om BLUETOOTH-kommunikation

- Mikrobølger, som udsendes fra en BLUETOOTH-enhed, kan påvirke betjeningen af elektroniske medicinalenheder. Sluk denne enhed og andre BLUETOOTH-enheder følgende steder, da det kan medføre ulykker.
 - Hvor der er brændbar gas, i et hospital, tog, fly eller på en tankstation
 - I nærheden af automatiske døre eller en brandalarm
- Denne enhed understøtter sikkerhedsegenskaber, som stemmer overens med BLUETOOTH-standarder for at give en sikker forbindelse, når den trådløse BLUETOOTH-teknologi bruges, men sikkerheden er muligvis ikke tilstrækkelig afhængigt af indstillingen. Vær forsigtig, når du kommunikerer ved hjælp af den trådløse BLUETOOTH-teknologi.
- Vi påtager os ikke noget ansvar for oplysninger, som slipper ud under BLUETOOTH-kommunikation.

Hvis du har spørgsmål eller problemer med denne enhed, som ikke er indeholdt i denne vejledning, kan du kontakte den nærmeste Sony-forhandler.

Hovedenhed og fjernbetjening

Hovedenhed

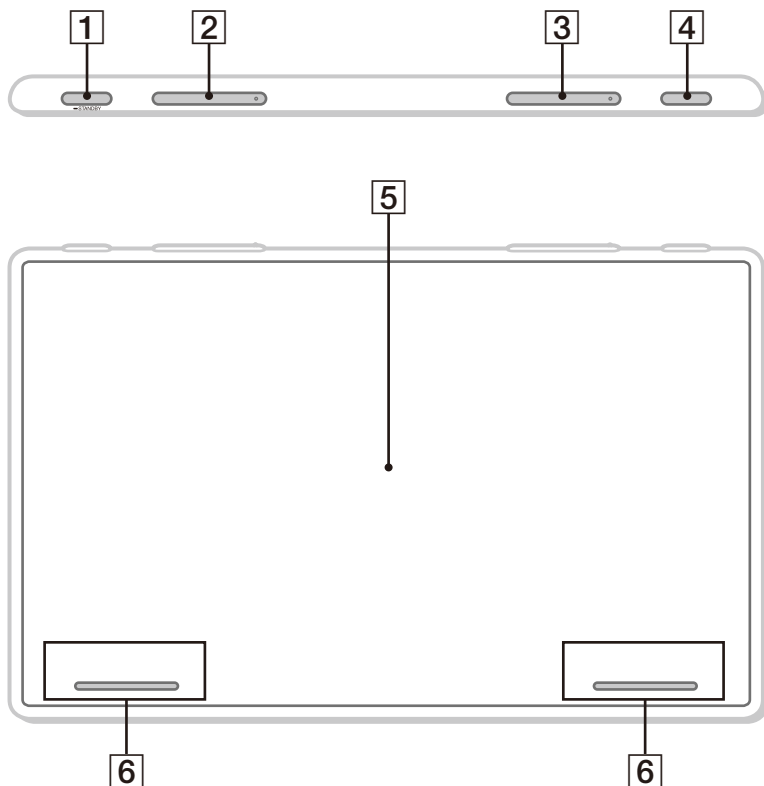

Knapperne VOL (lydstyrke) +/- ►► (næste) er blindfingermarkeringsknapper.

1 HOME

Viser skærmen HOME (side 5).

■ STANDBY

Tryk og hold nede for at slukke for enheden.

Tryk og hold nede i mere end 10 sekunder for at nulstille enheden.

2 VOL (lydstyrke) +/-

3 ◀◀/▶▶ (forrige/næste)

Funktioner, som afhænger forskelligt af den valgte kilde:

- [Radio]: Vælg en forudindstillet station.
- [DAB+]: Vælg en forudindstillet station.

- [USB]/[Bluetooth Audio]: Gå til forrige/næste indhold.

- [Apple CarPlay]/[Android Auto]: Gå til forrige/næste indhold.

Tryk og hold nede for at:

- [Radio]: indstille en station automatisk (SEEK+/SEEK-).

- [DAB+]: vælg en station fra listen over stationer.

- [USB]/[Bluetooth Audio]: hurtigt tilbage/hurtigt fremad.

4 VOICE

Aktiverer stemmekommandofunktionen for Apple CarPlay og Android Auto™.

5 Display/berøringsskærm

6 Custom Key 1/2

Registrerer funktioner (Mute, Disp. Off, Source Change, Home, Next, Previous, Vol +, Vol -, None).

Vælg [Settings] → [Customize] → [Custom Key] for at registrere.

Skærmvisninger

Afspilnings-skærm:

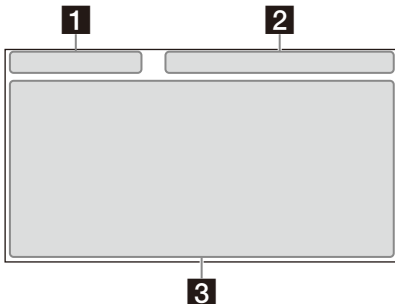

Skærmen HOME1:

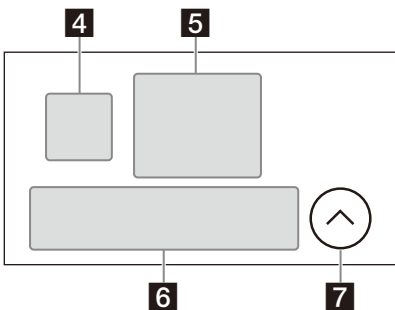

Skærmen HOME2:

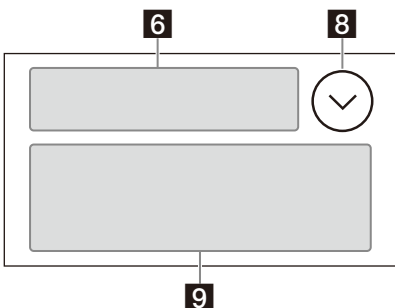

1 Statusindikation (venstre side)

(tilbage)	Vender tilbage til den forrige visning.
(liste)	Åbner listen. De tilgængelige lister afhænger af kilden.

2 Statusindikation (højre side)

Ur	Viser klokkeslættet, som er indstillet i Date/Time-indstillingen.
(lydløs)	Lyser, når lyden slås fra.
(indstilling)	Åbner menuen for kildefunktion. De tilgængelige punkter afhænger af kilden.
(enhed)	Viser navnet på enheden, der skal oprettes forbindelse til.
(antenne)	Angiver signalstyrken for den tilsluttede mobiltelefon.
(batteri)	Angiver den resterende batterikapacitet for den tilsluttede mobiltelefon.

3 Programspecifikt område

Viser afspilningsknapper/indikatorer eller enhedens status. De viste punkter afhænger af kilden.

4 (Apple CarPlay)/ (Android Auto)

Viser, når der oprettes forbindelse til Apple CarPlay/Android Auto.

5 Ur

Viser datoen og klokkeslættet, som er indstillet i Date/Time-indstillingen.

6 Appområde (favorit)

Der kan angives op til 5 apps. Apps kan ændres. Du kan angive dine foretrukne apps.

7 All Apps

Åbner skærmen HOME2.

8 Close

Vender tilbage til skærmen HOME1.

9 Appområde

Viser alle apps undtagen foretrukne apps.

Liste over apps

Android Auto	Apple CarPlay	Radio
DAB+	Bluetooth	Phone
Settings	USB	RearCam
Camera 1	Camera 2	Devices

Grundlæggende betjening

Skift af FM-indstillingstrinet

Indstil FM-indstillingstrinet for dit område.

- 1 Tryk på HOME, tryk på [Settings] → [Application] → [Radio Tuning Steps], og indstil derefter radiofrekvensen afhængigt af modtageområdet.
- 2 Tryk to gange på ↶ (tilbage) for at afslutte opsætningsmenuen.

Bemærk

Forudindstillede FM- og AM-stationer nulstilles, når FM-indstillingstrinet skiftes.

Trådløs brug af Apple CarPlay

Enhedsregistrering er påkrævet, første gang Apple CarPlay bruges. Følg fremgangsmåden i "Parring med en Bluetooth®-enhed" (side 6).

Bemærk

Sørg for, at GPS-antennen er tilsluttet. Se "Installation af GPS-antennen" (side 16) for flere oplysninger.

Brug af Android Auto

Enhedsregistrering er påkrævet, første gang Android Auto bruges trådløst. Følg fremgangsmåden i "Parring med en Bluetooth®-enhed" (side 6).

Når Android Auto bruges med et USB-kabel, skal den Android Auto-kompatible Android™-telefon sluttes til enheden med USB-kablet.

Parring med en Bluetooth®-enhed

Når en BLUETOOTH-enhed tilsluttes første gang, kræves gensidig registrering (kaldet "parring"). Parring sikrer, at denne enhed og andre enheder kan genkende hinanden.



Når enheden tændes, sender den BLUETOOTH-signalet.

Sådan parres fra denne enheds indstillinger

- 1 Tryk på HOME, og tryk derefter på [Settings].

Hvis [Settings] ikke er indstillet i området Favoritter, skal du trykke på [All Apps] for at få vist skærmen HOME2. Vælg derefter [Settings].

- 2 Tryk på [Device Connection].
- 3 Tryk på [+Add New Device].
- 4 Betjen BLUETOOTH-enheden i henhold til meddelelsen på skærmen [Add New Device].

Hvis der kræves indtastning af en adgangsnøgle på BLUETOOTH-enheden, skal du indtaste [0000].

Navnet på den registrerede enhed vises på skærmen [Device Connection].

Du kan tilslutte eller afbryde forbindelsen til den registrerede enhed på denne skærm.

Sådan parres fra BLUETOOTH-enheden

Når BLUETOOTH-indstillingen på BLUETOOTH-enheden indstilles til [TIL], skal du vælge "XAV-9550ES" på indstillingsskærmen på BLUETOOTH-enheden og derefter fortsætte til trinene til parring. Følg vejledningen på enhedens skærm.

Annullering af demonstrationstilstand

- 1 Tryk på HOME, og tryk derefter på [Settings].
Hvis [Settings] ikke er indstillet i området Favoritter, skal du trykke på [All Apps] for at få vist skærmen HOME2. Vælg derefter [Settings].
- 2 Tryk på [System], og tryk derefter på [Demo Mode] for at indstille til [Off].
- 3 Tryk to gange på ↶ (tilbage) for at afslutte opsætningsmenuen.

Opdatering af firmware

Se supportsidens, og følg instruktionerne online for at opdatere firmwaren.

URL: <https://www.sony.eu/support>

Sådan opdateres firmwaren med USB-netdelingstilstand

Når smartphonen bruges med netdelingstilstand, kan du opdatere firmwaren med USB-netdelingstilstand.

Slut din smartphone til USB-porten, og følg vejledningen på enhedens skærm.

Bemærkninger

- Afbryd ikke USB-kablet eller USB-enheden under opdatering med en USB-forbindelse.
- En netværksforbindelse kan være påkrævet, og høje gebyrer for pakkekommunikation være gældende.

Yderligere informationer

Sikkerhedsforanstaltninger

- Strømantenne køres ud automatisk.
- Hvis du afhænder eller sælger bilen med enheden installeret, skal du initialisere alle indstillinger til fabriksindstilling ved at nulstille enheden.
- Sprøjt ikke væske på enheden.

Bemærkninger om sikkerhed

- Overhold de lokale færdselsregler, love og bestemmelser.
- Under kørsel
 - Du må ikke kigge på eller betjene enheden, da det kan aflede din opmærksomhed og medføre ulykker. Parkér bilen et sikkert sted for at kigge på eller betjene enheden.
 - Brug ikke opsætningsfunktionen eller andre funktioner, som kan aflede din opmærksomhed fra vejen.
 - Sørg for at se dig tilbage, og hold nøje øje med omgivelserne, når du skal bakke, også selvom bakkameraet er tilsluttet. Du må ikke kun stole på bakkameraet.
- Under drift
 - Stik ikke hænder, fingre eller fremmedlegemer ind i enheden, da det kan medføre skader eller kan beskadige enheden.
 - Opbevar små dele uden for børns rækkevidde.
 - Sørg for at spænde sikkerhedsselen, så du ikke kommer til skade, hvis bilen pludselig bevæger sig.

Forebyggelse af ulykke

Du må ikke kigge på eller betjene enheden under kørsel.

Billeder vises først, når du har parkeret bilen og har trukket håndbremsen.

Hvis bilen sættes i gang under videoafspilning, vises følgende advarsel, og du kan ikke se videoen.

[Video blocked for your safety]

Bemærkninger om LCD-panel

- LCD-panelet må ikke blive vådt eller udsættes for væsker. Dette kan medføre fejl.
- Tryk ikke hårdt ned på LCD-panelet, da det kan forvrænge billedet eller medføre fejlfunktion (dvs. billedet kan blive utydeligt, eller LCD-panelet kan blive beskadiget).
- Berør ikke panelet med andre genstande end dine fingre, da LCD-panelet ellers kan blive beskadiget eller gå i stykker.
- Rengør LCD-panelet med en tør klud. Brug ikke opløsningsmidler, f.eks. rensbenzin, fortynder, rensmidler eller antistatisk spray.
- Brug kun enheden ved temperaturer fra 0 °C til 40 °C.
- Hvis bilen er parkeret et koldt eller varmt sted, er billedet muligvis ikke tydeligt. Skærmen er dog ikke ødelagt, og billedet bliver tydeligt, når temperaturen i bilen bliver normal.
- Nogle stationære blå, røde eller grønne prikker kan forekomme på skærmen. De kaldes "lyspunkter" og kan forekomme på alle LCD-skærme. LCD-panelet er fremstillet med en præcision med mere end 99,99 % af segmenterne funktionsdygtige. Det kan dog ske, at en lille procentdel (typisk 0,01 %) af segmenterne ikke lyser op korrekt. Det påvirker dog ikke visningen.



Bemærkninger om berøringsskærmen

- Denne enhed har en kapacitiv berøringsskærm. Berør skærmen direkte med fingerspidsen.
- Multi-touch-betjening understøttes ikke på denne enhed.
- Berør ikke skærmen med skarpe genstande som f.eks. en nål, kuglepen eller fingernegl. Betjening med en stylus-pen understøttes ikke på denne enhed.
- Hvis du har vanter på, mens du trykker på skærmen, kan det medføre, at enheden fungerer forkert eller ikke reagerer.
- Lad ingen genstande komme i kontakt med berøringsskærmen. Hvis skærmen berøres med en anden genstand end en fingerspids, reagerer enheden muligvis ikke korrekt.
- Da skærmen er lavet af glasmateriale, må enheden ikke udsættes for kraftige stødpåvirkninger. Hvis skærmen revner eller går i stykker, må du ikke berøre den ødelagte del, da du kan komme til skade.
- Hold andre elektriske enheder væk fra berøringsskærmen. De kan medføre, at berøringsskærmen svigter.
- Hvis der er vanddråber på berøringsskærmen, eller hvis du trykker på skærmen med våde fingre, reagerer skærmen muligvis ikke korrekt.

Om iPhone

• Kompatible iPhone-modeller:

iPhone 11 Pro Max, iPhone 11 Pro, iPhone 11, iPhone XS Max, iPhone XS, iPhone XR, iPhone X, iPhone 8 Plus, iPhone 8, iPhone 7 Plus, iPhone 7, iPhone SE, iPhone 6s Plus, iPhone 6s, iPhone 6 Plus, iPhone 6, iPhone 5s

- Brug af skiltet Made for Apple betyder, at tilbehøret er designet specielt til brug med specifikke Apple-produkter identificeret på skiltet og er certificeret af udvikleren til at overholde de af Apple definerede standarder for ydelse. Apple er ikke ansvarlig for betjeningen af denne enhed eller enhedens overholdelse af sikkerhedsmæssige eller lovmæssige standarder. Bemærk, at anvendelsen af dette tilbehør med et Appleprodukt kan påvirke den trådløse ydelse.

- Tjek Apple CarPlay-webstedet for understøttede iOS-versioner. Opdater til den nyeste iOS-version før brug.

Hvis du har spørgsmål eller problemer med denne enhed, som ikke er indeholdt i denne betjeningsvejledning, kan du kontakte den nærmeste Sony-forhandler.

Specifikationer

Skærm

Displaytype: Bred LCD-farveskærm

Mål: 25,7 cm / 10,1 tommer

System: TFT aktiv matrix

Antal pixel:

2.764.800 pixel (1280 × 3 (RGB) × 720)

Radio

DAB/DAB+

Modtageområde: 174,928 MHz – 239,200 MHz

Antenneterminal:

Eksternt antennestik

FM

Modtageområde:

87,5 MHz – 108,0 MHz (trin på 50 kHz)

87,5 MHz – 108,0 MHz (trin på 100 kHz)

FM-indstillingstrin:

Der kan skiftes mellem 50 kHz og 100 kHz

Brugbar følsomhed: 7 dBf

Signal til støjfaktor: 70 dB (mono)

Adskillelse ved 1 kHz: 45 dB

AM

Modtageområde: 531 kHz – 1.602 kHz

Følsomhed: 32 µV

USB-afspiller

Grænseflade: USB Type-C® (Hi-Speed)

Maksimal spænding: 3,0 A

BLUETOOTH

Kommunikationssystem:

BLUETOOTH standardversion 5.0

Udgang:

BLUETOOTH standardeftektklasse 1

(EIRP 7,74 dBm)

Maksimal kommunikationsrækkevidde*1:

Sigtelinje ca. 10 m

Frekvensbånd:

2,4 GHz bånd (2,4000 GHz – 2,4835 GHz)

Modulationsmetode: FHSS

Kompatible BLUETOOTH profiler*2:

A2DP (Advanced Audio Distribution Profile) 1.3.1

AVRCP (Audio Video Remote Control Profile) 1.6.1

HFP (Handsfree Profile) 1.7.1

PBAP (Phone Book Access Profile) 1.2

Tilsvarende codec: SBC, AAC, LDAC™

*1 Den egentlige rækkevidde varierer afhængigt af faktorer som f.eks. forhindringer mellem enheder, magnetiske felter omkring mikrobølgeovne, statisk elektricitet, modtagefølsomhed, antenneydelse, styresystem, softwareprogram osv.

*2 BLUETOOTH standardprofiler indikerer formålet med BLUETOOTH-kommunikation mellem enheder.

Wi-Fi

Kompatible standarder:

IEEE802.11 a/n/ac

Radiofrekvens:

5 GHz bånd (5,725 GHz – 5,850 GHz)

Udgangseffekt:

EIRP 13,89 dBm

Frekvenstolerance: 20 ppm

Effektforstærker

Udgange: Højttalerudgange

Højttalerimpedans: 4 Ω – 8 Ω

Maksimal udgangseffekt: 55 W × 4 (ved 4 Ω)

Generelt

Strømkrav:

12 V DC bilbatteri (negativ jord)

Anslået strømforbrug: 10 A

Mål (maks.):

Ca. 271 mm × 171 mm × 247 mm (b/h/d)

Monteringsmål:

Ca. 182 mm × 53 mm × 160 mm (b/h/d)

Vægt: Ca. 2,5 kg

Kassens indhold:

Hovedenhed (1)

Dele til installation og tilslutninger (1 sæt)

Spørg forhandleren for detaljerede oplysninger.

Design og specifikationer kan ændres uden varsel.

Ophavsret

Bluetooth®-ordmærket og logoerne er registrerede varemærker tilhørende Bluetooth SIG, Inc. og Sony Group Corporations og dennes datterselskabers brug af sådanne mærker sker på licens. Andre varemærker og handelsnavne tilhører deres respektive ejere.

Windows Media er enten et registreret varemærke eller et varemærke tilhørende Microsoft Corporation i USA og/eller andre lande.

Dette produkt er beskyttet af visse intellektuelle ejendomsrettigheder tilhørende Microsoft Corporation. Brug eller distribution af sådan teknologi uden for dette produkt er forbudt uden en licens fra Microsoft eller et autoriseret datterselskab hos Microsoft.

Apple, iPhone og Apple CarPlay er varemærker tilhørende Apple Inc., som registreret i USA og andre lande.

IOS er et varemærke eller registreret varemærke tilhørende Cisco i USA og andre lande og bruges under licens.

Android og Android Auto er varemærker tilhørende Google LLC.

For at bruge Android Auto på din bils display skal du bruge en Android telefon, der kører Android 8 eller højere, et aktivt dataabonnement og Android Auto-appen.

For trådløst at bruge Android Auto på din bils display skal du bruge en kompatibel Android smartphone med et aktivt dataabonnement. Du kan tjekke, hvilke smartphones der er kompatible på g.co/androidauto/requirements.

Wi-Fi CERTIFIED™-logoet er et certificeringsmærke tilhørende Wi-Fi Alliance®.

LDAC- og LDAC- logoet er varemærker tilhørende Sony Corporation.

USB Type-C® og USB-C® er registrerede varemærker tilhørende USB Implementers Forum.

Alle andre varemærker tilhører de respektive ejere.

Advarsler

- Installer ikke produktet i en bil uden ACC-position. Enhedens display slukker ikke, heller ikke selvom tændingen slukkes, og det aflader batteriet.
- **Før alle jordledere til et fælles jordpunkt.**
- Lederne må ikke komme i klemme under en skrue eller i bevægelige dele (f.eks. sædeskinne).
- Før tilslutningerne udføres, slukkes bilens tænding for at undgå kortslutning.
- Slut strømforsyningsledningen ① til enheden og højttalerne, før den sluttes til det supplerende strømstik.
- Sørg for at afisolere alle løse, ikke-tilsluttede ledninger med elektriktape for sikkerhed.
- Vælg omhyggeligt installationsstedet, så enheden ikke forstyrrer under kørsel.
- Undgå at installere enheden på steder, som udsættes for støv, snavs, voldsomme vibrationer eller høj temperatur, f.eks. i direkte sol eller nær varmekilder.
- Brug kun det medfølgende monteringsstilbehør for at sikre korrekt installation.
- Sørg for at bruge de medfølgende USB-forlængerkabler.
- Denne enhed kan muligvis ikke installeres korrekt afhængigt af bilypen. Se flere oplysninger om monteringsplads i "Sådan findes enhedens monteringsplacering" (side 11).
- Pas på ikke at tabe displayet under installation for at undgå personskade.
- Pas på ikke at skære fingrene under installation på metaldelene på beslagene og monteringsbasen.
- Få ikke fingrene i klemme, når displayet fastgøres på enheden.
- Installer ikke enheden i en position, hvor den forstyrrer under kørsel (f.eks. i positioner, hvor gearstangen rammer enheden, eller hvor der ikke kan trykkes på havari knappen).
- Når enheden bruges i længere tid, kan skrueerne, der fastgør displayet, muligvis blive løse. Stram skrueerne med jævne mellemrum.
- Foretag ikke ændringer eller modificeringer af enheden andet end beskrevet i vejledningen.

Bemærkning om strømforsyningsledning (gul)

Når enheden tilsluttes sammen med andre stereokomponenter, skal amperetallet for bilens kredsløb, som enheden skal tilsluttes til, være højere end summen af hver komponents amperetal for sikringen.

Bemærkning om installation i biler med et start/stopsystem

Enheden kan genstarte, når motoren startes fra start/stop. I dette tilfælde slås bilens start/stopsystem fra.

Bemærkning om installation i biler med elektrisk håndbremsesystem

For biler med elektrisk håndbremse fungerer nogle relaterede funktioner (f.eks. videoblokeringsfunktion) muligvis ikke korrekt.

Justering af monteringsvinkel

Juster monteringsvinklen til mindre end 30°.

Sådan findes enhedens monteringsplacering

Før enheden installeres, skal du se installationsvejledningen for at få oplysninger om installation af enheden og displayet.

- Sørg for, at afstanden fra den forreste overflade (referenceoverflade) på den monterede enhed til overfladen på din bils midterste instrumentgruppepanel er inden for 22 mm. Hvis afstanden er længere, kan enheden ikke installeres korrekt.

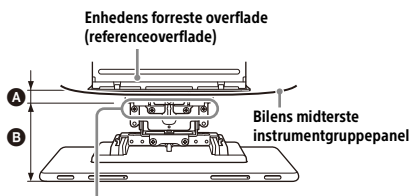

Skruehulpositioner
(Til fastgørelse af displayet og enheden)

A 22 mm **B** 42 mm til 62 mm

- For din egen sikkerhed skal du tilpasse enhedens monteringsposition, så den ikke forstyrrer kørslen, som f.eks. brug af knapper (kontakter) eller gearstangen.

Skjult område selv når displayet er skubbet op eller ned

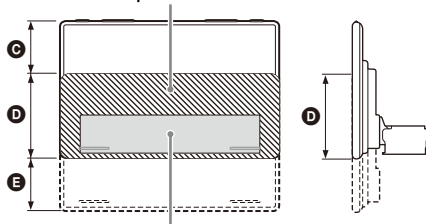

Enhedens position (referenceposition)

C 60 mm **D** 112 mm **E** 60 mm

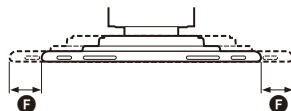
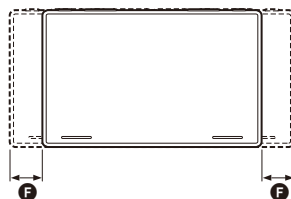

F 25 mm

Liste over dele for installation

① Strømforsyningsledning (1)



② Tilslutningskabler (Lyd/kamera) (1)



③ Monteringskrue (5 x maks. 9 mm) (4)



④ Mikrofon (1)



⑤ Holder (1)



⑥ Dobbeltsidet tape (1)



⑦ USB Type-C-forlængerledning (1)



⑧ USB-kabelholder (1)

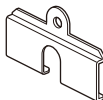

⑨ Skrue til USB-kabelholder (1)



⑩ Kantring (1)

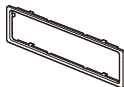

⑪ Fastgøringsskrue (til samlingsdækslet) (3 x 8 mm) (1)



⑫ Fastgøringsskrue (til samlingsdelen) (4 x 6 mm) (4)



⑬ GPS antenne (1)



⑭ Metalplade (1)



⑮ Dæksel til bagpanel (2)

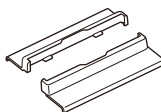

⑯ Monteringsmanchet (1)

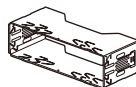

⑰ Udløsernøgle (2)



- Denne liste over dele omfatter ikke alt indhold i pakken.
- Monteringsmanchetten ⑯ er monteret på enheden ved levering. Før montering af enheden bruges udløsernøglerne ⑰ til at fjerne monteringsmanchetten ⑯ fra enheden. Se "1 Sådan fjernes kantringen og monteringsmanchetten" (side 17) for flere oplysninger.
- Gem udløsernøglerne ⑰ til fremtidig brug, da de også er nødvendige, hvis du vil fjerne enheden fra din bil.

Tilslutning

- Isolér ledninger med et dæksel eller tape for at forhindre kortslutninger.
- Bemærk, at enheden kan blive beskadiget, hvis den tilsluttes forkert, eller ved kortslutning af ledningerne.

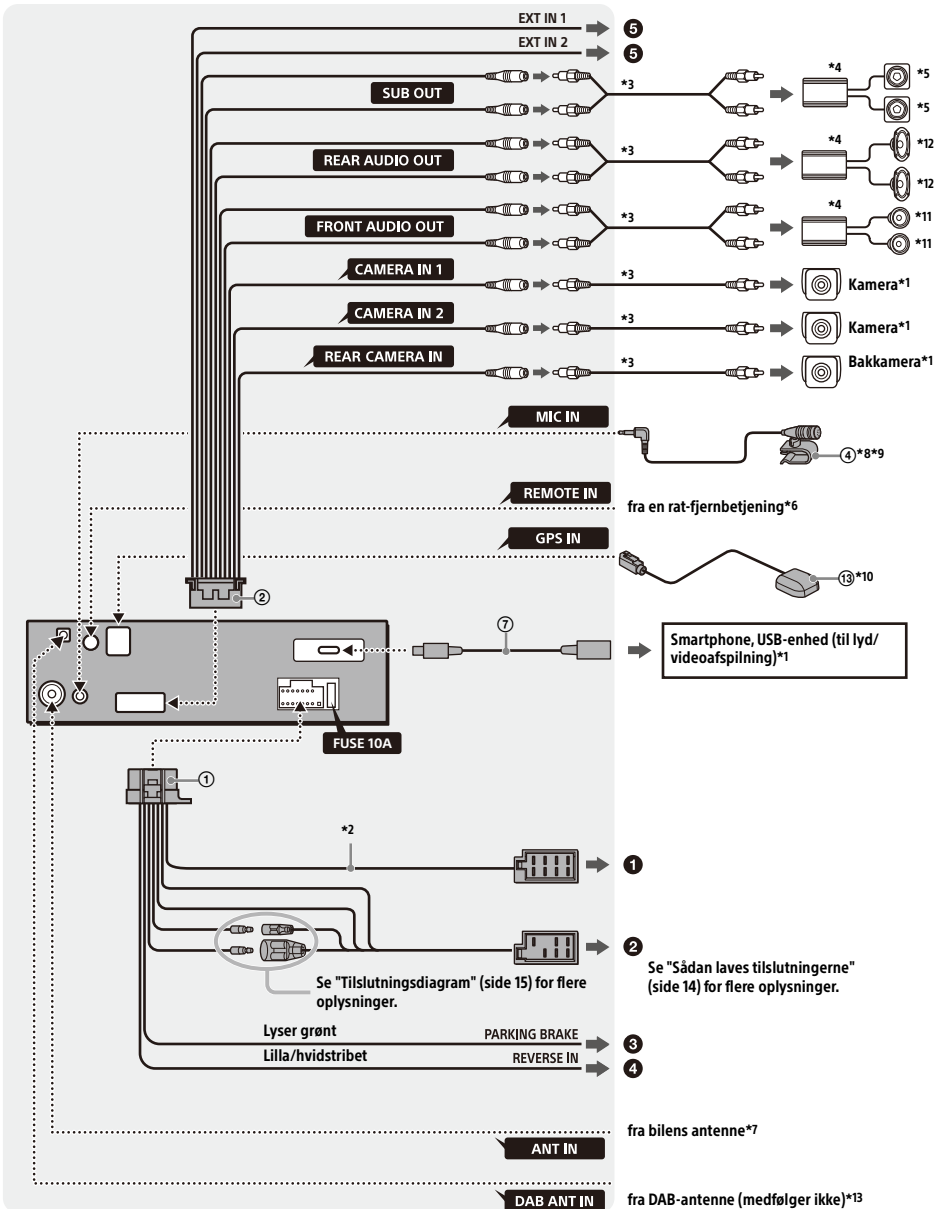

- *1 Medfølger ikke
- *2 Højttalerimpedans: 4 Ω til 8 Ω × 4
- *3 RCA-ledning med ben (medfølger ikke)
- *4 Strømførstærker (medfølger ikke)
- *5 Subwoofer (medfølger ikke)
- *6 Afhængigt af bilens model skal du eventuelt bruge en adapter til rat-fjernbetjeningen (medfølger ikke). For oplysninger om brug af rat-fjernbetjeningen henvises til "Brug af rat-fjernbetjeningen" (side 16).
- *7 Afhængigt af biltype bruges en adapter (medfølger ikke), hvis antennemastikket ikke passer.
- *8 Uanset om mikrofonen bruges eller ej, skal mikrofonens indgangskabel føres, så det ikke forstyrrer under kørsel. Fastgør kablet med en klemme osv., hvis det monteres omkring dine fødder.
- *9 For detaljer om installation af mikrofonen henvises til "Installation af mikrofon" (side 15).
- *10 Tilslut ved brug af Apple CarPlay med en trådløs forbindelse.
- *11 Fronthøjttaler/front-tweeter
Tilslut fronthøjttaleren, hvis [Speaker Configuration] i [Sound] er indstillet til [Front & Rear]. Tilslut front-tweeteren, hvis [Speaker Configuration] i [Sound] er indstillet til [Front 2-way].
- *12 Baghøjttaler/front-woofer
Tilslut baghøjttaleren, hvis [Speaker Configuration] i [Sound] er indstillet til [Front & Rear]. Tilslut front-wooferen, hvis [Speaker Configuration] i [Sound] er indstillet til [Front 2-way].
- *13 Indstil [Antenna Power] til [On] (standard) eller [Off] afhængigt af typen af DAB-antenne (medfølger ikke). Maks. strømforsyning 0,1 A

2 Til bilens strømstik

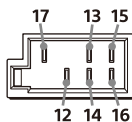

12	Konstant strømforsyning	Gul
13	Strømantenne/effektforstærker (REM OUT) (MAKS. 0,4 A)	Blå/hvidstribet
14	Opkoblet belysningsstrømforsyning	Orange/hvidstribet
15	Opkoblet strømforsyning	Rød
16	Jord	Sort
17	Bevar din bils nøjagtige placering ved brug af Apple CarPlay med en trådløs forbindelse	Lyserød

3 Til ledning til kontakt til parkeringsbremse

Monteringspositionen for ledningen til kontakt til parkeringsbremsen afhænger af bilen. Sørg for at tilslutte ledningen til parkeringsbremsen (lysegrøn) for strømforsyningsledningen ① til ledningen til kontakt til parkeringsbremse.

Ledning til kontakt til parkeringsbremse

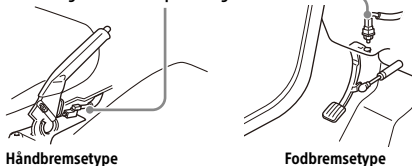

Håndbremsetype

Fodbremsetype

Sådan laves tilslutningerne

Hvis du har en strømantenne uden relæboks, kan tilslutning af denne enhed med den medfølgende strømforsyningsledning ① ødelægge antennen.

1 Til bilens højttalerstik

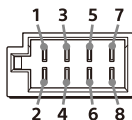

1	Baghøjttaler (højre)	⊕	Lilla
2		⊖	Lilla/sortstribet
3	Fronthøjttaler (højre)	⊕	Grå
4		⊖	Grå/sortstribet
5	Fronthøjttaler (venstre)	⊕	Hvid
6		⊖	Hvid/sortstribet
7	Baghøjttaler (venstre)	⊕	Grøn
8		⊖	Grøn/sortstribet

4 Til strømterminalen +12 V for ledning til bilens baglygte (kun ved tilslutning af bakkamera)

5 Til et afbrydelsessignal (+3,3 V til +12 V) for at vise billedet fra CAMERA IN 1 og CAMERA IN 2

Bemærk

REVERSE IN-, EXT IN 1- og EXT IN 2-afbrydelsesregistreringer har følgende prioritetsniveauer. REVERSE IN har altid prioritet; hvis både EXT IN 1 og EXT IN 2 indtræffer på samme tid, har EXT IN 1 højere prioritet.

Kameraforbindelse

Installation af kameraer (medfølger ikke) er påkrævet inden brug. Slut kameraets strømledning til hjælpestrømterminalen.

Opretholdelse af forbindelse til hukommelse

Når den gule strømforlyningsledning er tilsluttet, forsynes hukommelseskredsløbet altid med strøm, selv når tændingen slukkes.

Højtalertilslutning

- Sluk for enheden før tilslutning af højtalerne.
- Brug højtalere med en impedans på 4 Ω til 8 Ω og med tilstrækkelig kapacitet til at håndtere effekten, så der undgås skader.
- Indstil [Speaker Configuration] i [Sound] til [Front & Rear] eller [Front 2-way] afhængigt af dit højtalersystem.
- Ved tilslutning af et højtalersystem til Front 2-way-tilstanden skal [Speaker Configuration] i [Sound] ikke indstilles til [Front & Rear]. Dette kan beskadige højtalerne.

Tilslutningsdiagram

Kontroller bilens supplerende strømstik, og tilpas tilslutningen af ledningerne korrekt afhængigt af bilen.

Supplerende strømstik

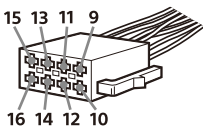

Almindelig tilslutning

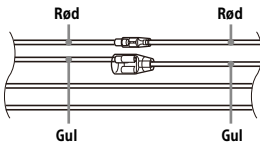

12	Konstant strømforlyning	Gul
15	Opkoblet strømforlyning	Rød

Når den røde og gule ledning byttes om

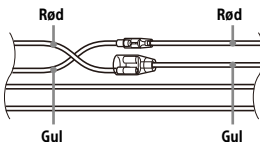

12	Opkoblet strømforlyning	Gul
15	Konstant strømforlyning	Rød

Til biler uden ACC-position

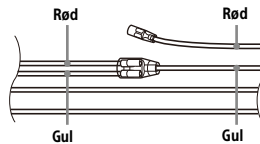

Når tilslutningerne er tilpasset, og strømforlyningsledningerne er tilsluttet korrekt, tilsluttes enheden til bilens strømforlyning. Hvis du har spørgsmål eller problemer med at tilslutte enheden, som ikke er indeholdt i denne vejledning, kan du kontakte bilforhandleren.

Installation af mikrofon

Mikrofonen ④ skal installeres, så din stemme kan opfanges under håndfrit opkald.

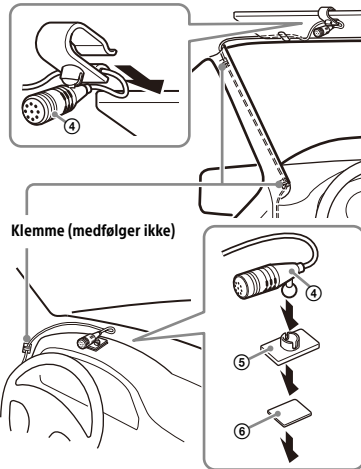

Advarsler

- Det er ekstremt farligt, hvis ledningen vikles omkring ratstammen eller gearstangen. Sørg for, at den og andre dele ikke forstyrrer under kørsel.
- Hvis der er airbags eller andet stødabsorberende udstyr i bilen, kontaktes butikken, hvor du har købt enheden, eller bilforhandleren før installation.

Bemærkninger

- Ved montering på instrumentbrættet fjernes skærmen forsigtigt fra mikrofonen ④, derefter fastgøres holderen ⑤ til mikrofonen ④.
- Rengør overfladen på instrumentbrættet med en tør klud før montering af den dobbeltsidede tape ⑥.

Installation af GPS-antennen

- Vælg en placering, hvor der ikke er noget, der blokerer for GPS-satellitmodtagelsen, for at få den bedste modtagelse.
- Sørg for, at GPS-antennen ⑬ ikke er i vejen for betjening af bilens udstyr.
- Nogle forrudetyper blokerer for GPS-satellitradiobølger. Sørg for, at signalmodtagelsen ikke er blokeret.
- Sørg for, at GPS-antennen ⑬ er tilsluttet ved brug af Apple CarPlay med en trådløs forbindelse.

1 Find den rette installationsplacering på instrumentbrættet, og rengør derefter udstyrets overflade.

Vælg en flad overflade, hvor:

- GPS-antennen ⑬ kan placeres vandret.
- Udløsning af airbagen i passagersiden ikke forringes.
- GPS-satellitmodtagelse ikke blokeres af noget indvendigt i bilen eller af forrudevinduesviskere.

2 Fjern tapen på metalpladen ⑭, og fastgør den på instrumentbrættet.

3 Fjern tapen på GPS-antennen ⑬, og fastgør den på metalpladen ⑭.

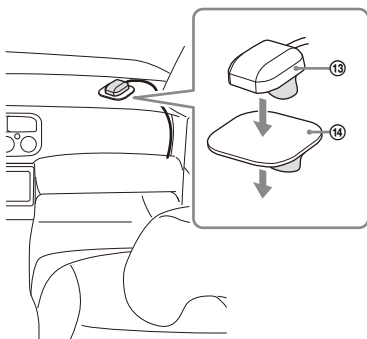

Advarsler

- Det er ekstremt farligt, hvis ledningen vikles omkring ratstammen eller gearstangen. Sørg for, at den og andre dele ikke forstyrrer under kørsel.
- Hvis der er airbags eller andet støddabsorberende udstyr i bilen, kontaktes butikken, hvor du har købt enheden, eller bilforhandleren før installation.

Bemærkninger

- Sørg for at bruge metalpladen ⑭, da signalmodtagelsen ellers kan være dårlig.
- Monter ikke GPS-antennen ⑬ tæt på andet elektrisk udstyr, da signalmodtagelsen ellers kan være ustabil.
- Hvis overfladen på metalpladen ⑭ er kold, klister tapen muligvis ikke fast. Varm overfladen med en hårtørrer eller lignende, før tapen anvendes.

- Hvis der ikke er en plan overflade, som GPS-antennen ⑬ kan installeres på, skal du bukke metalpladen ⑭, så den passer til en buet overflade, før montering.

Brug af rat-fjernbetjeningen

Når du bruger rat-fjernbetjeningen

Installation af forbindelseskablet RC-SR1 (medfølger ikke) er påkrævet inden brug.

1 Vælg [Settings] → [System] → [Steering Wheel Settings].

2 Indstil [Custom]-kontakten til [On].

Du kan foretage registreringer for at aktivere rattets fjernbetjening.

Når registreringen er gennemført, bliver rat-fjernbetjeningen tilgængelig.

Bemærkninger om installation af forbindelseskablet RC-SR1 (medfølger ikke)

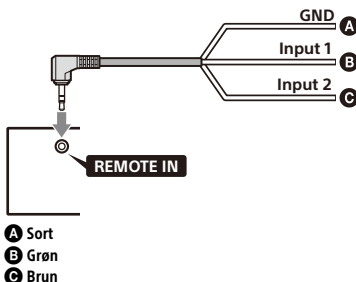

- Se supportwebstedet for at få flere oplysninger, og tilslut derefter hver ledning korrekt til de relevante ledninger. Forkert tilslutning kan beskadige enheden.

URL: <https://www.sony.eu/support>

- Det anbefales at konsultere forhandleren eller en erfaren tekniker for at få hjælp.
- RC-SR1 sælges muligvis ikke i dit land eller din region.

Når der bruges en adapter til rat-fjernbetjeningen

Afhængigt af bilens model skal du eventuelt bruge en adapter til rat-fjernbetjeningen (medfølger ikke).

1 Vælg [Settings] → [System] → [Steering Wheel Settings].

2 Indstil [Custom]-kontakten til [Off].

Adapteren til rat-fjernbetjeningen er aktiveret.

Installation

Sørg for at følge disse trin ❶ til ❻ i rækkefølge for sikker installation af enheden og displayet.

- ❶ Sådan fjernes kantringen og monteringsmanchetten (side 17)
- ❷ Før monteringen af enheden (side 17)
- ❸ Monteringen af enheden på instrumentbrættet (side 18)
- ❹ Opsætning af displayet (side 18)
- ❺ Sådan findes displayets monteringspositioner (side 21)
- ❻ Fastgøring af displayet til enheden (side 21)

For din egen sikkerhed

Når du har monteret displayet på enheden, skal du søge for, at enheden ikke er i vejen for kørslen, f.eks. blokerer for førerens udsyn eller vikler kablerne sammen.

❶ Sådan fjernes kantringen og monteringsmanchetten

Før installation af enheden fjernes kantringen ❿ og monteringsmanchetten ⓫ fra enheden.

- ❶ Klem begge ender af kantringen ❿ sammen, og træk den ud.

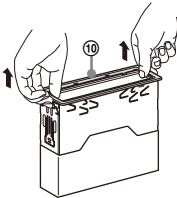

- ❷ Før begge udløsernøgler ⓯ ind, indtil de klikker, og træk monteringsmanchetten ⓫ ned, og træk derefter enheden op for at adskille dem.

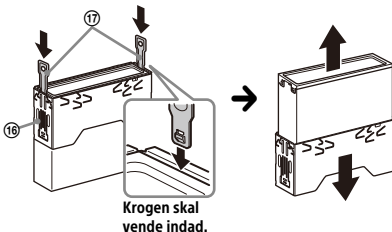

❷ Før monteringen af enheden

Placer USB-forlængerkablerne før monteringen af enheden på instrumentbrættet.

- ❶ Slut USB Type-C-forlængerkablet ❷ til USB-porten.

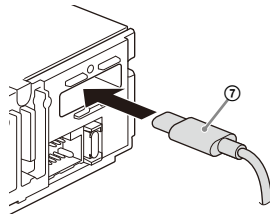

- ❷ Stram skruen ❸ på USB-kabelholderen ❸ for at fastgøre USB Type-C-forlængerkablet ❷.

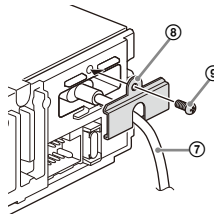

- ❸ Før USB Type-C-forlængerkablet ❷ ind i instrumentbrættet.

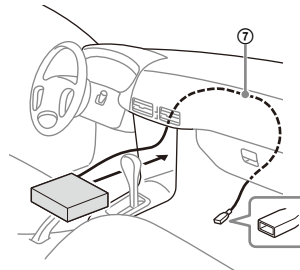

3 Montering af enheden på instrumentbrættet

Brug af monteringsbeslagene, der fulgte med bilen

Denne enhed kan muligvis ikke installeres i alle japanske bilmærker. Hvis dette er tilfældet, skal du kontakte en Sony-forhandler.

Eksempel

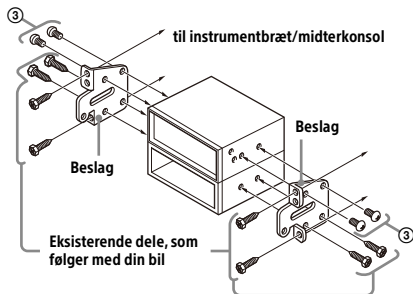

Bemærk

Monter kun med monteringsskrue ③, så fejlfunktion undgås.

4 Opsætning af displayet

Displayets monteringspositioner kan justeres.

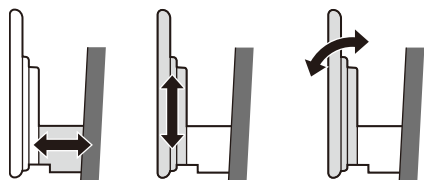

Dybde
(inden for 20 mm, i
3 trin)

Højde
(inden for 60 mm, i
7 trin)

Vinkel
(-10° til +10°, i 3 trin)



Bredde
(inden for 25 mm, i 5 trin)

Justering af displaypositionens dybde

- 1 Løsn de 3 forhåndsmonterede skrue for at justere dybden (øverst og på begge sider).

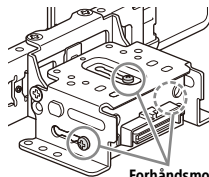

Forhåndsmonterede skrue

Løsn skrue lidt, indtil du kan skubbe konnektorbeslaget. Fjern ikke skrue fra beslaget. Det kan beskadige delene.

- 2 Skub konnektorbekslaget for at finde den passende dybdeposition. Justerbar dybde: inden for 20 mm (A), i 3 trin, i 10 mm stigninger (B).

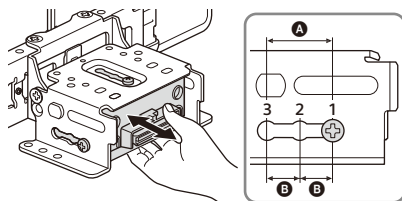

Beslagpositioner 1 til 3 for displayet:

- 1: Skub ud-position
- 2: Mellemposition
- 3: Skub ind-position

- 3 Stram de 3 skrue på den ønskede position for at fastgøre konnektorbeslaget.

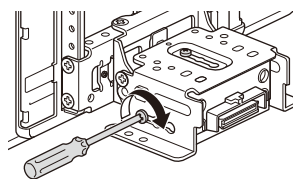

Stram skrue.

Når du strammer en skrue, skal du være forsigtig med ikke at anvende for meget moment, da det kan beskadige skrue (momentværdien skal være fra 1,5 N•m til 2,0 N•m).

Justering af displaypositionens højde

- 1 Fjern de 4 forhåndsmonterede skruer for at justere højden (på begge sider).

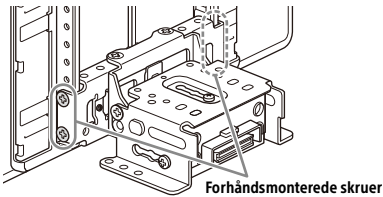

- 2 Skub konnektorbeslaget op og ned for at finde den passende højdeposition. Justerbar højde: inden for 60 mm (A), i 7 trin, i 10 mm stigninger (B).

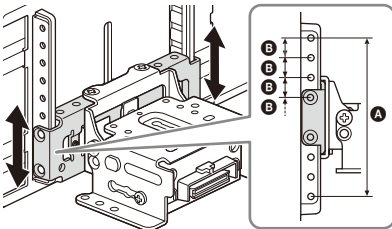

- 3 Stram de 4 skruer på den ønskede position for at fastgøre konnektorbeslaget.

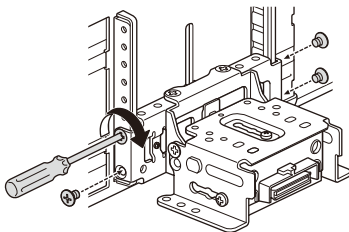

Stram skruerne.

Når du strammer en skrue, skal du være forsigtig med ikke at anvende for meget moment, da det kan beskadige skruen (momentværdien skal være fra 1,5 N•m til 2,0 N•m).

Justering af displayvinklen (vip)

- 1 Fjern de 2 forhåndsmonterede skruer for at justere vinklen (på begge sider).

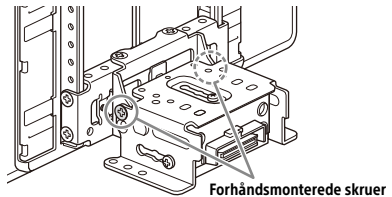

- 2 Juster displayvinklen for at finde den passende vinkel.

Justerbar vinkel: -10° til $+10^\circ$, i 3 trin

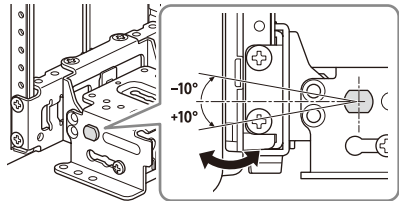

Skruehuller, der skal bruges:

0° (1 - A)

-10° (3 - B)

$+10^\circ$ (2 - B)

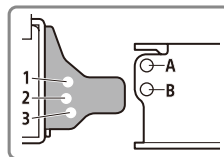
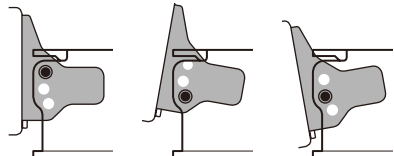

- 3** Stram de 2 skruer ved den ønskede vinkel gennem skruenhullerne (øverste eller nederste), der passer til vinklen.

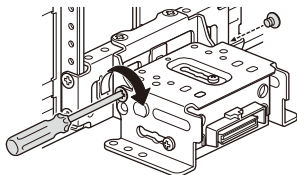

Stram skruerne.

Når du strammer en skrue, skal du være forsigtig med ikke at anvende for meget moment, da det kan beskadige skruen (momentværdien skal være fra 1,5 N•m til 2,0 N•m).

Justering af displaypositionens bredde

- 1** Fjern de 2 forhåndsmonterede skruer på den øverste side, og løsn den monterede skrue på den nederste side for at justere til højre/venstre.

Forhåndsmonterede skruer

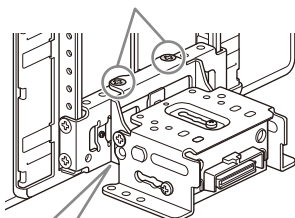

Monteret skrue

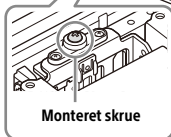

- 2** Skub konnektorbeslaget til venstre eller højre for at finde den passende position. Justerbar højre/venstre: inden for 25 mm (A), i 5 trin, i 12,5 mm stigning (B).

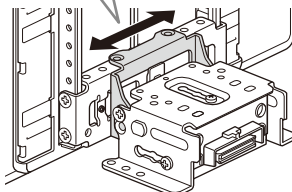
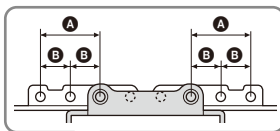

Sørg for at justere positionen med konnektorbeslaget i den samme tilstand som på illustrationen ovenfor.

Hvis konnektorbeslaget vender på hovedet, sidder det fast i skruen på undersiden og kan ikke bevæge sig til venstre eller højre.

- 3** Stram de 2 skruer på den øverste side for at fastgøre konnektorbeslaget.

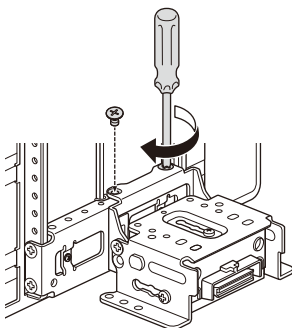

Stram skruerne.

Når du strammer en skrue, skal du være forsigtig med ikke at anvende for meget moment, da det kan beskadige skruen (momentværdien skal være fra 1,5 N•m til 2,0 N•m).

- 4** Vend enheden om, stram 1 skrue for at fastgøre konnektorbeslaget.

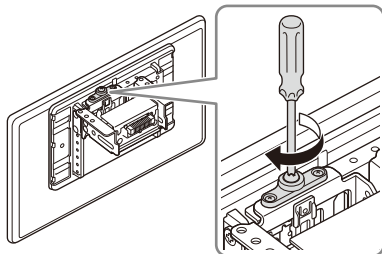

Bemærk

Sørg for at stramme skrueerne på den øverste side først og derefter skrue på undersiden.

5 Sådan findes displayets monteringspositioner

Pas på ikke at få fingrene i klemme eller ridse den midterste instrumentgruppe på din bil, når du fastgør displayet til enheden.

- 1** Fastgør enheden midlertidigt til enheden.

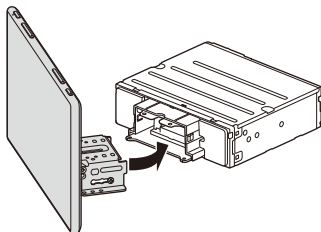

- 2** Bekræft, at displayet ikke blokerer for førerens udsyn eller er i vejen for normal kørsel.

Hvis det er nødvendigt at justere monteringspositionen (dybde, højde, vinkel, bredde) yderligere, skal du fjerne displayet fra enheden og derefter justere det igen.

6 Fastgøring af displayet til enheden

Pas på ikke at få fingrene i klemme eller ridse den midterste instrumentgruppe på din bil, når du fastgør displayet til enheden.

- 1** Fastgør displayet til enheden.

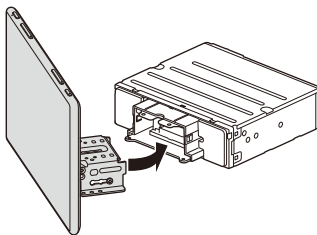

Sørg for, at displayets konnektorbeslag er sat helt ind i enheden.

- 2** Stram 4 skrue (12) (øverst) før at fastgøre konnektorbeslaget til enheden.

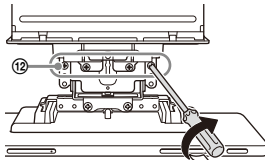

Stram skrueerne.

Når du strammer en skrue, skal du være forsigtig med ikke at anvende for meget moment, da det kan beskadige skrueen (momentværdien skal være fra 1,5 N•m til 2,0 N•m).

- 3** Skub samlingsdækslet ud for at beskytte displayets monteringsbase, stram derefter fastgøringsskruen (11) for at fastgøre dækslet.

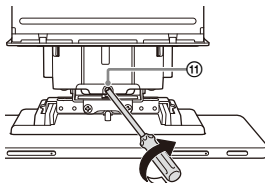
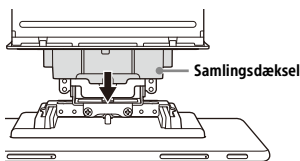

Stram skruen.

Når du strammer en skrue, skal du være forsigtig med ikke at anvende for meget moment, da det kan beskadige skruen (momentværdien skal være fra 1,5 N•m til 2,0 N•m).

4 Fastgør de bageste paneledæksler ¹⁵ langs styrerillerne for beskyttelse.

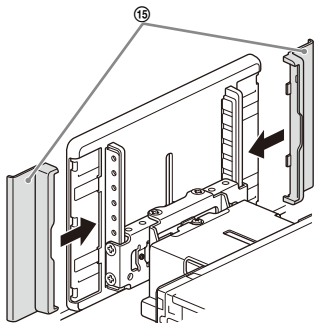

Bemærkninger

- Sørg for at bruge de specificerede skrue.
- Hvis displayet rasler, skal skrueene strammes med jævne mellemrum.

Udskiftning af sikringer

Ved udskiftning af en sikring skal du sørge for at bruge en med samme amperetal, som anført på den originale sikring.

Hvis sikringen springer, kontrolleres strømforbindelsen, og sikringen udskiftes.

Hvis sikringen springer igen efter udskiftning, kan der være en intern fejlfunktion. Hvis det er tilfældet, skal du kontakte en Sony-forhandler.

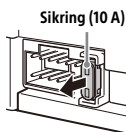

SLUTBRUGERLICENSAFTALE

VIGTIGT:

FØR DU BRUGER SOFTWAREN, SKAL DU LÆSE NÆRVÆRENDE SLUTBRUGERLICENSAFTALE ("EULA") OMHYGGELIGT. NÅR DU BRUGER SOFTWAREN, ACCEPTERER DU VILKÅRENE I NÆRVÆRENDE EULA. HVIS DU IKKE ACCEPTERER VILKÅRENE, MÅ DU IKKE BRUGE SOFTWAREN.

Nærværende EULA er en juridisk aftale mellem dig og Sony Corporation ("SONY"). Nærværende EULA regulerer dine rettigheder og forpligtelser i forhold til AV-receiverens firmware fra SONY og/eller deres tredjepartslicensgivere (herunder SONYs datterselskaber) og deres respektive datterselskaber (herefter samlet kaldet "TREDJEPARTSLEVERANDØRER"), enhver opdatering/opgradering, der leveres af SONY på tryk, online eller i form af anden elektronisk dokumentation, f.eks. software, og enhver datafil, der genereres af brugen af den pågældende software (herefter samlet kaldet "SOFTWARE").

Uanset ovenstående skal enhver software i SOFTWAREN, der har en separat slutbrugerlicensaftale (herunder, men ikke begrænset til, GNU General Public License og Lesser/Library General Public License) være dækket af en sådan gældende separat slutbrugerlicensaftale i stedet for vilkårene i denne slutbrugerlicensaftale i det omfang, det kræves af en sådan separat slutbrugerlicensaftale ("UDELUKKET SOFTWARE").

SOFTWARELICENS

SOFTWAREN sælges ikke, men gives i licens. SOFTWAREN er beskyttet med copyright og anden lovgivning om immaterielle ejendomsrettigheder og internationale traktater.

OPHAVSRET

Alle rettigheder og enhver ret i og til SOFTWAREN (herunder, men ikke begrænset til, ethvert billede, fotografi, enhver animation, video, lyd, musik, tekst og "applets", der er indarbejdet i SOFTWAREN) ejes af SONY eller en eller flere TREDJEPARTSLEVERANDØRER.

TILDELING AF LICENS

SONY tildeler dig en begrænset licens til at bruge SOFTWAREN alene i forbindelse med din kompatible enhed ("ENHED") og alene til dit eget og ikke-kommercielle brug. SONY og TREDJEPARTSLEVERANDØRER forbeholder sig

udtrykkeligt alle rettigheder, enhver ejendomsret og interesse (herunder, men ikke begrænset til, alle immaterielle ejendomsrettigheder) i og til SOFTWAREN, som nærværende EULA ikke tildeler dig specifikt.

KRAV OG BEGRÆNSNINGER

Du må ikke – hverken helt eller delvist – kopiere, offentliggøre, tilpasse, videredistribuere, forsøge at udlede kildekode, ændre, udføre reverse engineering, dekompile eller adskille noget af SOFTWAREN eller oprette afledte værker fra eller af SOFTWAREN medmindre SOFTWAREN bevidst tilladte dig at gøre det. Du må ikke ændre eller manipulere nogen digital rettighedsstyringsfunktionalitet i SOFTWAREN. Du må ikke omgå, ændre, forkaste eller tilsidesætte funktioner eller beskyttelse af SOFTWAREN eller foranstaltninger, der er operativt knyttet til SOFTWAREN. Du må ikke adskille nogen individuelle komponenter af SOFTWAREN med henblik på brug i mere end én ENHED, medmindre du har fået udtrykkelig tilladelse fra SONY. Du må ikke fjerne, ændre, dække eller odelægge varemærker eller bemærkninger til softwaren. Du må ikke dele, distribuere, leje, lease, tildele underlicens, tildele, overføre eller sælge SOFTWAREN. Software, netværkstjenester eller andre produkter – bortset fra den SOFTWARE, som SOFTWARENS ydelse afhænger af, kan muligvis blive afbrudt eller annulleret efter leverandørernes skøn (leverandører af software, leverandører af tjenester eller SONY). SONY og sådanne leverandører kan ikke garantere, at SOFTWARE, netværkstjenester, indhold eller andre produkter fortsat er tilgængelige eller fungerer uden afbrydelse eller ændring.

UDELUKKET SOFTWARE OG OPEN SOURCE-KOMPONENTER

Uanset ovenstående begrænsede licensbevilling anerkender du, at SOFTWAREN kan omfatte UDELUKKET SOFTWARE. UDELUKKET SOFTWARE kan være dækket af open source-softwarelicenser ("Open Source-komponenter"), hvilket betyder enhver softwarelicens, der er godkendt som open source-licens af Open Source Initiative eller væsentligt tilsvarende licenser, inklusive men ikke begrænset til enhver licens, der som en betingelse for distribution af softwaren, der er licenseret under en sådan licens, kræver, at distributøren gør softwaren tilgængelig i kildekodeformat. Hvis og i det omfang offentliggørelse er påkrævet, bedes du besøge oss.sony.net/Products/Linux eller et andet websted udpeget af SONY for at få en liste over gældende OPEN SOURCE-KOMPONENTER inkluderet i SOFTWAREN fra tid til anden, og de gældende vilkår og betingelser, der bestemmer dets brug. Sådanne vilkår og betingelser kan til enhver tid ændres af den relevante tredjepart uden

ansvar over for dig. I det omfang det kræves af licenserne, der dækker UDELUKKET SOFTWARE, vil vilkårene for sådanne licenser gælde i stedet for vilkårene i denne EULA. I det omfang vilkårene i de licenser, der gælder for UDELUKKET SOFTWARE, forbyder nogen af begrænsningerne i denne EULA med hensyn til en sådan UDELUKKET SOFTWARE, vil sådanne begrænsninger ikke gælde for en sådan UDELUKKET SOFTWARE. I det omfang vilkårene i de licenser, der gælder for Open Source-komponenter, kræver at SONY giver et tilbud om at levere kildekode i forbindelse med SOFTWAREN, afgives et sådant tilbud hermed.

BRUG AF SOFTWARE MED COPYRIGHT-BESKYTTET INDHOLD

SOFTWAREN kan muligvis bruges af dig til at få vist, opbevare, behandle og/eller bruge indhold, der er oprettet af dig og/eller tredjeparter. Sådant indhold kan være beskyttet af copyright, eller lovgivning om immaterielle ejendomsrettigheder og/eller aftaler. Du accepterer, at du kun bruger SOFTWAREN i overensstemmelse med al sådan lovgivning og aftaler, der gælder for det pågældende indhold. Du anerkender og accepterer, at SONY kan træffe passende foranstaltninger for at beskytte copyright på indhold, der opbevares, behandles eller bruges af SOFTWAREN. Sådanne foranstaltninger inkluderer, men er ikke begrænset til, at tælle, hvor ofte du sikkerhedskopierer og gendanner via visse SOFTWARE-funktioner, hvor ofte du får afvist din anmodning om at muliggøre gendannelse af data, og opsigelse af nærværende EULA i tilfælde af din ulovlige brug af SOFTWAREN.

INDHOLDSSERVICE

BEMÆRK OGSÅ, AT SOFTWAREN KAN VÆRE DESIGNET TIL AT BLIVE BRUGT MED INDHOLD, DER ER TILGÆNGELIGT VIA ÉN ELLER FLERE INDHOLDSTJENESTER ("INDHOLDSTJENESTE"). BRUG AF EN TJENESTE OG DENS INDHOLD ER UNDERLAGT TJENESTENS VILKÅR FOR DEN PÅGÆLDENDE INDHOLDSTJENESTE. HVIS DU IKKE KAN ACCEPTERE DE PÅGÆLDENDE VILKÅR, BEGRÆNSES DIN BRUG AF SOFTWAREN. Du anerkender og accepterer, at bestemt indhold og bestemte tjenester, der er tilgængelige via SOFTWAREN, kan være leveret af tredjepart, som SONY ikke har kontrol over. BRUG AF INDHOLDSTJENESTE, DER KRÆVER INTERNETFORBINDELSE. EN INDHOLDSTJENESTE KAN TIL ENHVER TID AFBRYDES.

INTERNETFORBINDELSE OG TREDJEPARTSTJENESTER

Du anerkender og accepterer, at adgang til visse SOFTWARE-funktioner kan kræve en internetforbindelse, som du alene er ansvarlig for. Du alene er også ansvarlig for betaling af eventuelle tredjepartsgebyrer, der er forbundet

med din internetforbindelse, herunder, men ikke begrænset til, gebyrer i forbindelse med internetudbyder eller opkald. Brug af SOFTWAREN kan være begrænset eller være med restriktioner, afhængigt af kapacitet, båndbredde eller tekniske begrænsninger for din internetforbindelse og -tjeneste. Tredjepart, der leverer en sådan tjeneste, er kun ansvarlig for tilvejebringelse, kvalitet og sikkerhed af en sådan internetforbindelse.

EKSSPORT OG ANDRE REGLER

Du accepterer at overholde alle gældende eksport- og re-eksportbegrænsninger og regler i det område eller land, hvor du bor, og du accepterer, at du ikke vil overføre eller godkende overførslen af SOFTWAREN til et forbudt land eller på anden vis handle i strid med sådanne begrænsninger eller regler.

HØJRISIKOAKTIVITETER

SOFTWAREN er ikke fejltolerant og er ikke designet, fremstillet eller beregnet til brug eller videresalg som online kontroludstyr i farlige miljøer, der kræver fejlsikker ydelse, f.eks. i drift af nukleare anlæg, flynavigations- eller kommunikationssystemer, lufttrafikstyring, direkte livsstøttende udstyr eller våbensystemer, hvor fejl i SOFTWAREN kan medføre dødsfald, personskade eller alvorlig fysisk eller miljømæssig skade ("HØJRISIKOAKTIVITETER"). SONY, hver enkelt TREDJEPARTSLEVERANDØR og hvert af deres respektive tilknyttede selskaber fraskriver sig specifikt enhver udtrykkelig eller underforstået garanti, pligt eller betingelse vedrørende egnethed til HØJRISIKOAKTIVITETER.

UDELUKKELSE AF GARANTI PÅ SOFTWARE

Du anerkender og accepterer at brug af SOFTWAREN sker alene på dit ansvar, og at du er ansvarlig for brugen af SOFTWAREN. SOFTWAREN leveres "SOM DEN ER OG FOREFINDES", uden garanti, pligt eller betingelser af nogen art.

SONY OG HVER TREDJEPARTSLEVERANDØR (af hensyn til dette afsnit henvises der samlet til SONY og hver af TREDJEPARTSLEVERANDØRERNE som "SONY") FRASKRIVER SIG UDTRYKKELT ALLE GARANTIER, PLAGTER ELLER BETINGELSER – UDTRYKKELT ELLER STILTIENDE – HERUNDER, MEN IKKE BEGRÆNSET TIL, STILTIENDE GARANTIER FOR SALGBARHED, IKKE-KRÆNKENDE OG EGNETHED TIL ET BESTEMT FORMÅL. SONY HVERKEN GARANTERER ELLER GIVER NOGEN BETINGELSER ELLER ERKLÆRINGER OM (A) AT FUNKTIONERNE I NOGET AF SOFTWAREN VIL OPFYLDE DINE KRAV, ELLER AT DE VIL BLIVE OPDATERET, (B) AT DRIFTEN AF NOGET AF SOFTWAREN VIL VÆRE KORREKT ELLER FEJLFRI, ELLER AT EVENTUELLE DEFEKTER VIL BLIVE RETTET, (C) AT SOFTWAREN IKKE VIL BESKADIGE ANDEN

SOFTWARE, HARDWARE ELLER DATA, (D) AT NOGEN SOFTWARE, NETVÆRKSTJENESTER (INKLUSIVE INTERNETTET) ELLER PRODUKTER (BORTSET FRA SOFTWAREN), SOM SOFTWARENS YDEEVNE AFHÆNGER AF, FORTSAT VIL VÆRE TILGÆNGELIG, UAFBRUDT ELLER UÆNDRET, OG (E) VEDRØRENDE BRUGEN ELLER RESULTATERNE AF BRUGEN AF SOFTWAREN MED HENSYN TIL DENS KORREKTHED, NØJAGTIGHED, PÅLIDELIGHED ELLER ANDET.

INGEN MUNDTLIG ELLER SKRIFTLIG INFORMATION ELLER RÅDGIVNING FRA SONY ELLER EN AUTORISERET REPRÆSENTANT FOR SONY KAN UDGØRE EN GARANTI, FORPLIGTELSE ELLER BETINGELSE ELLER PÅ NOGEN MÅDE FORØGE OMFANGET AF DENNE GARANTI. HVIS SOFTWAREN ER DEFEKT, PÅTAGER DU DIG ALLE OMKOSTNINGER FOR NØDVENDIG SERVICE, REPARATION ELLER RETTELSE. IKKE ALLE JURISDIKTIONER TILLADER UNDTAGELSER FRA STILTIENDE GARANTIER, SÅ DISSE UNDTAGELSER GÆLDER MULIGVIS IKKE FOR DIG.

ANSVARSBEGRÆNSNING

SONY OG HVER TREDJEPARTSLEVERANDØR (af hensyn til dette afsnit henvises der samlet til SONY og hver af TREDJEPARTSLEVERANDØRERNE som "SONY") KAN IKKE HOLDES ANSVARLIG FOR HÆNDELIGE SKADER ELLER FØLGESKADER FOR BRUD PÅ EN UDTRYKKELIK ELLER STILTIENDE GARANTI, KONTRAKTBRUD, FORSØMMELIGHED, OBJEKTIVT ANSVAR ELLER ANDEN RETSTEORI I RELATION TIL SOFTWAREN, HERUNDER, MEN IKKE BEGRÆNSET TIL SKADER SOM FØLGE AF DRIFTSTAB, TABT FORTJENESTE, TAB AF DATA, TAB AF MULIGHED FOR AT BRUGE SOFTWAREN ELLER ANDEN TILKNYTTET HARDWARE, NEDETID OG BRUGERENS TID – HELLER IKKE, SELVOM DE ER BLEVET RÅDGIVET OM RISIKOEN FOR SÅDANNE SKADER. I ALLE TILFÆLDE SKAL ETHVERT OG HELE DERES SAMLEDE ANSVAR I HENHOLD TIL ENHVER BESTEMMELSE I DENNE EULA VÆRE BEGRÆNSET TIL DET BELØB, DER FAKTISK BETALES FOR PRODUKTET. IKKE ALLE JURISDIKTIONER TILLADER UNDTAGELSER ELLER BEGRÆNSNING AF HÆNDELIGE SKADER ELLER FØLGESKADER, SÅ OVENNÆVNTE UNDTAGELSE ELLER BEGRÆNSNING GÆLDER MULIGVIS IKKE FOR DIG.

HELE AFTALEN, FRITAGELSE, AFBRYDELSE

Nærværende EULA og SONYs privatlivspolitik kan fra tid til anden ændres, og til sammen udgør de hele aftalen mellem dig og SONY, hvad angår SOFTWAREN. SONYs manglende udførelse eller håndhævelse af en rettighed eller bestemmelse i nærværende EULA udgør ingen fritagelse for den pågældende rettighed eller bestemmelse. Såfremt nogen del af nærværende EULA findes ikke at kunne håndhæves, skal en sådan del håndhæves i videst muligt omfang for at overholde hensigten

med nærværende EULA, og den resterende del skal fortsat være med fuld gyldighed.

LOVVALG OG VÆRNETING

De Forenede Nationers konvention om kontrakter om internationalt salg af varer finder ikke anvendelse på nærværende EULA. Nærværende EULA reguleres af Japans lovgivning uden hensyntagen til lovkonfliktbestemmelser. Enhver tvist, der opstår som følge af nærværende EULA, er underlagt det eksklusive mødested for Tokyo District Court i Japan, og parterne giver hermed deres samtykke til domstolens mødested og værneting.

RETSBESTEMTE RETSMIDLER

Uanset nærværende EULA anerkender og accepterer du, at du med enhver overtrædelse eller manglende overholdelse af nærværende EULA forårsager uoprettelig skade på SONY, for hvilke økonomiske erstatninger er utilstrækkelige, og du giver dit samtykke til, at SONY opnår ethvert påbud eller retsbestemt retsmiddel, som SONY vurderer nødvendigt eller passende under de pågældende omstændigheder. SONY kan også træffe en hvilken som helst juridisk og teknisk foranstaltning for at forhindre overtrædelse af og/eller for at håndhæve denne EULA, herunder, men ikke begrænset til, øjeblikkeligt ophør af din brug af SOFTWAREN, hvis SONY efter eget skøn mener, at du overtræder eller agter at overtræde denne EULA. Disse retsmidler er et supplement til andre retsmidler, SONY måtte have ved lov, egenkapital eller ret.

OPHØR

Uden forringelse af andre rettigheder kan SONY opsigse nærværende EULA, hvis du ikke overholder dens vilkår. I tilfælde af en sådan opsigelse skal du: (i) ophøre med at bruge og destruere alle kopier af SOFTWAREN; (ii) overholde kravene i afsnittet nedenfor med titlen "Dit kontoansvar".

ÆNDRING

SONY FORBEHOLDER SIG RET TIL – EFTER EGET SKØN – AT ÆNDRE VILKÅR I NÆRVÆRENDE EULA VIA MEDDELELSE PÅ SONYs EGET WEBSTED, PR. E-MAIL TIL DEN E-MAILADRESSE, SOM DU HAR ANGIVET, VIA MEDDELELSE SOM EN DEL AF EN OPGRADERING/OPDATERING ELLER VIA ANDEN JURIDISK GYLDIG MEDDELELSE. Hvis du ikke accepterer ændringen, skal du straks kontakte SONY for at få instruktioner. Din fortsatte brug af SOFTWAREN efter ikrafttrædelsesdatoen i en sådan meddelelse udgør din accept af at være bundet af en ændring.

TREDJEPARTSMODTAGER

Hver TREDJEPARTSLEVERANDØR er en udtrykkelig bestemt tredjepartsmodtager og har ret til at

håndhæve hver bestemmelse i nærværende EULA, hvad angår dennes SOFTWARE.

Skulle du have spørgsmål til nærværende EULA, skal du kontakte SONY skriftligt på den angivne kontaktsadresse for hvert område eller land.

Copyright © 2020 Sony Corporation

Bemærkning om licens

Dette produkt indeholder software, som Sony bruger under en licensaftale med ejeren af ophavsretten. Vi er af ejeren af softwarens ophavsret forpligtet til at meddele indholdet af aftalen til kunder.

For detaljer om softwarelicenser skal du vælge [Settings] → [System] → [Open Source Licenses].

Meddelelse om GNU GPL/LGPL anvendt software

Software, der er inkluderet i dette produkt, indeholder ophavsretligt beskyttet software, der er licenseret under GPLv2 og andre licenser, der muligvis kræver adgang til kildekoden. Du finder en kopi af den relevante kildekode som påkrævet under GPLv2 (og andre licenser) på <http://www.sony.net/Products/Linux/>.

Gå til URL'en for at downloade, og vælg derefter modelnavnet "XAV-9550ES".

Du kan få udleveret kildekoden som påkrævet af GPLv2 på et fysisk medium fra os i en periode på tre år efter vores sidste forsendelse af dette produkt ved at ansøge om det via formularen på <http://www.sony.net/Products/Linux/>.

Dette tilbud er gyldigt for alle, der modtager disse oplysninger.

Bemærk, at Sony ikke kan svare på forespørgsler vedrørende kildekodens indhold.

Varoitus

Turvallisuuden vuoksi asenna tämä laite auton kojelautaan, koska laitteen takaosa kuumenee käytössä.
Katso lisätietoja kohdasta "Liitännät/asennus" (sivu 10).

Valmistettu Thaimaassa.

Nimikilpi, joka osoittaa käyttöjännitteen ja muuta, sijaitsee kotelon pohjassa.

CE-merkinnän pätevyys rajoittuu maihin, joissa sitä valvotaan lailla, pääosin EEA-alueella (Euroopan talousalue) ja Sveitsissä.

VAROITUS

Älä altista laitetta sateelle tai kosteudelle tulipalon ja sähköiskuvaaran estämiseksi.

Älä avaa kaappia – sähköiskuvaara. Jätä huoltotoimenpiteet pätevän ammattilaisen tehtäväksi.

Huomautus asiakkaille: seuraavat tiedot koskevat ainoastaan laitteita, joita myydään EU-direktiivejä noudattavissa maissa

Tämä tuote on valmistettu Sony Corporation toimesta tai puolesta.

EU-maahantuojat: Sony Europe B.V.

EU-maahantuojalle osoitetut tiedustelut tai tuotteen Euroopan vaatimustenmukaisuuteen liittyvät tiedustelut tulee osoittaa valmistajan valtuutetulle edustajalle: Sony Belgium, bijkantor van Sony Europe B.V., Da Vincilaan 7-D1, 1930 Zaventem, Belgia.



Sony Corporation vakuuttaa, että tämä laite on direktiivin 2014/53/EU mukainen.

EU-vaatimustenmukaisuusvakuutuksen täysimittainen teksti on saatavilla seuraavassa internetosoitteessa:
<https://compliance.sony.eu>

Tämä laite tulee asentaa ja käyttää siten, että jäähdynin on yli 20 cm:n etäisyydellä kehosta.



Käytöstä poistettujen paristojen/akkujen ja sähkö- ja elektroniikkalaitteiden hävittäminen (koskee Euroopan unionia sekä muita maita, joissa on käytössä jätteiden lajittelujärjestelmä)

Tämä laitteeseen, paristoon/akuun tai pakkaukseen merkitty symboli tarkoittaa, että laitetta ja paristoa/akkuja ei saa käsitellä kotitalousjätteenä. Tietyissä paristoissa/akuissa tätä symbolia voidaan käyttää yhdessä kemikaalia ilmaisevan symbolin kanssa. Lyijyn (Pb) kemikaalinen symboli on lisätty, jos paristo/akku sisältää enemmän kuin 0,004 % lyijyä. Varmistamalla näiden laitteiden ja paristojen/akkujen asianmukaisen hävittämisen voit auttaa estämään luonnolle ja ihmisten terveydelle aiheutuvia negatiivisia vaikutuksia, joita näiden tuotteiden epäasianmukainen hävittäminen saattaa aiheuttaa. Materiaalien kierrätys auttaa säästämään luonnonvaroja. Mikäli tuotteen turvallisuus, suorituskyky tai tietojen eheys vaatii, että paristo/akku on kiinteästi kytketty laitteeseen, valtuutetun huollon on vaihdettava paristo/akku. Käytöstä poistetun pariston/akun ja sähkö- ja elektroniikkalaitteen asianmukaisen käsittelyn varmistamiseksi nämä tuotteet on vietävä käytöstä poistettujen sähkö- ja elektroniikkalaitteiden kierrätyksestä huolehtivaan vastaanottopisteeseen. Muiden paristojen/akkujen kohdalla tarkista käyttöohjeesta, miten paristo/akku poistetaan tuotteesta turvallisesti. Toimita käytöstä poistettu paristo/akku niiden kierrätyksestä huolehtivaan vastaanottopisteeseen. Lisätietoja tuotteiden ja paristojen/akkujen kierrätyksestä saa paikallisilta viranomaisilta, jätteilyhtiöistä tai liikkeestä, josta tuote tai paristo/akku on ostettu.

Varoitus, jos autosi käynnistyksessä ei ole ACC-asentoa

Älä asenna tätä laitetta autoon, jossa ei ole ACC-asentoa. Laitteen näyttö ei sammuu, vaikka sytytysvirta olisi kytketty pois, mikä aiheuttaa akun tyhjenemisen.

Vastuuvapauslauseke kolmannen osapuolen palveluihin liittyen

Kolmansien osapuolten tarjoamat palvelut voivat muuttua, keskeytyä tai päättyä ilman erillistä huomautusta. Sony ei ole missään vastuussa tällaisessa tilanteessa.

Tietoja laitteen vaihdosta

Katso uusimmat toiminnot asiakirjasta "Käyttöopas" verkkosivustolla.
QR-koodi ja URL-osoite löytyvät etikannesta.

Tärkeä huomautus

Huomio

MISSÄÄN TAPAUKSESSA SONY EI OLE VASTUUSSA MISTÄÄN SUORISTA, EPÄSUORISTA, VÄLILLISISTÄ TAI MUISTA VAHINGOISTA, MUKAAN LUKIEN RAJOITUKSETTA VOITTOJEN TAI TULOJEN MENETYKSET, TIETOJEN MENETYS, TUOTTEEN TAI SIIHEN LIITTYVIEN LAITTEIDEN KÄYTTÖMAHDOLLISUUKSIEN MENETYS, HÄIRIÖAJASTA JA OSTAJAN AIKAAN LIITTYVISTÄ ASIOISTA TUOTTEEN, SEN LAITTEISTON TAI OHJELMISTON KÄYTÖSSÄ.

Hyvä asiakas, tämä tuote sisältää radiolähtetimen. UNECE-säännöksen 10 mukaisesti ajoneuvon valmistaja saattaa määrätä tiettyjä ehtoja radiolähtetimen asentamiselle ajoneuvoon. Katso tiedot ajoneuvon käyttöoppaasta tai ota yhteyttä ajoneuvon valmistajaan tai jälleenmyyjään ennen kuin asennat tämän tuotteen ajoneuvoosi.

Hätäpuhelut

Tämä BLUETOOTH-auto-handsfree ja siihen liitetty elektroniikkalaitteet toimivat radiosignaalien, matkapuhelin- ja maaverkkojen avulla sekä käyttäjän ohjelmoimilla toiminnoilla, eikä toimintaa voida taata kaikissa olosuhteissa. Älä sen vuoksi luota pelkästään mihinkään sähkölaitteeseen oleellista kommunikaatiota varten (kuten hätätapauksia varten).

BLUETOOTH-tiedonsiirrosta

- BLUETOOTH-laitteiden lähettämät mikroaallot voivat vaikuttaa lääketieteellisten sähkölaitteiden toimintaan. Sammuta tämä laite ja muut BLUETOOTH-laitteet seuraavissa sijainneissa, jotta ne eivät aiheuta onnettomuutta.
 - paikat, joissa on syttyviä kaasuja, sairaalat, junat, lentokoneet ja huoltoasemat
 - automaattiovien tai palohälyttimien lähellä
- Tämä laite tukee BLUETOOTH-standardin mukaisia turvatoimia yhteyden suojaamiseen, kun langatonta BLUETOOTH-teknologiaa käytetään, mutta turvallisuus ei välttämättä riitä asetuksista riippuen. Ole varovainen, kun käytät langatonta BLUETOOTH-teknologiaa tiedonsiirtoon.
- Emme ole missään vastuussa tietojen vuotamisesta BLUETOOTH-tiedonsiirron aikana.

Jos sinulla on mitään kysyttävää tai laitteeseen liittyviä ongelmia, joita tämä opas ei kata, ota yhteyttä lähimpään Sony-jälleenmyyjään.

Päälaite ja kaukosäädin

Päälaite

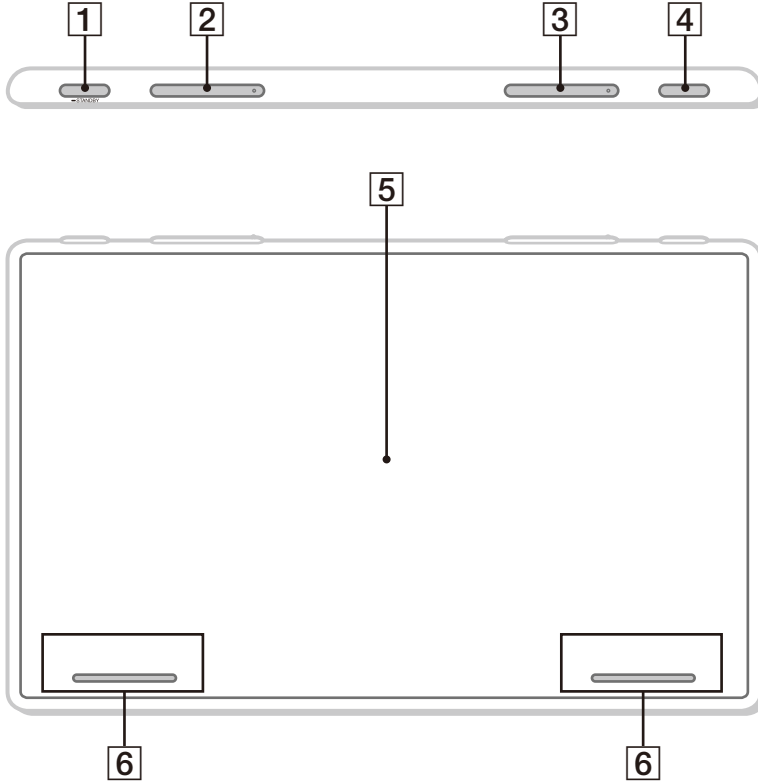

Painikkeissa VOL (äänenvoimakkuus) +/- ►► (seuraava) on tuntopisteet.

1 HOME

Näyttää HOME -näytön (sivu 5).

► STANDBY

Sammuta laite painamalla jonkin aikaa. Nollaa laite painamalla vähintään 10 sekunnin ajan.

2 VOL (äänenvoimakkuus) +/-

3 ◀◀/▶▶ (edellinen/seuraava)

Toiminta riippuu valitusta ohjelmalähteestä:

- [Radio]: valitse esiasetettu asema.
- [DAB+]: valitse esiasetettu asema.
- [USB]/[Bluetooth Audio]: siirry edelliseen/seuraavaan sisältöön.

- [Apple CarPlay]/[Android Auto]: siirry edelliseen/seuraavaan sisältöön.

Yhtäjaksoinen painallus:

- [Radio]: viritä asemalle automaattisesti (SEEK+/SEEK-).
- [DAB+]: valitse asema asemaluettelosta.
- [USB]/[Bluetooth Audio]: pikakelaus taakse/eteen.

4 VOICE

Aktivoi äänikomentotoiminnon Apple CarPlay- ja Android Auto™ -toimintoa varten.

5 Näyttö/kosketusnäyttö

6 Custom Key 1/2

Rekisteröi toiminnot (Mute, Disp. Off, Source Change, Home, Next, Previous, Vol +, Vol -, None).

Rekisteröi valitsemalla [Settings] → [Customize] → [Custom Key].

Näyttöruudut

Toistonäyttö:

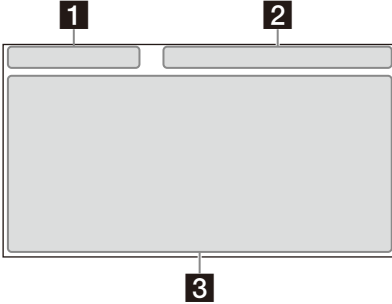

HOME1-näyttö:

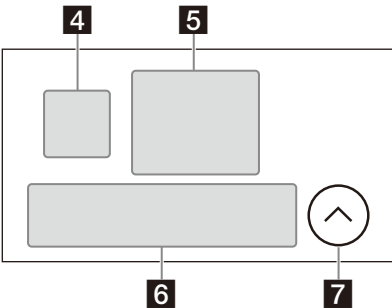

HOME2-näyttö:

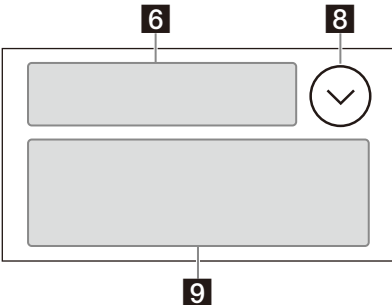

1 Tilan ilmaisu (vasen puoli)

↶ (takaisin)	Palaa edelliseen näyttöön.
☰ (luettelo)	Avaa luettelon. Käytettävissä olevat luettelot riippuvat ohjelmälähteestä.

2 Tilan ilmaisu (oikea puoli)

Kello	Näyttää ajan, joka on asetettu Date/Time-asetuksissa.
✖ (mykistys)	Syttyy, kun ääni mykistetään.
⋮ (vaihtoehdot)	Avaa ohjelmälähteen vaihtoehtovalikon. Valittavissa olevat kohteet riippuvat ohjelmälähteestä.
☐ (laite)	Näyttää yksikköön yhdistettävän laitteen nimen.
📶 (antenni)	Ilmaisee yhdistetyn matkapuhelimen signaalivoimakkuuden tilaa.
🔋 (akku)	Ilmaisee yhdistetyn matkapuhelimen akun varaustilaa.

3 Sovelluskohtainen alue

Näyttää toiston ohjaimet/merkkivalot tai ilmaisee laitteen tilan. Näytetyt kohteet riippuvat ohjelmälähteestä.

4 (Apple CarPlay)/ (Android Auto)

Näytetään, kun Apple CarPlay/Android Auto yhdistetään.

5 Kello

Näyttää päivämäärän ja kellonajan, joka on asetettu Date/Time-asetuksissa.

6 Sovellusalue (Suosikit)

Jopa 5 sovellusta voidaan asettaa. Sovelluksia voidaan vaihtaa. Voit asettaa suosikkisovellukset.

7 ^ All Apps

Avaa HOME2-näytön.

8 v Close

Palaa HOME1-näyttöön.

9 Sovellusalue

Näyttää kaikki sovellukset paitsi suosikkisovellukset.

Sovelluskuvakkeiden luettelo

📶 Android Auto	📶 Apple CarPlay	📶 Radio
📶 DAB+	🎵 Bluetooth	📶 Phone
📶 Settings	📶 USB	📶 RearCam
📶 Camera 1	📶 Camera 2	📶 Devices

Perustoiminnot

FM-viritysaskeleen vaihtaminen

Asettaa oman maasi tai alueesi FM-viritysaskeleen.

- 1** Paina HOME, kosketa [Settings] → [Application] → [Radio Tuning Steps] ja aseta sitten radiotaajuus vastaanottoalueen mukaan.
- 2** Poistu asetusvalikosta koskettamalla kahdesti ⤴ (takaisin).

Huomautus

Kun FM-viritysaskeleta vaihdetaan, sekä esiviritetyt FM- että AM-asetukset nollautuvat.

Apple CarPlayn langaton käyttö

Laitte on rekisteröitävä, kun Apple CarPlay otetaan käyttöön ensimmäisen kerran. Noudata menetelmää kohdassa "Pariliittäminen Bluetooth®-laitteeseen" (sivu 6).

Huomautus

Varmista, että GPS-antenni on liitetty. Katso lisätietoja kohdasta "GPS-antennin asennus" (sivu 16).

Android Auton käyttäminen

Laitte on rekisteröitävä, kun Android Autoa käytetään langattomasti ensimmäisen kerran. Noudata menetelmää kohdassa "Pariliittäminen Bluetooth®-laitteeseen" (sivu 6).
Kun Android Autoa käytetään USB-kaapelilla, liitä Android Auto -yhteensopiva Android™-puhelin laitteeseen USB-kaapelilla.

Pariliittäminen Bluetooth®-laitteeseen

Kun yhdistät BLUETOOTH-laitetta ensimmäisen kerran, järjestelmä edellyttää molempien laitteiden keskinäistä rekisteröintiä (pariliittämistä). Pariyhityksen avulla tämä laite ja muut laitteet voivat tunnistaa toisensa.



Kun laite käynnistetään, se lähettää BLUETOOTH-signaalin.

Pariliittäminen tämän laitteen asetuksista

- 1** Paina HOME ja kosketa sitten [Settings].
Jos [Settings] ei ole asetettuna Suosikki-alueella, kosketa [All Apps] HOME2-näytön näyttämiseksi ja valitse sitten [Settings].
- 2** Kosketa [Device Connection].
- 3** Kosketa [+Add New Device].
- 4** Käytä BLUETOOTH-laitetta sen [Add New Device] -näytöllä näyttettävän viestin mukaisesti.
Jos salasanaa vaaditaan BLUETOOTH-laitteella, kirjoita [0000].
Rekisteröidyn laitteen nimi näytetään [Device Connection] -näytöllä.
Voit yhdistää tai katkaista rekisteröidyn laitteen tällä näytöllä.

Pariliittäminen BLUETOOTH-laitteesta

Kun BLUETOOTH-laitteen BLUETOOTH-asetukseksi asetetaan [ON], valitse "XAV-9550ES" BLUETOOTH-laitteesi asetusnäytössä ja jatka sitten pariliittosivuihisiin. Noudata laitteen näytölle tulevia ohjeita.

Esittelytilan peruuttaminen

- 1** Paina HOME ja kosketa sitten [Settings].
Jos [Settings] ei ole asetettuna Suosikki-alueella, kosketa [All Apps] HOME2-näytön näyttämiseksi ja valitse sitten [Settings].
- 2** Kosketa [System] ja kosketa sitten [Demo Mode] määrittääksesi asetuksen [Off].
- 3** Poistu asetusvalikosta koskettamalla kahdesti ⤴ (takaisin).

Laitteohjelmiston päivitys

Käy laiteohjelmiston päivittämistä varten tukisivustolla ja noudata sitten verkossa olevia ohjeita.

URL: <https://www.sony.eu/support>

Laitteohjelmiston päivittäminen USB-jakotilassa

Kun käytät älypuhelinla jakotoiminnolla, voit päivittää laiteohjelmiston USB-jakotilassa. Liitä älypuhelimesi USB-porttiin ja seuraa sitten laitteen näytön ohjeita.

Huomautuksia

- Älä irrota USB-kaapelia tai USB-laitetta USB-liitännällä päivityksen aikana.
- Verkkoyhteys saattaa olla tarpeen, ja ison paketin siirtäminen saattaa aiheuttaa korkeita maksuja.

Lisätietoja

Varoimet

- Virta-antenni laajenee automaattisesti.
- Jos luovutat auton uudelle omistajalle tai hävität autosi laitteen ollessa asennettuna, alusta kaikki asetukset tehdasasetuksiin suorittamalla tehdasasetusten palautuksen.
- Älä roiski nestettä laitteen päälle.

Turvallisuutta koskevia huomautuksia

- Noudata kaikkia sovellettavia liikennesääntöjä, lakeja ja säädöksiä.
- Ajon aikana
 - Älä tarkastele tai käytä laitetta, sillä keskittymisesi voi herpaantua ja seurauksena voi olla onnettomuus. Pysäköi auto turvalliseen paikkaan, kun aiot tarkastella tai käyttää laitetta.
 - Älä käytä asetustoimintoa tai muuta toimintoa, joka voi viedä huomiosi pois tiestä.
 - Kun peruutat autoa, muista katsoa taaksepäin ja seurata ympäristöä huolellisesti oman turvallisuutesi vuoksi, vaikka takakamera olisi liitetty. Älä luota pelkästään takakameraan.
- Käytön aikana
 - Älä työnnä käsiä, sormia tai vieraita esineitä laitteeseen, sillä seurauksena voi olla loukkaantuminen tai laitteen vaurioituminen.
 - Pidä pienet esineet poissa lasten ulottuvilta.
 - Muista kiinnittää turvavyöt välttääksesi loukkaantumisen, jos auto liikahtaa äkillisesti.

Onnettomuuden estäminen

Älä käytä laitetta tai katso näyttöä ajaessasi. Kuva tulee näkyviin vasta sen jälkeen, kun olet pysäköinyt auton ja kytkenyt seisontajarrun. Jos auto alkaa liikkua videotoiston aikana, seuraava varoitus tulee näyttöön eikä videon katselua voida jatkaa.

[Video blocked for your safety]

LCD-näyttöä koskevia huomautuksia

- Älä päästä LCD-näyttöä kastumaan äläkä altista sitä nesteille. Seurauksena voi olla toimintahäiriö.
- Älä paina LCD-näyttöä kovasti, sillä kuva voi vääristyä tai seurauksena voi olla toimintahäiriö (ts. kuva voi muuttua epäselväksi tai näyttö voi vaurioitua).
- Älä kosketa paneelia muilla esineillä kuin sormellasi, sillä LCD-paneeli voi vaurioitua tai rikkoutua.
- Puhdista LCD-paneeli kuivalla ja pehmeällä kankaalla. Älä käytä liuotainaineita, kuten bentseeniä, tinneriä, kaupallisesti saatavia puhdistusaineita tai antistaattista sumutetta.
- Laitteen sallittu käyttölämpötila-alue on 0 °C – 40 °C.
- Jos auto on ollut pysäköitynä kylmään tai kuumaan paikkaan, kuva ei ehkä ole selkeä. Näyttö ei kuitenkaan ole vaurioitunut, vaan kuva selkenee, kun auton sisätilat saavuttavat normaalin lämpötilan.
- Näyttöön voi ilmaantua paikallaan pysyviä sinisiä, punaisia tai vihreitä pisteitä. Nämä pisteet ovat päälle jääneitä pikseleitä, jotka ovat tyypillisiä kaikissa LCD-näytöissä. LCD-paneeli on tarkkuusvalmisteinen ja yli 99,99 % sen segmenteistä toimii virheettömästi. On kuitenkin mahdollista, että pieni prosenttiosa (tyypillisesti 0,01 %) segmenteistä ei ehkä syty oikein. Tämä ei kuitenkaan häiritse katselua.



Kosketusnäyttöä koskevia huomautuksia

- Tämä laite käyttää kapasitiivista kosketusnäyttöä. Kosketa näyttöä suoraan sormenpäälläsi.
- Tämä laite ei tue monikosketusta.
- Älä kosketa näyttöä terävillä esineillä, kuten neulalla, kuulakärkikynällä tai sormen kynnellä. Tämä laite ei tue kosketuskynää.
- Näytön koskettaminen hansikaskäden sormella saattaa aiheuttaa, että laite ei toimi oikein tai se ei vastaa.
- Älä päästä mitään esineitä koskettamaan kosketusnäyttöä. Jos näyttöä kosketetaan muulla esineellä kuin sormenpäällä, laite ei ehkä reagoi oikein.
- Näytössä käytetään lasimateriaalia, joten älä altista laitetta voimakkaalle iskuille. Jos näytössä on murtumia tai lohkeamia, älä kosketa vaurioitunutta osaa, sillä seurauksena voi olla loukkaantuminen.
- Pidä muut sähkölaitteet poissa kosketusnäytöstä. Ne voivat aiheuttaa kosketusnäytössä toimintahäiriön.
- Jos kosketusnäytöllä on vesipisaroita tai jos kosketat näyttöä märillä sormenpäällä, kosketusnäyttö ei ehkä reagoi oikein.

Tietoja: iPhone

• Yhteensopivat iPhone-mallit:

- iPhone 11 Pro Max, iPhone 11 Pro, iPhone 11, iPhone XS Max, iPhone XS, iPhone XR, iPhone X, iPhone 8 Plus, iPhone 8, iPhone 7 Plus, iPhone 7, iPhone SE, iPhone 6s Plus, iPhone 6s, iPhone 6 Plus, iPhone 6, iPhone 5s
- Made for Apple -merkintä tarkoittaa, että lisävaruste on tarkoitettu käytettäväksi erityisesti merkinnässä mainittujen Apple-tuotteiden kanssa ja että kehittäjä takaa lisävarusteen olevan Applen suorituskykystandardien mukainen. Apple ei vastaa tämän laitteen toiminnasta tai siitä, että laite on turvallisuusmääräysten ja muiden lakisäätösten standardien mukainen. Huomaa, että tämän lisävarusteen käyttäminen Apple-tuotteen kanssa saattaa vaikuttaa langattomaan toimintaan.
- Tarkista tuetut iOS-versiot Apple CarPlay sivustolta. Päivitä uusimpaan iOS-versioon ennen käyttöä.

Ota yhteyttä lähimpään Sony-jälleenmyyjään, jos sinulla on laitettasi koskevia kysymyksiä tai ongelmia, joita ei ole käsitelty näissä käyttöohjeissa.

Tekniset tiedot

Näyttöosio

Näytön tyyppi: laajakulmainen LCD-väri näyttö
Mitat: 25,7 cm / 10,1 tuumaa
Järjestelmä: TFT-aktiivimatriisi
Kuvapisteyden määrä:
2 764 800 kuvapistettä (1280 × 3 (RGB) × 720)

Radio-osio

DAB/DAB+

Taajuusalue: 174,928 MHz – 239,200 MHz
Antenniiliitäntä:
Ulkoisen antennin liitäntä

FM

Taajuusalue:
87,5 MHz – 108,0 MHz (50 kHz:n askelin)
87,5 MHz – 108,0 MHz (100 kHz:n askelin)

FM-virityskaskel:

50 kHz/100 kHz vaihdettava
Käytettävä herkkyys: 7 dBf
Häiriöetäisyys: 70 dB (mono)
Kanavaerotus, 1 kHz: 45 dB

AM

Taajuusalue: 531 kHz – 1 602 kHz
Herkkyys: 32 µV

USB-soitinsoio

Rajapinta: USB Type-C® (suurinopeuksinen)
Enimmäisvirta: 3,0 A

BLUETOOTH -osio

Tiedonsiirtojärjestelmä:
BLUETOOTH Vakioversio 5.0

Lähtö:

BLUETOOTH Vakiotehoaluokka 1
(EIRP 7,74 dBm)

Suurin tiedonsiirron kantama*1:
Esteetön näkölinja n. 10 m

Taajuuskaista:

2,4 GHz:n kaista (2,400 GHz – 2,4835 GHz)

Modulaatiomenetelmä: FHSS

Yhteensopivat BLUETOOTH-profiilit*2:

A2DP (Advanced Audio Distribution Profile) 1.3.1
AVRCP (Audio Video Remote Control Profile) 1.6.1
HFP (Handsfree Profile) 1.7.1
PBAP (Phone Book Access Profile) 1.2

Vastaava koodekki: SBC, AAC, LDAC™

*1 Todelliseen yhteysalueeseen vaikuttavat useat tekijät, kuten laitteiden välissä olevat esteet, mikroaaltouunin lähellä olevat magneettikentät, staattinen sähkö, vastaanottoherkkyys, antennin teho, käyttöjärjestelmä, ohjelmistosovellus jne.

*2 BLUETOOTH-standardiprofiilit ohjailevat BLUETOOTH-tiedonsiirtoa laitteiden välillä.

Wi-Fi -osio

Yhteensopivat standardit:

IEEE802.11 a/n/ac

Radiotaajuus:

5 GHz:n taajuusalue (5,725 GHz – 5,850 GHz)

Lähtöteho:

EIRP 13,89 dBm

Taajuustoleranssi: 20 ppm

Vahvistinosiso

Lähdöt: kaiutinlähdöt

Kaiuttimen impedanssi: 4 Ω – 8 Ω

Enimmäislähtöteho: 55 W \times 4 (4 Ω)

Yleistä

Käyttöjännite:

12 V DC auton akku (negatiivinen maadoitus)

Nimellisvirrankulutus: 10 A

Mitat (maksimi):

Noin 271 mm \times 171 mm \times 247 mm (l/k/s)

Asennusmitat:

Noin 182 mm \times 53 mm \times 160 mm (l/k/s)

Paino: Noin 2,5 kg

Pakkauksen sisältö:

Päälaite (1)

Asennus- ja liitäntäosat (1 sarja)

Kysy lisätietoja jälleenmyyjältä.

Ulkonäkö ja tekniset ominaisuudet voivat muuttua ilman erillistä ilmoitusta.

Tekijänoikeudet

Bluetooth®-sanamerkki ja logot ovat rekisteröityjä tavaramerkkejä, jotka omistaa Bluetooth SIG, Inc., ja Sony Group Corporation ja sen tytäryhtiöt käyttävät niitä lisenssillä. Muut tavaramerkit ja tuotenimet ovat omistajiensa omaisuutta.

Windows Media on Microsoft Corporationin rekisteröity tavaramerkki tai tavaramerkki Yhdysvalloissa ja/tai muissa maissa.

Tätä tuotetta suojaavat tietyt Microsoft Corporationin immateriaalioikeudet. Tällaisen tekniikan käyttö tai jakelu tämän tuotteen ulkopuolella on kielletty ilman Microsoftin tai valtuutetun Microsoft-tytäryhtiön suostumusta.

Apple, iPhone ja Apple CarPlay ovat Apple Inc.:n Yhdysvalloissa ja muissa maissa rekisteröimiä tavaramerkkejä.

IOS on Cisco:n Yhdysvalloissa ja muissa maissa omistama tai rekisteröimä tavaramerkki, ja sen käyttö tapahtuu lisenssillä.

Android ja Android Auto ovat Google LLC:n tavaramerkkejä.

Android Auton käyttämiseksi autosi näytöllä tarvitset Android-puhelimen, jonka käyttöjärjestelmä on vähintään Android 8, voimassaolevan mobiilidatasopimuksen ja Android Auto -sovelluksen.

Android Auton käyttämiseksi langattomasti autosi näytöllä tarvitset Android-yhteensopivan älypuhelimen ja voimassaolevan mobiilidatasopimuksen. Voit tarkistaa yhteensopivat älypuhelimet osoitteessa [g.co/androidauto/requirements](https://www.google.com/androidauto/requirements).

Wi-Fi CERTIFIED™ -logo on Wi-Fi Alliance®:n sertifiointimerkki.

LDAC ja LDAC-logo ovat Sony Corporationin tavaramerkkejä.

USB Type-C® ja USB-C® ovat USB Implementers Forumin rekisteröityjä tavaramerkkejä.

Muut tavaramerkit ovat omistajiensa omaisuutta.

Huomioita

- Älä asenna tätä laitetta autoon, jossa ei ole ACC-asentoa. Laitteen näyttö ei sammu, vaikka sytytysvirta olisi kytketty pois, mikä aiheuttaa akun tyhjenemisen.
- **Liitä kaikki maadoitusjohdot yhteiseen maadoituspisteeseen.**
- Varo, etteivät johdot jää pinteeseen ruuvin alle tai liikkuviin osiin (esim. istuimen kiskot).
- Kytke oikosulkujen välttämiseksi ajoneuvon sytytys pois päältä ennen liitäntöjen tekemistä.
- Liitä virransyöttöjohdot (1) laitteeseen ja kaituttimiin ennen lisälaitteiden virtaliittimeen liittämistä.
- Eristä kaikki irralliset, liittämättömät johdot turvallisuusyryistä sähköteipillä.
- Valitse asennussijainti huolellisesti, jotta laite ei häiritse normaalia ajamista.
- Älä asenna laitetta paikkoihin, joissa se on alttiina pölylle, lialle, voimakkaalle värinälle tai korkeille lämpötiloille, kuten suoraan auringonvaloon tai ilmanvaihtokanavien lähelle.
- Käytä turvallisen asennuksen varmistamiseksi vain mukana toimitettuja kiinnitystarvikkeita.
- Muista käyttää toimitettuja USB-kaapeleita.
- Tätä laitetta ei ehkä ole asennettu oikein autotyyppistä riippuen. Lisätietoja asennustilasta, katso "Laitteen asennuspaikan varmistaminen" (sivu 11).
- Loukkaantumisen välttämiseksi varo pudottamasta näyttöä asennuksen aikana.
- Varo asennuksen aikana, ettet leikkaa sormeasi kannattimien ja asennusalustan metalliosiin.
- Älä jätä sormia puristuksiin, kun kiinnität näyttöä laitteeseen.
- Älä asenna laitetta paikkaan, jossa se häiritsee ajamista (esim. että vaihdevipu osuu laitteeseen tai varoitusvilkkujen painiketta ei voida painaa).
- Kun laitetta käytetään pitkään, näytön kiinnitysruuvit saattavat löystyä. Kiristä nämä ruuvit säännöllisesti.
- Älä tee laitteeseen muita kuin tässä käyttöoppaassa kuvattuja muutoksia.

Virtajohtoa (keltainen) koskeva huomautus

Kun liität tämän laitteen yhdessä muiden stereolaitteiden kanssa, laitteen liittämiseen käytettävän auton virtapiirin ampeeriarvon on oltava kunkin komponentin sulakkeiden ampeeriarvojen summaa suurempi.

Start-stop-järjestelmän sisältäviin autoihin asennusta koskeva huomautus

Laite voi käynnistyä uudelleen, kun moottori käynnistyy start-stop-tilassa. Kytke tässä tapauksessa auton start-stop-järjestelmä pois päältä.

Huomautus koskien asennusta autoon, jossa on sähkötoiminen seisontajarru

Kun laite asennetaan autoon, jossa on sähkötoiminen seisontajarru, jotkin toiminnot (kuten videon estotoiminto) eivät ehkä toimi oikein.

Asennuskulman säätäminen

Säädä asennuskulmaa niin, että se on alle 30°.

Laitteen asennuspaikan varmistaminen

Kysy asentajalta lisätietoja laitteen ja näytön asennuksesta ennen laitteen asentamista.

- Varmista, että etäisyys asennetun laitteen etupinnasta (vertailupinnasta) autosi keskimittaripaneelin pintaan on 22 mm. Jos mitta ylittyy, laitetta ei voida asentaa oikein.

Laitteen etupinta
(vertailupinta)

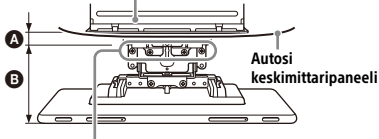

Ruuvireikien paikat
(näytön ja laitteen kiinnittämiseen)

A 22 mm **B** 42 mm - 62 mm

- Säädä turvallisuutesi vuoksi laitteen asennuspaikka niin, ettei se häiritse ajotoimintoja, kuten painikkeen (kytkimen) tai vaihdevivun käyttöä.

Piilotettu alue, vaikka näyttöä
liu'utettaisiin ylös tai alas

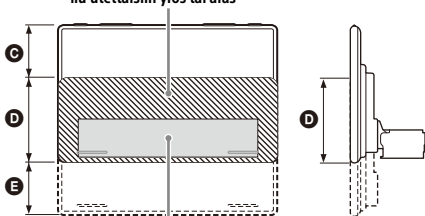

Laitteen sijainti (vertailuasento)

C 60 mm **D** 112 mm **E** 60 mm

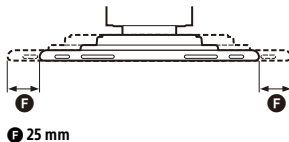
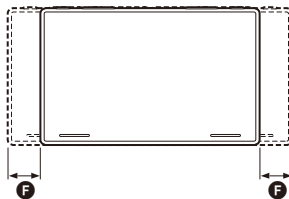

Asennuksen osaluettelo

① Virransyöttöjohdot (1)



② Liitäntäkaapelit
(Ääni/kamera) (1)

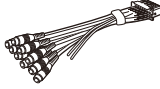

③ Asennusruuvi
(5 x maks. 9 mm) (4)



④ Mikrofoni (1)



⑤ Tasapintainen alusta (1)



⑥ Kaksipuolinen teippi (1)



⑦ USB Type-C -jatkokaapeli (1)



⑧ USB-kaapelin pidike (1)

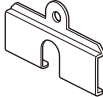

⑨ Ruuvi USB-kaapelin
pidikkeelle (1)



⑩ Koristekehys (1)

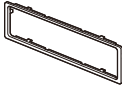

⑪ Kiinnitysruuvi
(liitoskannelle)
(3 x 8 mm) (1)



⑫ Kiinnitysruuvi
(liitoskannelle)
(4 x 6 mm) (4)



⑬ GPS-antenni (1)



⑭ Metallilevy (1)



⑮ Takapaneelin kansi (2)

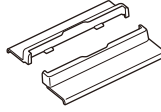

⑯ Asennuskaulus (1)

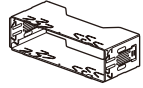

⑰ Vapautusavain (2)



- Tämä osaluettelo ei sisällä kaikkia pakkauksessa olevia tarvikkeita.
- Asennuskaulus ⑯ on kiinnitetty laitteeseen ennen toimitusta. Ennen kuin asennat laitteen, irrota asennuskaulus ⑰ vapautusavaimilla ⑮ laitteesta. Katso lisätietoja kohdasta "1 Koristekehysten ja asennuskaulusen irrottaminen" (sivu 17).
- Säilytä vapautusavaimet ⑰ tulevaa käyttöä varten, sillä niitä tarvitaan myös silloin, kun laite irrotetaan autosta.

Liitännät

- Eristä johtimet suojalla tai teipillä oikosulkujen välttämiseksi.
- Huomaa, että laite voi vahingoittua, jos se kytketään väärin tai johtimiin tulee oikosulku.

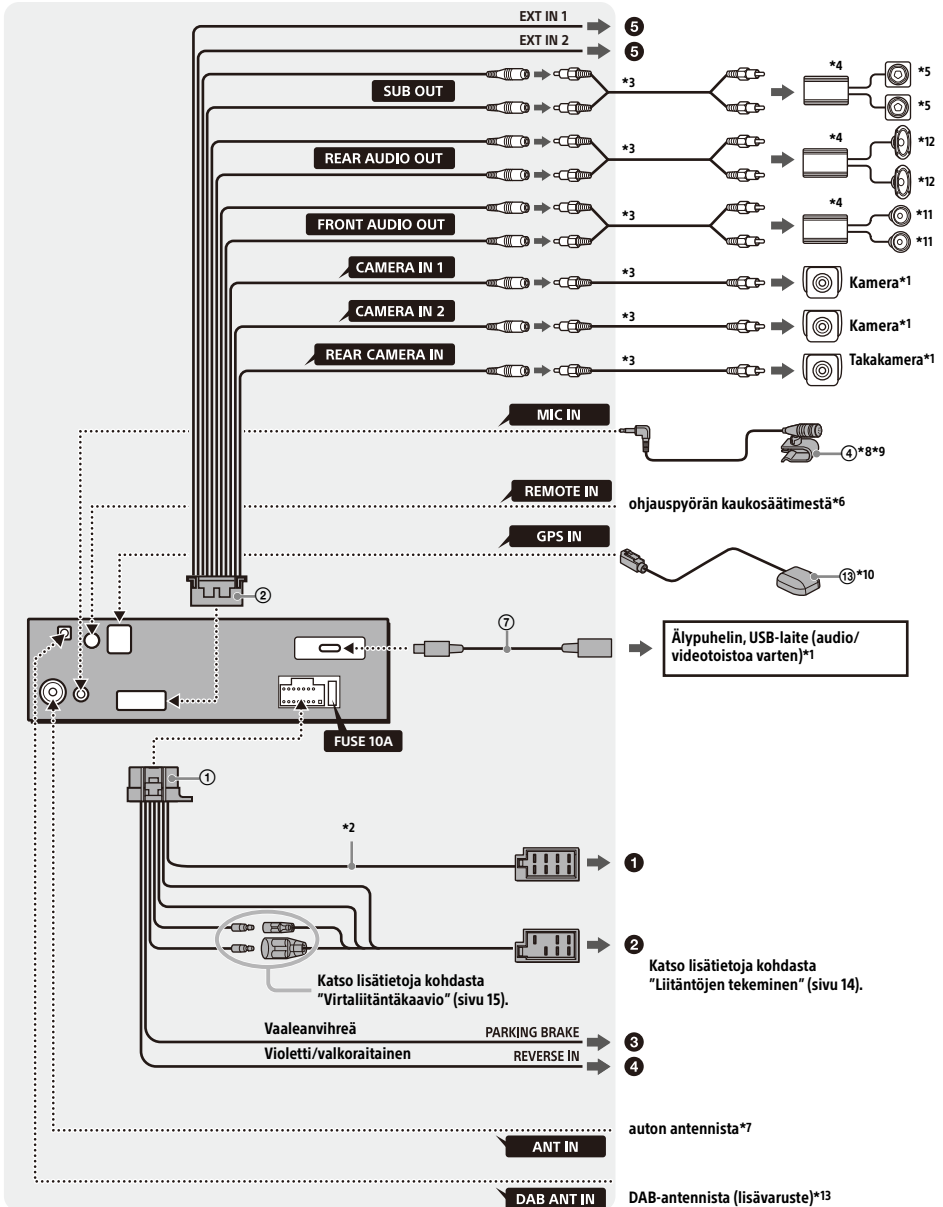

- *1 Lisävaruste
 *2 Kaiuttimen impedanssi: 4 Ω – 8 Ω × 4
 *3 RCA-pinnijohto (lisävaruste)
 *4 Vahvistin (lisävaruste)
 *5 Subwoofer (lisävaruste)
 *6 Autotyyppistä riippuen käytä sovitinta (lisävaruste) ohjauspyörän kaukosäätimelle. Katso lisätietoja ohjauspyörän kaukosäätimestä kohdasta "Ohjauspyörän kaukosäätimen käyttö" (sivu 16).
 *7 Auton tyyppistä riippuen käytä sovitinta (lisävaruste), jos antenniliitin ei sovi.
 *8 Olipa se käytössä tai ei, reiättä mikrofonin syöttöjohto siten, ettei se häiritse ajosuoritteita. Kiinnitä johto pidikkeellä tai vastaavalla, jos se asennetaan jalkatilaan.
 *9 Katso lisätietoja mikrofonin asennuksesta kohdasta "Mikrofonin asennus" (sivu 15).
 *10 Yhdistä, kun Apple CarPlaytä käytetään langattomalla yhteydellä.
 *11 Etukaiutin/etudiskantti
 Jos [Speaker Configuration] -asetukseksi [Sound]-valikossa on asetettu [Front & Rear], liitä etukaiutin. Jos [Speaker Configuration] -asetukseksi [Sound]-valikossa on asetettu [Front 2-way], liitä etudiskantti.
 *12 Takakaiutin/etubasso
 Jos [Speaker Configuration] -asetukseksi [Sound]-valikossa on asetettu [Front & Rear], liitä takakaiutin. Jos [Speaker Configuration] -asetukseksi [Sound]-valikossa on asetettu [Front 2-way], liitä etubasso.
 *13 Aseta [Antenna Power] tilaan [On] (oletus) tai [Off] käytettävästä DAB-antennista (lisävaruste) riippuen. Maksimisyöttövirta: 0,1 A

Liitäntöjen tekeminen

Jos autossa on sähkötoiminen antenni ilman relerasiaa, tämän laitteen liittäminen virransyöttöjohtoihin ① voi vahingoittaa antennia.

① Auton kaiuttimiliitäntään

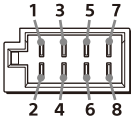

1		⊕	Violetti
2	Takakaiutin (oikea)	⊖	Violetti-mustaraidallinen
3		⊕	Harmaa
4	Etukaiutin (oikea)	⊖	Harmaa-mustaraidallinen
5		⊕	Valkoinen
6	Etukaiutin (vasen)	⊖	Valko-mustaraidallinen
7		⊕	Vihreä
8	Takakaiutin (vasen)	⊖	Vihreä-mustaraidallinen

② Auton virtaliitäntään

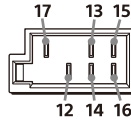

12	jatkuva virtalähde	Keltainen
13	moottoriantenni/vahvistinohjaus (REM OUT) (MAKS. 0,4 A)	Sini- valkoraidallinen
14	kytketty valaistuksen virtalähde	Oranssi- valkoraidallinen
15	kytketty virtalähde	Punainen
16	maadoitus	Musta
17	säilyttää auton tarkan sijainnin, kun käytät Apple CarPlaytä langattomalla yhteydellä	Vaaleanpunainen

③ Seisontajarrun kytkimen johtoon

Seisontajarrun kytkimen johdon asennuspaikka riippuu autosta.

Muista kytkeä virransyöttöjohtojen ① seisontajarrun johto (vaaleanvihreä) seisontajarrun kytkimen johtoon.

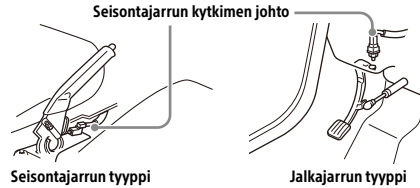

④ Auton takavalon johdon +12 V -virtaliittimeen (vain kun takakamera liitetään)

⑤ Keskeytyssignaaliin (+3,3 V – +12 V) kuvan näyttämiseksi liittännästä CAMERA IN 1 ja CAMERA IN 2

Huomautus

Keskeytyksen tunnistuksilla REVERSE IN, EXT IN 1 ja EXT IN 2 on seuraavat prioriteetit. Liitännällä REVERSE IN on aina prioriteetti. Jos sekä EXT IN 1 että EXT IN 2 tapahtuvat samaan aikaan, EXT IN 1 -liitännällä on korkeampi prioriteetti.

Kameran liittäminen

Kamerat (lisävaruste) on asennettava ennen käyttöä.

Liitä kameran virtajohto lisävarusteiden virtaliittimeen.

Pysyvän muistin liittäminen

Kun keltainen virtajohto on liitetty, muistipiiri saa aina virtaa, myös silloin, kun virtalukko on lukittu.

Kaiuttimen liittäminen

- Sammuta laite ennen kaiuttimien liittämistä.
- Käytä vahinkojen välttämiseksi tehosiedoltaan riittäviä kaiuttimia, joiden impedanssi on 4 Ω – 8 Ω.
- Valitse [Speaker Configuration] -asetukseksi [Sound]-valikossa [Front & Rear] tai [Front 2-way] kaiutinjärjestelmän mukaan.
- Kun kaiutinjärjestelmä liitetään Front 2-way -tilaa varten, älä valitse [Speaker Configuration] -asetukseksi [Sound]-valikossa vaihtoehtoa [Front & Rear]. Tämä voi vahingoittaa kaiuttimia.

Virtaliitäntäkaavio

Tarkista autosi lisälaitteiden virtaliitäntä ja tee johtojen liittännät auton mukaan oikein.

Lisälaitteiden virtaliitäntä

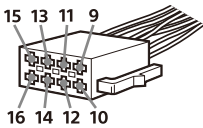

Yhteinen liitäntä

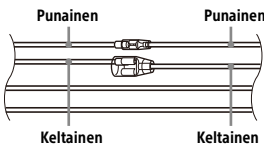

12	jatkuva virtalähde	Keltainen
15	kytketty virtalähde	Punainen

Kun punaisen ja keltaisen johdon paikat vaihdetaan keskenään

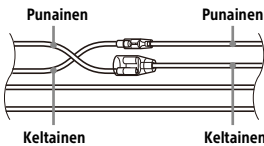

12	kytketty virtalähde	Keltainen
15	jatkuva virtalähde	Punainen

Autot, joissa ei ole ACC-asentoa

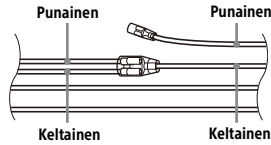

Kun olet tehnyt liittännät ja kytkenyvät virransyöttöjohdot oikein, liitä laite auton virtalähteeseen. Jos sinulla on laitteen kytkemiseen liittyviä kysymyksiä tai ongelmia, joita tämä opas ei kata, ota yhteyttä automyyjään.

Mikrofonin asennus

Jotta voit puhua handsfree-puheluita, sinun on asennettava mikrofoni ④.

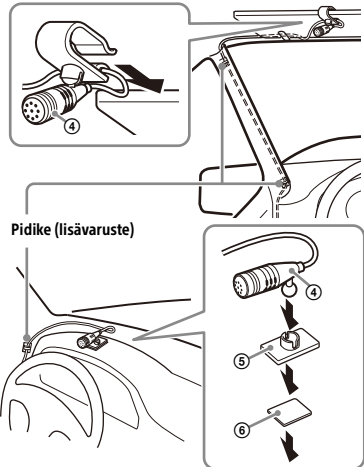

Huomioita

- On erittäin vaarallista, jos johto pääsee kiertymään ohjauspylvään tai vaihdekepin ympärille. Varmista, että se tai muut osat eivät pääse häiritsemään ajamista.
- Jos autossa on turvavyöryntä tai muita iskua vaimentavia varusteita, ota yhteyttä liikkeeseen, josta ostit laitteen, tai auton jälleenmyyjään, ennen asennusta.

Huomautuksia

- Kojelautaan asennettaessa irrota häikäisysojan pidike varovasti mikrofoniin ④ ja kiinnitä sitten tasapintainen alusta ⑤ mikrofoniin ④.
- Puhdista kojelaudan pinta kuivalla liinalla, ennen kuin kiinnität kaksipuolisen teipin ⑥.

GPS-antennin asennus

- Valitse paikka, jossa mikään este ei estä GPS-satelliitin vastaanottoa parhaan kuuluvuuden saavuttamiseksi.
- Varmista, että GPS-antenni ⑬ ei häiritse auton laitteiden toimintaa.
- Tietyt etutuulilasiyttyipit (tuulilasit) estävät GPS-satelliitin radioaaltoja. Varmista, että signaalin vastaanotto ei ole estetty.
- Kun käytät Apple CarPlay:tä langattomalla yhteydellä, varmista, että GPS-antenni ⑬ on liitetty.

1 Päättää asennuspaikka kojelaudassa ja puhdistaa kiinnityspinta.

- Valitse tasainen pinta, jossa:
- GPS-antenni ⑬ voidaan sijoittaa vaakasuoraan.
 - matkustajan puolen turvatyynyn toiminta ei ole estynyt.
 - mikään auton sisällä tai tuulilasin pyyhkimet eivät estä GPS-satelliitivastaanottoa.

2 Irrota metallilevyn ⑭ teippi ja kiinnitä se sitten kojelautaan.

3 Irrota GPS-antennin ⑬ teippi ja kiinnitä se sitten metallilevyn ⑭.

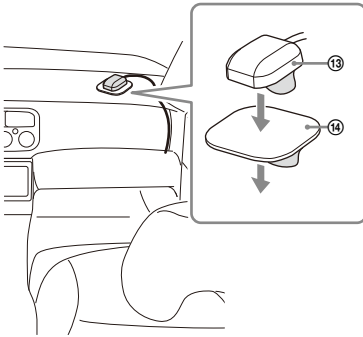

Huomioita

- On erittäin vaarallista, jos johto pääsee kiertymään ohjauspylvään tai vaihdekepin ympärille. Varmista, että se tai muut osat eivät pääse häiritsemään ajamista.
- Jos autossa on turvatyyny tai muita iskua vaimentavia varusteita, ota yhteyttä liikkeeseen, josta ostit laitteen, tai auton jälleenmyyjään, ennen asennusta.

Huomautuksia

- Muista käyttää metallilevyä ⑭. Muussa tapauksessa signaalin vastaanotto voi olla huono.
- Älä asenna GPS-antennia ⑬ lähelle muita sähkölaitteita. Muussa tapauksessa signaalin vastaanotto voi olla epävakaa.
- Jos metallilevyn ⑭ pinta on kylmä, teippi ei ehkä tartu kunnolla. Lämmitä levyn pinta hiustenkuivaajalla tms. ennen teipin kiinnittämistä.

- Jos GPS-antennin ⑬ asentamiseen ei ole tasaista pintaa, taivuta metallilevy ⑭ ennen asennusta niin, että se sopii kaarevalle pinnalle.

Ohjauspyörän kaukosäätimen käyttö

Kun käytetään ohjauspyörän kaukosäädintä

Liitäntäkaapeli RC-SR1 (lisävaruste) on asennettava ennen käyttöä.

1 Valitse [Settings] → [System] → [Steering Wheel Settings].

2 Aseta [Custom]-kytkin asentoon [On].

Voit tehdä rekisteröinnin ottaaksesi ohjauspyörän kaukosäätimen käyttöön. Kun rekisteröinti on suoritettu, ohjauspyörän kaukosäädin on käytettävissä.

Huomautuksia liitäntäkaapelin RC-SR1 asennuksesta (lisävaruste)

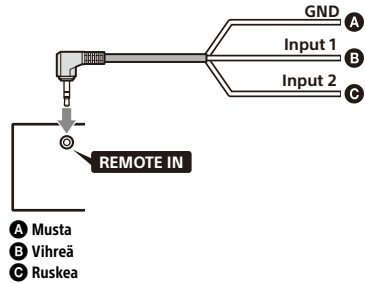

- Katso lisätietoja tukisivustolta ja kytke sitten jokainen johdin oikein vastaaviin johtimiin. Virheellinen liitäntä voi vahingoittaa laitetta. URL: <https://www.sony.eu/support>
- Suosittelemme pyytämään apua jälleenmyyjältä tai kokeneelta teknikolta.
- Mallia RC-SR1 ei ehkä myydä maassasi tai alueellasi.

Kun käytetään ohjauspyörän kaukosäätimen sovitinta

Autotyypistä riippuen käytä ohjauspyörän kaukosäätimen sovitinta (lisävaruste).

1 Valitse [Settings] → [System] → [Steering Wheel Settings].

2 Aseta [Custom]-kytkin asentoon [Off].

Ohjauspyörän kaukosäätimen sovitin on käytössä.

Asennus

Asenna laite ja näyttö turvallisesti noudattamalla järjestyksessä vaiheita 1 – 6.

- 1 Koristekehysten ja asennuskauluksen irrottaminen (sivu 17)
- 2 Ennen laitteen asennusta (sivu 17)
- 3 Laitteen asentaminen kojelautaan (sivu 18)
- 4 Näytön asettaminen (sivu 18)
- 5 Näytön kiinnitysasentojen varmistaminen (sivu 21)
- 6 Näytön kiinnittäminen laitteeseen (sivu 21)

Turvallisuutesi vuoksi

Kun olet asentanut näytön laitteeseen, varmista, että näyttö ei häiritse normaaleja ajotoimintoja, esim. estä kuljettajan näkyvyyttä tai sotke kaapeleita.

1 Koristekehysten ja asennuskauluksen irrottaminen

Irrota ennen laitteen asentamista koristekehys 10 ja asennuskaulus 16 laitteesta.

- 1 Purista koristekehysten 10 molempia reunoja ja vedä se sitten ulos.

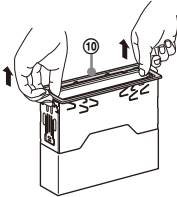

- 2 Aseta molemmat vapautusavaimet 17, kunnes ne napsahtavat. Vedä sitten asennuskaulusta 16 alaspäin ja irrota laite vetämällä sitä ylöspäin.

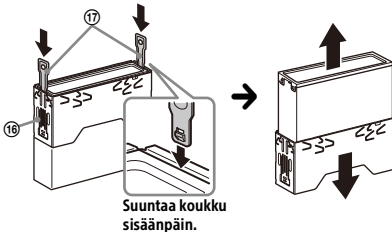

2 Ennen laitteen asennusta

Järjestä USB-jatkokaapelit ennen laitteen asentamista kojelautaan.

- 1 Liitä USB Type-C -jatkokaapeli 7 USB-porttiin.

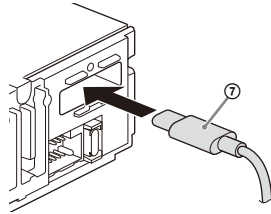

- 2 Kiristä ruuvi 9 tiukasti USB-kaapelipidikkeessä 8 USB Type-C -jatkokaapelin 7 kiinnittämiseksi.

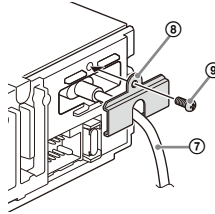

- 3 Vedä USB Type-C -jatkokaapeli 7 kojelaudan sisään.

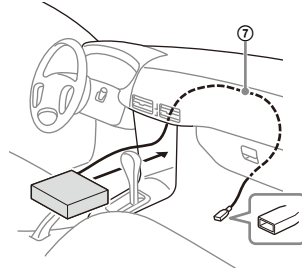

3 Laitteen asentaminen kojelautaan

Auton mukana toimitettujen kiinnityskannattimien käyttö

Et ehkä pysty asentamaan tätä laitetta joihinkin japanilaisiin automerkkeihin. Ota tällöin yhteyttä Sony-jälleenmyyjään.

Esimerkki

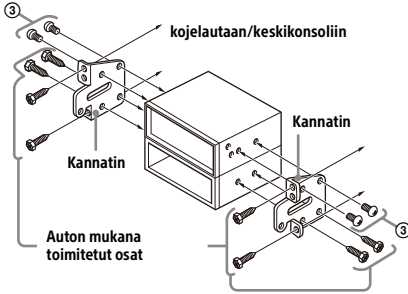

Huomautus

Toimintahäiriön estämiseksi asenna vain kiinnitysruuveilla ③.

4 Näytön asettaminen

Näytön kiinnitysasentoa voidaan säätää.

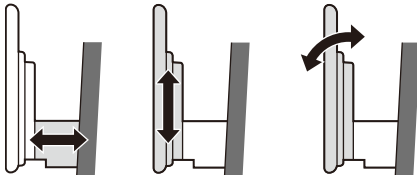

Syvyys
(20 mm:n sisällä
3 portaassa)

Korkeus
(60 mm:n sisällä
7 portaassa)

Kulma
(-10° - +10°
3 portaassa)



Leveys
(25 mm:n sisällä 5 portaassa)

Näytön sijainnin syvyyden säätäminen

- 1 Löysää 3 esiasennettua syvyydensäätöruuvia (päällä ja molemmilla sivuilla).

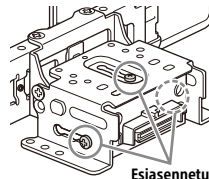

Esi-asennetut ruuvit

Löysää ruuveja hieman, kunnes voit liu'uttaa liitinkannatinta. Älä irrota ruuveja kannattimesta. Tämä voi vahingoittaa osia.

- 2 Liu'uta liitinkannatinta sopivan syvyyden valitsemiseksi. Säädettävä syvyys: 20 mm:n sisällä (A) 3 portaassa 10 mm:n välein (B).

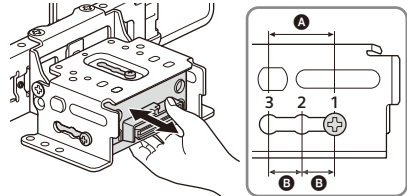

Kannattimen paikat 1–3 näytölle:

- 1: Ulovetoasento
- 2: Väliasento
- 3: Sisääntyöntöasento

- 3 Kiristä 3 ruuvia tiukasti halutussa asennossa liitinkannattimen kiinnittämiseksi.

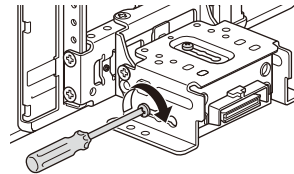

Kiristä ruuvit tiukasti.

Kun kiristät ruuvia, varo kiristämästä liikaa, sillä se voi vahingoittaa ruuvia (kiristysmomentin on oltava 1,5–2,0 N•m).

Näytön sijainnin korkeuden säätäminen

- 1 Irrota 4 esiasennettua korkeussäätöruuvia (molemmilla sivuilla).

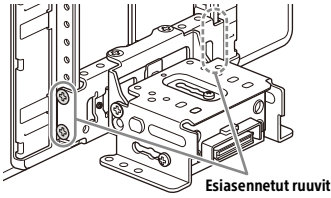

- 2 Liu'uta liitinkannatinta ylös tai alas sopivan korkeusasennon valitsemiseksi.

Säädettävä korkeus: 60 mm:n sisällä (A) 7 portaassa 10 mm:n välein (B).

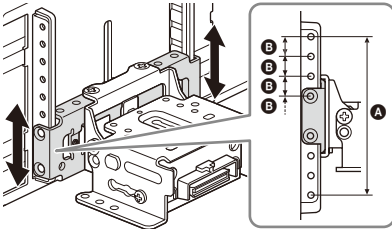

- 3 Kiristä 4 ruuvia tiukasti halutussa asennossa liitinkannattimen kiinnittämiseksi.

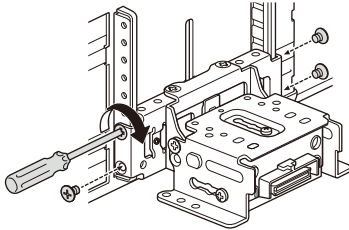

Kiristä ruuvit tiukasti.

Kun kiristät ruuvia, varo kiristämästä liikaa, sillä se voi vahingoittaa ruuvia (kiristysmomentin on oltava 1,5–2,0 N•m).

Näytön kulman (kallistuksen) säätäminen

- 1 Irrota 2 esiasennettua kulmansäätöruuvia (molemmilla sivuilla).

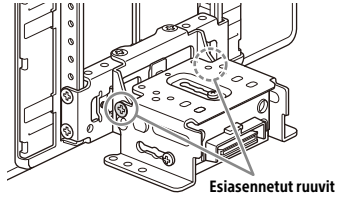

- 2 Säädä näyttöä sopivan kulman päättämiseksi.

Säädettävä kulma: -10° – $+10^{\circ}$ 3 portaassa

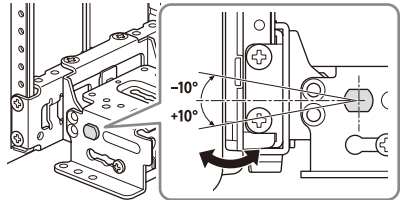

Käytettävät ruuvinreiät:

0° (1 - A)

-10° (3 - B)

$+10^{\circ}$ (2 - B)

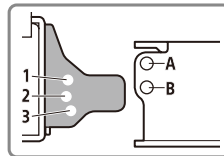
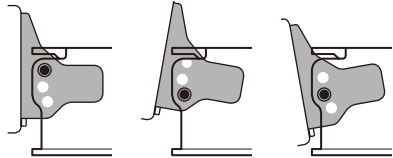

- 3** Kiristä 2 ruuvia halutussa kulmassa ruuvireikien (ylempi tai alempi) kautta, jotka vastaavat näytön kulmaa.

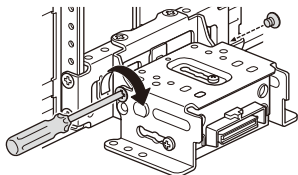

Kiristä ruuvit tiukasti.

Kun kiristät ruuvia, varo kiristämästä liikaa, sillä se voi vahingoittaa ruuvia (kiristysmomentin on oltava 1,5–2,0 N•m).

Näytön sijainnin leveyden säätäminen

- 1** Irrota 2 esiasennettua ruuvia yläsivulta ja löysää 1 asennettu ruuvi alasisulta näytön säätämiseksi oikealle/vasemmalle.

Esi-asennetut ruuvit

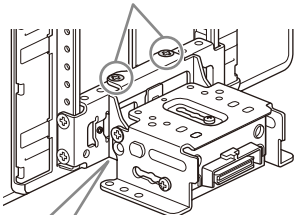

Asennettu ruuvi

- 2** Liu'uta liitinkannatinta vasemmalle tai oikealle sopivan asennon valitsemiseksi. Säädettävä vasen/oikea: 25 mm:n sisällä (A) 5 portaassa 12,5 mm:n välein (B).

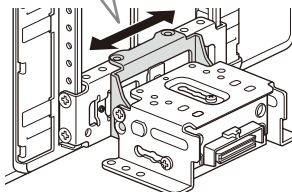
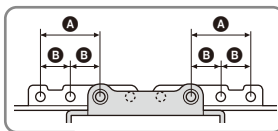

Muista säätää sopiva asento liitinkannattimen ollessa samassa tilassa kuin yllä olevassa kuvassa.

Jos liitinkannatin on ylösalaisin, se jää kiinni alasisun ruuviin eikä liiku vasemmalle tai oikealle.

- 3** Kiristä 2 yläsivun ruuvia tiukasti halutussa asennossa liitinkannattimen kiinnittämiseksi.

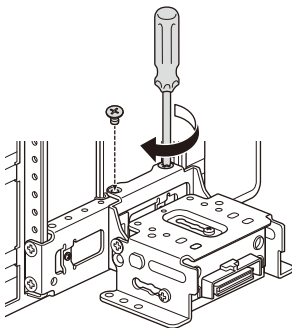

Kiristä ruuvit tiukasti.

Kun kiristät ruuvia, varo kiristämästä liikaa, sillä se voi vahingoittaa ruuvia (kiristysmomentin on oltava 1,5–2,0 N•m).

- 4** Käännä laite ympäri ja kiristä 1 ruuvi tiukasti liitinkannattimen kiinnittämiseksi.

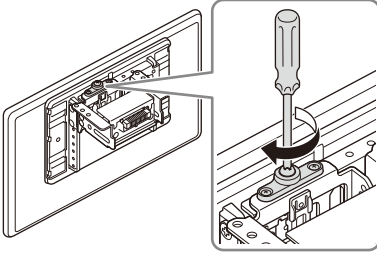

Huomautus

Muista kiristää ensin yläsivun ruuvit ja sitten alaosan ruuvi.

5 Näytön kiinnitysasetojen varmistaminen

Varo jättämästä sormia puristuksiin tai naarmuttamasta auton keskimittaripaneelia, kun kiinnität näyttöä laitteeseen.

- 1** Kiinnitä näyttö väliaikaisesti laitteeseen.

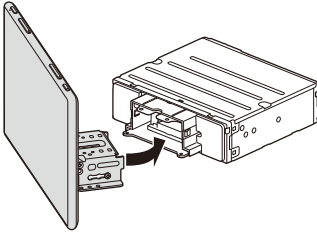

- 2** Varmista, että näyttö ei peitä kuljettajan näkyvyyttä tai häiritse normaaleja ajotoimintoja.

Jos kiinnitysasennon (syvyys, korkeus, kulma, leveys) lisääntyy tarvitaan, irrota näyttö laitteesta ja säädä se sitten uudelleen.

6 Näytön kiinnittäminen laitteeseen

Varo jättämästä sormia puristuksiin tai naarmuttamasta auton keskimittaripaneelia, kun kiinnität näyttöä laitteeseen.

- 1** Kiinnitä näyttö laitteeseen.

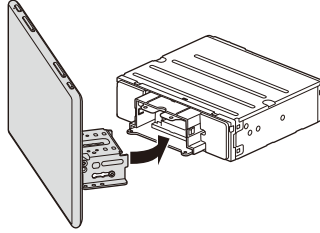

Varmista, että näytön liitinkannattimet on työnnetty kunnolla laitteeseen.

- 2** Kiristä 4 ruuvia (12) (päällä) liitinkannattimen kiinnittämiseksi laitteeseen.

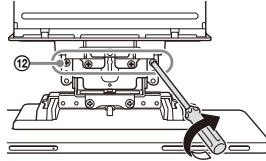

Kiristä ruuvit tiukasti.

Kun kiristät ruuvia, varo kiristämästä liikaa, sillä se voi vahingoittaa ruuvia (kiristysmomentin on oltava 1,5–2,0 N•m).

- 3** Liu'uta liitokansi ulos näytön asennusalustan suojaamiseksi ja kiristä sitten kiinnitysruuvi (11) kannen kiinnittämiseksi.

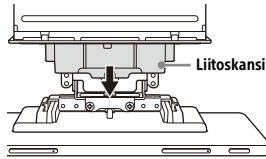

Liitokansi

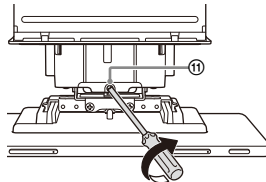

Kiristä ruuvi tiukasti.

Kun kiristät ruuvia, varo kiristämästä liikaa, sillä se voi vahingoittaa ruuvia (kiristysmomentin on oltava 1,5–2,0 N•m).

4 Kiinnitä takapaneelin kannet ⑮ ohjaimia pitkin suojaksi.

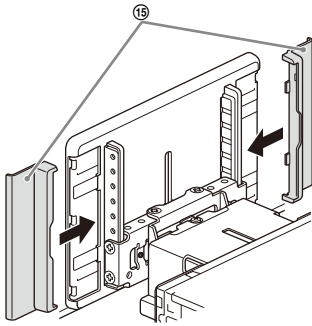

Huomautuksia

- Muista käyttää määritettyjä ruuveja.
- Jos näyttö tuntuu helisevän, kiristä ruuvit säännöllisesti.

Sulakkeen vaihtaminen

Kun vaihdat sulakkeen, käytä alkuperäisessä sulakkeessa olevaa ampeeriarvoa vastaavaa sulaketta. Jos sulake palaa, tarkista virtaliitântä ja vaihda sulake. Jos sulake palaa vaihdon jälkeen uudelleen, syynä voi olla sisäinen vika. Ota tällöin yhteyttä lähimpään Sony-jälleenmyyjään.

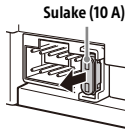

Tietoja käyttöoikeussopimuksesta

LOPPUKÄYTTÄJÄN KÄYTTÖOIKEUSSOPIMUS

TÄRKEÄÄ:

ENNEN KUIN KÄYTÄT OHJELMISTOA, LUE HUOLELLISESTI TÄMÄ LOPPUKÄYTTÄJÄN KÄYTTÖOIKEUSSOPIMUS ("KÄYTTÖOIKEUSSOPIMUS"). KÄYTTÄMÄLLÄ OHJELMISTOA HYVÄKSYT TÄMÄN KÄYTTÖOIKEUSSOPIMUKSEN EHDOT. ELLET HYVÄKSY TÄMÄN KÄYTTÖOIKEUSSOPIMUKSEN EHTOJA, ET VOI KÄYTTÄÄ OHJELMISTOA.

Tämä käyttöoikeussopimus on sitova sopimus sinun ja Sony Corporationin ("SONY") välillä. Tämä käyttöoikeussopimus määrittää oikeutesi ja velvoitteesi, mitä tulee SONYn ja/tai sen kolmansia osapuolia edustavien lisenssinantajien AV-viritinvahvistimen laiteohjelmistoon (SONYn sisäryhtiöt mukaan lukien) sekä mahdollisiin SONYn toimittamiin päivityksiin, ohjelmiston painettuun dokumentaatioon, verkosta löytyvään ja muuhun sähköiseen dokumentaatioon sekä ohjelmistoa käyttämällä tuotettuihin datatiedostoihin (yhdessä "OHJELMISTO").

Edellä mainitusta huolimatta kaikki OHJELMISTOON sisältyvät ohjelmat, joilla on erillinen käyttöoikeussopimus (mukaan lukien, mutta näihin rajoittumatta, GNU General Public License ja Lesser/Library General Public License), ovat kuitenkin sen eivätkä tämän käyttöoikeussopimuksen alaisia siten kuin kyseisessä erillisessä käyttöoikeussopimuksessa on määritetty ("POISSULJETTU OHJELMISTO").

OHJELMISTON KÄYTTÖOIKEUSSOPIMUS

OHJELMISTOON myönnetään käyttöoikeus, sitä ei myydy. OHJELMISTO on suojattu tekijänoikeuslaeilla ja muita aineettomia oikeuksia koskevilla laeilla sekä kansainvälisillä sopimuksilla.

TEKIJÄNOIKEUS

SONY tai yksi tai useampi KOLMANNEN OSAPUOLEN TOIMITTAJA omistaa kaikki tekijänoikeudet OHJELMISTOON (mukaan lukien, mutta niihin rajoittumatta, OHJELMISTOON sisältyvät kuvat, valokuvat, animaatiot, videot, äänitteet, musiikkikappaleet, tekstit ja "sovelmat").

KÄYTTÖOIKEUDEN MYÖNTÄMINEN

SONY myöntää sinulle rajoitetun oikeuden käyttää OHJELMISTOA yksinomaan yhteensopivan laitteen ("LAITE") kanssa sekä yksinomaan

henkilökohtaiseen, ei-kaupalliseen käyttöön. SONY ja KOLMANNEN OSAPUOLEN TOIMITTAJAT pidättävät itsellään kaikki OHJELMISTOON sisältyvät ja liittyvät oikeudet (mukaan lukien, mutta niihin rajoittumatta, kaikki aineettomat oikeudet), joita tällä käyttöoikeussopimuksella ei nimenomaisesti sinulle luovuteta.

VAATIMUKSET JA RAJOITUKSET

Sinulla ei ole oikeutta kopioida, julkaista, mukauttaa, jakaa tai muokata OHJELMISTOA tai yrittää selvittää sen lähdekoodia tai purkaa sitä osiin joko osittain tai kokonaan tai luoda OHJELMISTOSTA johdannaistuotteita, ellei OHJELMISTO tarkoituksella salli kyseisten johdannaistuotteiden luomista. Sinulla ei ole oikeutta muokata tai peukaloida OHJELMISTOSSA mahdollisesti olevaa digitaalisten oikeuksien hallintamekanismia. Sinulla ei ole oikeutta ohittaa, muokata, tehdä tyhjäksi tai kiertää mitään OHJELMISTON toimintoja tai suojauskeinoja tai mitään OHJELMISTOON toiminnallisesti linkittyä mekanisme. Sinulla ei ole oikeutta erottaa mitään OHJELMISTON erillistä osaa käytettäväksi useammassa kuin yhdessä LAITTEESSA, ellei SONY tätä nimenomaisesti salli. Sinulla ei ole oikeutta poistaa, muuttaa, peittää tai turmella mitään OHJELMISTON tavaramerkeistä tai ilmoituksista. Sinulla ei ole oikeutta jakaa, vuokrata, alilisensoida, siirtää tai myydä OHJELMISTOA. OHJELMISTON toiminnan edellyttämien ohjelmien, verkkopalvelujen tai muiden tuotteiden kuin OHJELMISTON tarjonta saatetaan keskeyttää tai kyseiset tuotteet lakkauttaa asianomaisten toimittajien (ohjelmistotoimittajien, palvelu-toimittajien tai SONYn) harkinnan mukaan. SONY ja kyseiset toimittajat eivät takaa, että OHJELMISTO, verkkopalvelut, sisällöt tai muut tuotteet ovat jatkossakin saatavilla tai että ne toimivat keskeytyksettä tai muutoksitta.

POISSULJETTU OHJELMISTO JA AVOIMEN LÄHDEKOODIN KOMPONENTIT

Huolimatta edellä mainitusta rajoitetun käyttöoikeussopimuksen myöntämisestä, hyväksyt, että OHJELMISTO voi sisältää POISSULJETTUJA OHJELMISTOJA. Tietyt POISSULJETUT OHJELMISTOT voivat olla avoimen lähdekoodin ohjelmistolisenssien alaisia ("Avoimen lähdekoodin komponentit"). Tällaisia lisenssejä ovat kaikki Open Source Initiativen avoimen lähdekoodin lisensseiksi hyväksymät ohjelmistolisenssit sekä kaikki olennaisesti samanlaiset lisenssit, kuten lisenssit, joiden alaisen ohjelmiston jakeluehdoissa edellytetään, että jakelija antaa ohjelmiston käyttöön lähdekoodimuodossa. Jos tarvitset tällaisia tietoja, käy osoitteessa oss.sony.net/Products/Linux tai muulla SONYn verkkosivustolla, josta löytyy luettelo OHJELMISTOON luoinkin sisältyvästä AVOIMEN LÄHDEKOODIN

KOMPONENTEISTA sekä niiden käyttöä säätelevistä ehdoista. Kyseinen kolmas osapuoli voi milloin tahansa muuttaa ehtoja ilman mitään velvollisuuksia sinua kohtaan. Mikäli POISSULJETTUIJEN OHJELMISTOJEN lisenssit sitä edellyttävät, niiden ehtoja sovelletaan tämän käyttöoikeussopimuksen ehtojen asemesta. Mikäli POISSULJETTUIJEN OHJELMISTOJEN lisenssiehdot eivät salli tässä käyttöoikeussopimuksessa mainittuja POISSULJETTUIHIN OHJELMISTOIHIN liittyviä rajoituksia, niitä ei sovelleta POISSULJETTUIHIN OHJELMISTOIHIN. Mikäli avoimen lähdekoodin komponenttien lisenssiehdot edellyttävät, että SONY tarjoutuu toimittamaan lähdekoodin yhdessä OHJELMISTON kanssa, tällainen tarjous on täten tehty.

OHJELMISTON KÄYTTÖ TEKIJÄNOIKEUDELLA SUOJATTUJEN MATERIAALIEN KANSSA

On mahdollista, että OHJELMISTOLLA voi tarkastella, tallentaa, käsitellä ja/tai käyttää sisältöä, jonka olet luonut itse ja/tai joka on kolmansien osapuolien luomaa. Tällainen sisältö voi olla suojattu tekijänoikeuslaeilla, muilla aineettomia oikeuksia koskevilla laeilla ja/tai sopimuksilla. Sitoudut käyttämään OHJELMISTOA vain asianomaiseen sisältöön sovellettavien lakien ja sopimusten mukaisesti. Suostut siihen, että SONY voi ryhtyä tarpeellisiin toimiin OHJELMISTOLLA tallennetun, käsitellyn tai käytetyn sisällön tekijänoikeuksien suojaamiseksi. Tällaisia toimia ovat esimerkiksi, mutta niihin rajoittumatta, varmuuskopiointi- ja palautustoimintojen tiheyden määrittäminen tietyillä OHJELMISTON ominaisuuksilla, kieltäytyminen tietojen palautuspyynnön hyväksymisestä ja tämän käyttöoikeussopimuksen irtisanominen siinä tapauksessa, että käytät OHJELMISTOA väärin.

SISÄLTÖPALVELU

OTA MYÖS HUOMIOON, ETTÄ OHJELMISTO ON EHKÄ TARKOITETTU KÄYTETTÄVÄKSI YHDEN TAI USEAMMAN SISÄLTÖPALVELUN ("SISÄLTÖPALVELU") KAUTTA SAATAVAN SISÄLLÖN KANSSA. PALVELUN JA KYSEISEN SISÄLLÖN KÄYTTÖÖN SOVELLETAAN ASIANOMAISEN SISÄLTÖPALVELUN PALVELUEHTOJA. JOS ET HYVÄKSY NÄITÄ EHTOJA, MAHDOLLISUUTESI KÄYTTÄÄ OHJELMISTOA ON RAJALLINEN. Hyväksyt sen, että kolmannet osapuolet, jotka eivät ole SONYN määräysvallassa, voivat tarjota tiettyä sisältöä ja tiettyjä palveluja OHJELMISTON kautta. SISÄLTÖPALVELUN KÄYTTÖ EDELLYTTÄÄ INTERNET-YHTEYTTÄ. SISÄLTÖPALVELU SAATETAAN LAKKAUTTAA MILLOIN TAHANSA.

INTERNET-YHTEYS JA KOLMANSIEN OSAPUOLIEN PALVELUT

Hyväksyt sen, että tietyt OHJELMISTON ominaisuudet voivat edellyttää Internet-yhteyttä, josta olet yksin vastuussa. Olet myös yksin vastuussa Internet-yhteyteen liittyvien kolmansien osapuolien maksujen, mukaan lukien, mutta niihin rajoittumatta, Internet-palveluntarjoajan maksujen tai tiedonsiirtokulujen, maksamisesta. OHJELMISTON toimintaa voi rajoittaa Internet-yhteyden ja -palvelun ominaisuudet, kaistanleveys tai tekniset rajoitukset. Internet-yhteyden tarjonta, laatu ja turvallisuus ovat kyseisen palvelun tarjoavan kolmannen osapuolen yksinomaisella vastuulla.

VIENTI- JA MUUT MÄÄRÄYKSET

Sitoudut noudattamaan kaikkia sovellettavia vienti- ja jälleenvientirajoituksia ja -määräyksiä, jotka ovat voimassa asuinalueellasi tai -maassasi, sekä olemaan siirtämättä OHJELMISTOA tai valtuuttamatta sen siirtoa kieltoistalla olevaan maahan tai muulla tavoin asianomaisten rajoitusten tai määräysten vastaisesti.

RISKIALTIS KÄYTTÖ

Ohjelmisto ei ole vikasetoinen eikä sitä ole suunniteltu, valmistettu tai tarkoitettu käytettäväksi tai jälleenvientinä online-ohjauslaitteeksi vaarallisiin ympäristöihin, jotka edellyttävät vikaseto-ominaisuuksia. Tällaisia ympäristöjä ovat esimerkiksi ydinvoimalat, lentokoneiden navigointi- ja viestintäjärjestelmät, lennonvalvonta, elintoimintoja ylläpitävät koneet tai asejärjestelmät, joissa OHJELMISTON vika voi aiheuttaa kuoleman, vamman tai vakavan fyysisen vaurion tai ympäristövahingon ("RISKIALTIS KÄYTTÖ"). SONY, KOLMANNEN OSAPUOLEN TOIMITTAJAT ja näiden tytäryhtiöt torjuvat pätemättöminä kaikki nimenomaiset tai oletetut takuut sekä kelpoisuusvakuutukset, jotka liittyvät RISKIALTIISEEN KÄYTTÖÖN.

OHJELMISTON TAKUURAJOITUKSET

Hyväksyt sen, että käytät OHJELMISTOA omalla vastuullasi ja että olet yksin vastuussa OHJELMISTON käytöstä. OHJELMISTO toimitetaan "SELLAISENAAN" ilman minkäänlaista takuuta tai kelpoisuusvakuutusta.

SONY JA KOLMANNEN OSAPUOLEN TOIMITTAJAT (tässä kohdassa SONYyn ja KOLMANNEN OSAPUOLEN TOIMITTAJIIN viitataan yhteisellä "SONY") YKSISELITTEISESTI TORJUVAAT KAIKKI NIMENOMAISET JA EPÄSUORAT TAKUUT SEKÄ KELPOISUUSVAKUUTUKSET MUKAAN LUKIEN, MUTTA NIIHIN RAJOITTUMATTA, SOVELTUVUUS KAUPANKÄYNNIN KOHTEEKSI, OIKEUKSIEN LOUKKAAMATTOMUUS JA SOPIVUUS TIETYYN

KÄYTTÖTARKOITUKSEEN. SONY EI TAKAA TAI VAKUUTA, (A) ETTÄ OHJELMISTON TOIMINNOT VASTAAVAT TARPEITASI TAI ETTÄ NIITÄ PÄIVITETÄÄN, (B) ETTÄ OHJELMISTO TOIMII OIKEIN TAI VIRHEETTÖMÄSTI TAI ETTÄ VIAT KORJATAAN, (C) ETTÄ OHJELMISTO EI VAHINGOITA MUITA OHJELMIA, LAITTEITA TAI TIETOJA, (D) ETTÄ MIKÄÄN OHJELMA, VERKKOPALVELU (INTERNET MUKAAN LUKIEN) TAI TUOTE (MUU KUIN OHJELMISTO), JOTA OHJELMISTON TOIMINTA EDELLYTTÄÄ, ON JATKOSSAKIN SAATAVILLA, TOIMII KESKEYTYKSETTÄ TAI PYSYY MUUTTUMATTOMANA JA ETTÄ (E) OHJELMISTON KÄYTÖN TULOKSET OLISIVAT OIKEITA, TARKKOJA, LUOTETTAVIA TAI MUUTEN HALUTUNLAISIA.

MIKÄÄN SONYN TAI SEN VALTUUTETUN EDUSTAJAN ANTAMA SUULLINEN TAI KIRJALLINEN TIETO TAI NEUVO EI MUODOSTA TAKUUTA, VELVOITETTA TAI EHTOA TAI MILLÄÄN TAVOIN LAAJENNA TÄTÄ TAKUUTA. JOS OHJELMISTO OSOITTAUTUU VIALLISEKSI, TARVITTAVASTA HUOLLOSTA TAI KORJAUKSESTA KOITUVAT KUSTANNUKSET OVAT KOKONAAN OMALLA VASTUULLASII. JOILLAKIN LAINKÄYTTÖALUEILLA EI SALLITA EPÄSUORIEN TAKUIDEN POISSULKEMISTA, JOTEN TÄLLAISET RAJOITUKSET EIVÄT EHKÄ KOSKE SINUA.

VASTUUNRAJOITUS

SONY JA KOLMANNEN OSAPULLEN TOIMITTAJAT (tässä kohdassa SONYyn ja KOLMANNEN OSAPUOLEN TOIMITTAJIIN viitataan yhteistermillä "SONY") EIVÄT OLE VASTUUSSA MISTÄÄN OHJELMISTOON LIITTYVÄSTÄ SATUNNAISESTA TAI VÄLILLISESTÄ VAHINGOSTA, JOKA KOSKEE NIMENOMAISEN TAI OLETETUN TAKUUN LOUKKAUSTA, SOPIMUSRIKKOMUSTA, LAIMINLYÖNTIÄ, ANKARAA VASTUUTA TAI MITÄÄN MUUTA OIKEUDEN ALAA, KUTEN ESIMERKIKSI VAHINGOISTA, JOTKA LIITTYVÄT MENETETTYIHIN VOITTOIHIN, SAAMATTA JÄÄNEESEEN LIKEVAIHTOON, TIETOJEN MENETTÄMISEEN, KYYTTÖMYYTEEN KÄYTTÄÄ OHJELMISTOA TAI SIIHEN LIITTYVÄÄ LAITTEISTOA, SEISOKKIIN JA KÄYTTÄJÄN HUKKAAMAAN AIKAAN SIINÄKIN TAPAUKSESSA, ETTÄ HEILLE ON ILMOITETTU TÄLLAISTEN VAHINKOJEN MAHDOLLISUUDESTA. KAIKISSA TAPAUKSISSA NIIDEN YHTEENLASKETTU VASTUU MINKÄÄN TÄMÄN KÄYTTÖOIKEUSSOPIMUKSEN EHDON NOJALLA EI YLITÄ TUOTTEESTA TOSIASIASSA MAKSETTUA SUMMAA. SATUNNAISIIN TAI VÄLILLISIIN VAHINKOIHIN LIITTYVÄN KORVAUSVELVOLLISUUDEN POISSULKEMISTA EI SALLITA JOILLAKIN LAINKÄYTTÖALUEILLA, JOTEN EDELLÄ MAINITTU POISSULKEMINEN TAI RAJOITUS EI EHKÄ KOSKE SINUA.

KOKO SOPIMUS, OIKEUKSIEN SÄILYMINEN, SOPIMUSEHTOJEN ERILLISYYS

Tämä käyttöoikeussopimus ja SONYn tietosuojakäytäntö, joita saatetaan aika ajoin korjata ja muuttaa, muodostavat yhdessä OHJELMISTOVA koskevan koko sopimuksen sinun ja SONYn välillä. Vaikka SONY ei erikseen vaatisikaan tämän käyttöoikeussopimuksen jonkin oikeuden tai sopimusehdon noudattamista, tämä ei tarkoita, että se olisi luopunut tällaisesta oikeudesta tai sopimusehdosta. Jos jonkin tämän käyttöoikeussopimuksen ehdon katsotaan olevan pätemätön, lainvastainen tai toimeenpanokelvoton, kyseistä ehtoa sovelletaan mahdollisimman pitkälle tämän käyttöoikeussopimuksen tarkoituksen toteuttamiseksi siten, että sopimuksen muut osat pysyvät kaikilta osin voimassa.

SOVELLETTAVA LAKI JA OIKEUSPAIKKA

Yhdistyneiden kansakuntien yleissopimusta kansainvälistä tavaran kauppaa koskevista sopimuksista ei sovelleta tähän käyttöoikeussopimukseen. Tätä käyttöoikeussopimusta säätelevät Japanin lait, ottamatta huomioon ristiriitoja lakien säännöksissä. Kaikki tästä käyttöoikeussopimuksesta johtuvat riidat käsitellään yksinomaisesti Tokion kärjäoikeudessa Japanissa, ja osapuolet suostuvat täten tällaisten tuomioistuinten toimipaikkaan ja lainkäyttövaltaan.

TASAPUOLISET OIKEUSSUOJAKEINOT

Huolimatta tässä käyttöoikeussopimuksessa mahdollisesti olevista muista määräyksistä hyväksyt sen, että tämän sopimuksen ehtoja rikkomalla aiheutat SONYlle korjaamatonta vahinkoa, josta määrätty vahingonkorvaus eivät ole riittäviä, ja suostut siihen, että SONY voi tällöin hakea kielto määräystä tai muuta tarpeelliseksi katsomaansa tai tilanteen edellyttämää hyvitystä. SONYlla on myös oikeus käyttää mitä tahansa juridisia ja teknisiä oikeussuojakeinoja, kuten vaatia tämän OHJELMISTON käytön välitöntä lopetusta, voidakseen estää tämän käyttöoikeussopimuksen rikkomisen ja/tai saattaa sen voimaan, mikäli SONY oman harkintansa mukaan uskoo, että rikot tai aiot rikkoa tätä käyttöoikeussopimusta. Nämä oikeussuojakeinot täydentävät SONYlle lakien ja sopimusten nojalla kuuluvia muita oikeussuojakeinoja.

IRTISANOMINEN

SONYlla on muiden oikeuksien lisäksi oikeus irtisanoa tämä käyttöoikeussopimus, jos et noudata sen ehtoja. Jos sopimus irtisanotaan, sinun on (i) lopetettava OHJELMISTON kaikenlainen käyttö ja tuhottava sen kopiot; (ii) toimittava alla kohdassa

”Tilivelvoitteesi” mainittujen vaatimusten mukaisesti.

MUUTOKSET

SONY PIDÄTTÄÄ OIKEUDEN OMAN HARKINTANSA MUKAAN MUUTTAA TÄMÄN KÄYTTÖOIKEUSSOPIMUKSEN EHTOJA ILMOITTAMALLA MUUTOKSESTA SONYN VERKKOSIVUSTOSSA, LÄHETTÄMÄLLÄ SÄHKÖPOSTIVIESTIN ANTAMAASI SÄHKÖPOSTIOSOITTEESEEN, TIEDOTTAMALLA ASIASTA PÄIVITYSTEN YHTEYDESSÄ TAI JOLLAKIN MUULLA JURIDISESTI PÄTEVÄLLÄ TAVALLA. Jos et hyväksy muutosta, ota heti yhteys SONYyn ja pyydä ohjeita. Jos jatkat OHJELMISTON käyttöä tällaisen ilmoituksessa mainitun voimaantulopäivän jälkeen, sinun katsotaan hyväksyneen asianomainen muutos.

KOLMANSIA OSAPUOLIA EDUSTAVAT OIKEUDENOMISTAJAT

Jokaisen KOLMANNEN OSAPUOLEN TOIMITTAJAN katsotaan olevan kolmatta osapuolta edustava oikeudenomistaja, jolla on oikeus saattaa kaikki tämän käyttöoikeussopimuksen ehdot voimaan kyseisen osapuolen OHJELMISTON osalta.

Jos sinulla on kysyttävää tästä käyttöoikeussopimuksesta, voit olla yhteydessä SONYyn kirjoittamalla kyseisen alueen tai maan yhteysosoitteeseen.

Copyright © 2020 Sony Corporation

Lisenssiä koskeva huomautus

Tämä tuote sisältää ohjelmistoja, joita Sony käyttää lisenssisopimuksen alaisesti tekijänoikeuden omistajan luvalla. Meidän on ilmoitettava sopimuksen sisältö asiakkaille ohjelmiston tekijänoikeuden omistajan vaatimuksen mukaisesti. Lisätietoja ohjelmiston käyttöoikeussopimuksesta saat valitsemalla [Settings] → [System] → [Open Source Licenses].

GNU GPL/LGPL-lisenssien mukaisia ohjelmistoja koskeva ilmoitus

Tämän tuotteen mukana toimitettu ohjelmisto sisältää tekijänoikeuksien alaista ohjelmistoa, joka on lisensoitu GPLv2:n nojalla, ja muita lisenssejä, jotka saattavat edellyttää pääsyä lähdekoodiin. Löydät kopion GPLv2:n (ja muiden lisenssien) edellyttämästä asiaankuuluvasta lähdekoodista osoitteesta

<http://www.sony.net/Products/Linux/>.

Lataa siirtymällä URL-osoitteeseen ja valitsemalla sitten mallinimi ”XAV-9550ES”.

Saat meiltä GPLv2:n edellyttämän lähdekoodin fyysisellä välineellä kolmen vuoden ajan tämän tuotteen viimeisimmästä lähetyksestä pyytämällä sitä lomakkeella osoitteesta

<http://www.sony.net/Products/Linux/>.

Tämä tarjous on voimassa kaikille, jotka saavat nämä tiedot.

Huomaa, että Sony ei pysty vastaamaan mihinkään lähdekoodin sisältöä koskeviin tiedusteluihin.

Advarsel

Da baksiden på enheten blir varm under bruk må enheten av sikkerhetsmessige årsaker installeres i dashbordet på bilen.
For detaljer, se "Tilkobling/installasjon" (side 10).

Laget i Thailand

Navneplaten som viser driftsspennning osv. finnes på bunnen av kassen.

Gyldigheten til CE-merkingen er begrenset til bare de landene hvor den er lovmessig påbudt, hovedsakelig i EØS-landene og Sveits.

ADVARSEL

For å forhindre brann eller elektrisk støt, ikke utsett enheten for regn eller fuktighet.

For å unngå elektrisk støt, ikke åpne kabinettet. Overlat servicearbeid til kvalifisert personale.

Merknad for kunder: følgende informasjon gjelder kun utstyr som selges i land som bruker EU-direktivene

Dette produktet har blitt produsert av eller på vegne av Sony Corporation.

EU-importør: Sony Europe B.V.

Spørsmål til EU-importøren eller spørsmål vedrørende produktets overensbestemmelse i Europa skal sendes til produsentens autoriserte representant, Sony Belgium, bijkantoor van Sony Europe B.V., Da Vincilaan 7-D1, 1930 Zaventem, Belgia.



Herved erklærer Sony Corporation at utstyrstypen er i samsvar med direktiv 2014/53/EU. EU-erklæring fulltekst finner du på Internett under: <https://compliance.sony.eu>

Dette utstyret bør installeres og brukes slik at radiatoren holdes over 20 cm unna personens kropp.



Kassering av gamle batterier og elektriske og elektroniske apparater (gjelder i Den europeiske union og andre land med separat innsamlingsystem)

Dette symbolet på produktet, batteriet eller emballasjen indikerer at dette produktet og batteriene ikke må behandles som husholdningsavfall. På noen batterier er dette symbolet brukt i kombinasjon med et kjemisk symbol. Du ser det kjemiske symbolet for bly (Pb) dersom batteriet inneholder mer enn 0,004 % bly. Når du sørger for at disse produktene og batteriene avhendes på korrekt måte, er du med på å forhindre mulige negative følger for miljøet og helse, som kunne vært forårsaket av feilaktig avfallshåndtering av dette produktet. Gjenvinning av disse materialene bidrar til å ta vare på naturressurser. Hvis det er produkter som av sikkerhets-, ytelses- eller dataintegritetsgrunner krever en permanent tilkobling til et inkorporert batteri, bør dette batteriet bare skiftes av autorisert servicepersonell. For å sikre at batteriet og det elektriske og elektroniske utstyret blir behandlet korrekt, må du levere disse produktene til en passende gjenvinningsstasjon for elektrisk og elektronisk utstyr ved endt levetid. For alle andre batterier kan du se informasjonen om hvordan du fjerner batterier på riktig måte. Lever batteriene ved en passende gjenvinningsstasjon for brukte batterier. Hvis du vil ha mer informasjon om gjenvinning av dette produktet eller batteriet, kan du kontakte lokale myndigheter, renovasjonsverket der du bor, eller butikken der du kjøpte produktet eller batteriet.

Advarsel dersom bilens tenning ikke har en ACC-posisjon

Ikke installer denne enheten i en bil som ikke har en ACC-posisjon. Displayet på enheten slås ikke av selv etter at tenningen er slått av, og dette tapper batteriet.

Ansvarsfraskrivelse angående tjenester tilbudt av tredjeparter

Tjenester tilbudt av tredjeparter kan endres, suspenderes eller avsluttes uten forvarsel. Sony har ikke noe ansvar i slike situasjoner.

Om endring av enheten

For de nyeste funksjonene, se "Hjelpeveiledning" på websiden.

QR-koden og URL finnes på frontdekslet.

Viktig merknad

Forsiktig

IKKE I NOE TILFELLE SKAL SONY VÆRE ANSVARLIGE FOR UHELL, INDIREKTE ELLER FØLGESKADER ELLER ANDRE SKADER INKLUDERT, UTEN BEGRENSNING, TAP AV PROFITT, TAP AV INNTEKT, TAP AV DATA, TAP AV BRUK AV PRODUKTET ELLER ETHVERT TILKNYTTET UTSTYR, NEDETID ELLER KJØPERS TID KNYTTET TIL ELLER SOM OPPSTÅR UT I FRA BRUK AV DETTE PRODUKTET, DETS MASKINVARE OG/ELLER DETS PROGRAMVARE.

Kjære kunde, dette produktet inneholder en radiosender.

I henhold til UNECEs bestemmelse nr. 10 kan kjøretøysprodusenter pålegge spesifikke betingelser for installasjon av radiosendere i kjøretøy.

Sjekk kjøretøyets bruksanvisning eller kontakt produsenten av kjøretøyet eller forhandleren før du installerer dette produktet i kjøretøyet.

Nødanrop

Dette BLUETOOTH-håndsfrisettet og den elektroniske enheten tilkoblet håndsfrisettet bruker radiosignaler, mobilsignaler og telenettverk samt brukerprogrammert funksjon, som ikke kan garantere tilkobling i alle forhold. Du må derfor ikke stole helt på en elektronisk enhet for viktig kommunikasjon (som nødanrop).

Om BLUETOOTH-kommunikasjon

- Mikrobølger utstrålt fra en BLUETOOTH-enhet kan påvirke driften av elektroniske, medisinske enheter. Slå av denne enheten og andre BLUETOOTH-enheter på følgende steder da det kan forårsake en ulykke.
 - hvor det finnes lettantennelig gass, på et sykehus, om bord et tog, fly eller på en bensinstasjon
 - nær automatiske dører eller en brannalarm
- Denne enheten støtter sikkerhetsegenskaper som overholder BLUETOOTH-standarden for å opprette en sikker tilkobling når BLUETOOTH trådløs teknologi brukes, men sikkerheten er kanskje ikke tilstrekkelig avhengig av innstillingen. Vær forsiktig når du kommuniserer med BLUETOOTH trådløs teknologi.
- Vi påtar oss ikke noe ansvar for lekkasje av informasjon under BLUETOOTH-kommunikasjon.

Kontakt nærmeste Sony-forhandler hvis du har spørsmål eller problemer med enheten som ikke dekkes av denne bruksanvisningen.

Hovedenhet og fjernkontroll

Hovedenhet

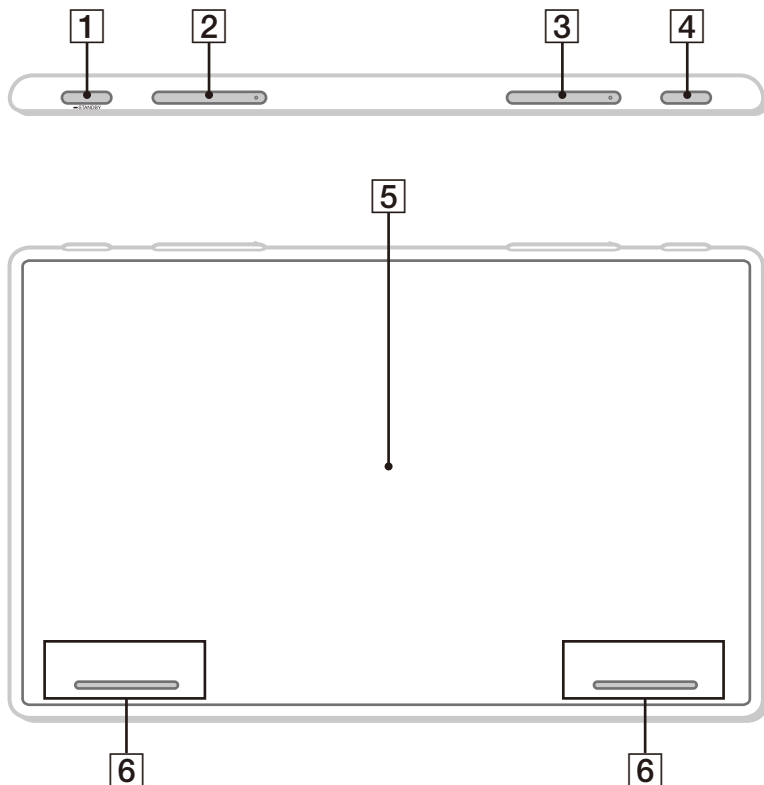

Knappene VOL (volum) +/- ►► (neste) har en følbart prikk.

1 HOME

Viser HOME-skjermen (side 5).

■ STANDBY

Trykk og hold for å slå av enheten.

Trykk og hold i mer enn 10 sekunder for å nullstille enheten.

2 VOL (volum) +/-

3 ◀◀/▶▶ (forrige/neste)

Tilgjengelige funksjoner avhenger av den valgte kilden:

- [Radio]: velg en forhåndsinnstilt stasjon.
- [DAB+]: velg en forhåndsinnstilt stasjon.

- [USB]/[Bluetooth Audio]: gå til forrige/neste innhold.

- [Apple CarPlay]/[Android Auto]: gå til forrige/neste innhold.

Trykk og hold for å:

- [Radio]: still inn en stasjon automatisk (SEEK+/SEEK-).
- [DAB+]: velg en stasjon fra stasjonslisten.
- [USB]/[Bluetooth Audio]: spoling fremover/bakover.

4 VOICE

Aktiverer talekommandofunksjonen for Apple CarPlay og Android Auto™.

5 Display/berøringsskjerm

6 Custom Key 1/2

Registrer funksjoner (Mute, Disp. Off, Source Change, Home, Next, Previous, Vol +, Vol -, None).

For å registrere, velg [Settings] → [Customize] → [Custom Key].

Skjermvisninger

Avspillings-skjerm:

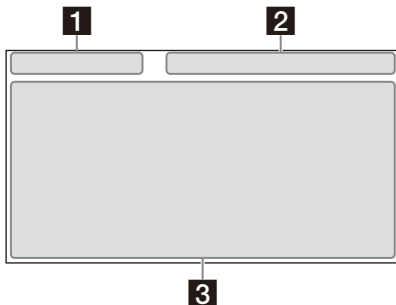

HOME1-skjerm:

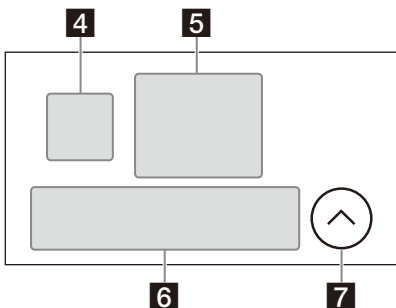

HOME2-skjerm:

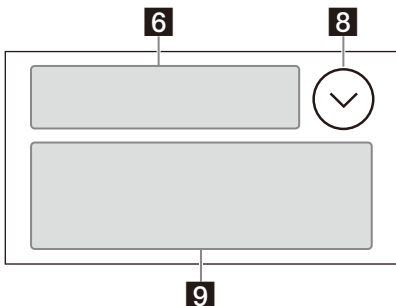

1 Statusindikasjon (venstre side)

(tilbake)	Går tilbake til forrige skjerm.
(liste)	Åpner listen. De tilgjengelige listene avhenger av kilden.

2 Statusindikasjon (høyre side)

Klokke	Viser tiden som ble innstilt i Date/Time-innstillingen.
(demp)	Tennes når lyden er dempet.
(alternativ)	Åpner kildealternativmenyen. De tilgjengelige elementene avhenger av kilden.
(enhet)	Viser enhetens navn for å koble til enheten.
(antenne)	Viser signalstyrkestatusen på den tilkoblede mobiltelefonen.
(batteri)	Viser gjenværende batterinivå på den tilkoblede mobiltelefonen.

3 Applikasjonsspesifikt område

Viser avspillingskontroller/indikasjoner eller viser enhetens status. Viste elementer avhenger av kilden.

4 (Apple CarPlay)/ (Android Auto)

Vises ved tilkobling av Apple CarPlay/Android Auto.

5 Klokke

Viser datoen og tiden som ble innstilt i Date/Time-innstillingen.

6 Apper-område (favoritt)

Opptil fem apper kan angis. Apper kan endres. Du kan angi favorittappene dine.

7 All Apps

Åpner HOME2-skjermen.

8 Close

Går tilbake til HOME1-skjermen.

9 Apper-område

Viser alle apper utenom favorittapper.

Apper-ikonliste

Android Auto	Apple CarPlay	Radio
DAB+	Bluetooth	Phone
Settings	USB	RearCam
Camera 1	Camera 2	Devices

Grunnleggende operasjoner

Bytte FM-innstillingstrinnet

Still inn FM-innstillingstrinnet i landet eller regionen din.

- 1 Trykk på HOME, berør [Settings] → [Application] → [Radio Tuning Steps], still så inn radiofrekvensen etter mottaksområdet.
- 2 Trykk to ganger på ↶ (tilbake) for å avslutte oppsettsmenyen.

Merknad

Ved endring av FM-innstillingstrinnet tilbakestilles både FM og AM forhåndsinnstilte stasjoner.

Bruke Apple CarPlay trådløst

Når Apple CarPlay brukes for første gang, må enheten registreres. Følg prosedyren i "Pare med en Bluetooth®-enhet" (side 6).

Merknad

Sørg for at GPS-antennen er tilkoblet. For detaljer, se "Installere GPS-antennen" (side 16).

Bruke Android Auto

Når Android Auto brukes trådløst for første gang, må enheten registreres. Følg prosedyren i "Pare med en Bluetooth®-enhet" (side 6).

Når Android Auto brukes med en USB-kabel, koble den Android Auto-kompatible Android™-telefonen til enheten med USB-kabelen.

Pare med en Bluetooth®-enhet

Felles registrering (paring) kreves når en BLUETOOTH-enhet kobles til for første gang. Paring gjør at denne enheten og andre enheter kan gjenkjenne hverandre.



Når enheten slås på, sender enheten BLUETOOTH-signalet.

Pare fra innstillingene til denne enheten

- 1 Trykk på HOME, deretter [Settings].
Hvis [Settings] ikke er innstilt i favorittområdet, berør [All Apps] for å vise HOME2-skjermen, velg så [Settings].
- 2 Berør [Device Connection].
- 3 Berør [+Add New Device].
- 4 Betjen BLUETOOTH-enheten i henhold til meldingen på [Add New Device]-skjermen.
Hvis et passord må angis på BLUETOOTH-enheten, bruk [0000].
Det registrerte enhetsnavnet vises på [Device Connection]-skjermen.
Du kan koble til eller fra den registrerte enheten på denne skjermen.

Pare fra BLUETOOTH-enheten

Ved innstilling av BLUETOOTH-innstillingen til BLUETOOTH-enheten til [ON], velg "XAV-9550ES" på innstillingsskjermen til BLUETOOTH-enheten og fortsatt så med paringstrinnene. Følg instruksene på enhetens skjerm.

Kansellere demonstrasjonsmodusen

- 1 Trykk på HOME, deretter [Settings].
Hvis [Settings] ikke er innstilt i favorittområdet, berør [All Apps] for å vise HOME2-skjermen, velg så [Settings].
- 2 Trykk på [System], deretter [Demo Mode] for å stille inn til [Off].
- 3 Trykk to ganger på ↶ (tilbake) for å avslutte oppsettsmenyen.

Oppdatere fastvaren

For å oppdatere fastvaren, gå til støttesiden og følg så anvisningene på nettet.

URL: <https://www.sony.eu/support>

Oppdatere fastvaren med USB-delt tilkoblingsmodus

Når smarttelefonen brukes med delt tilkoblingsfunksjon, kan du oppdatere fastvaren med USB-delt tilkoblingsmodus. Koble smarttelefonen til USB-porten, og følg så instruksene på enhetens skjerm.

Merknader

- Under oppdateringen med en USB-tilkobling, ikke koble fra USB-kabelen eller USB-enheten.
- En nettverkstilkobling kan kreves, og høye kommunikasjonsgebyrer kan påløpe.

Ekstra informasjon

Forholdsregler

- Strømantenne utvides automatisk.
- Når du overfører eierskap eller avhender bilen med enheten installert, initialiser alle innstillinger til fabrikkinnstillingene ved å bruke fabrikknullstilling.
- Ikke sprut væske på enheten.

Om sikkerheten

- Overhold alle lokale veitrafikkregler, lover og bestemmelser.
- Mens du kjører
 - Ikke se på eller betjen enheten da du kan bli distrauert og ha en ulykke. Parker bilen på et trygt sted for å se på eller betjene enheten.
 - Ikke bruk oppsettsfunksjonen eller en annen funksjon som kan distrahere deg fra veien.
 - Når du rygger, se bakover og på omgivelsene selv om ryggekameraet er tilkoblet. Ikke stol helt på ryggekameraet når du rygger.
- Under betjening
 - Ikke før hender, fingre eller fremmedgjenstander inn i enheten da dette kan føre til personskade eller skade på enheten.
 - Hold små gjenstander unna barns rekkevidde.
 - Fest setebelter for å unngå personskade ved plutselig bevegelse av bilen.

Forhindre en ulykke

Ikke bruk enheten eller se på skjermen mens du kjører.

Bilder vises kun etter at du parkerer bilen og setter på håndbrekket.

Hvis bilen begynner å bevege seg under videoavspilling vises følgende advarsel og du kan ikke se på videoen.

[Video blocked for your safety]

Om LCD-panelet

- Ikke la LCD-panelet bli vått eller utsett det for væsker. Dette kan føre til feil.
- Ikke trykk hardt ned på LCD-panelet da dette kan forvrengte bildet eller føre til feil (f.eks., bildet kan bli uklart eller LCD-panelet kan bli skadet).
- Ikke ta på panelet med andre gjenstander enn fingeren da dette kan skade eller ødelegge LCD-panelet.
- Rengjør LCD-panelet med en myk, tørr klut. Ikke bruk løsemidler som benzen, tynner, kommersielt tilgjengelige rengjøringsmidler eller antistatisk spray.
- Ikke bruk enheten utenfor temperaturområdet 0 °C til 40 °C.
- Hvis bilen var parkert på et kaldt eller varmt sted kan det hende at bildet ikke er tydelig. Skjermen er derimot ikke skadet og bildet vil bli klart igjen etter at temperaturen i bilen blir normal.
- Noen stillestående blå, røde eller grønne prikker kan vises på skjermen. Disse kalles "lyse punkter" og kan oppstå på LCD-skjermer. LCD-panelet er nøyaktig produsert med mer enn 99,99 % av segmentene funksjonelle. Det kan derimot hende at en liten prosentdel (vanligvis 0,01 %) av segmentene ikke lyser opp riktig. Dette vil derimot ikke forstyrre visningen.



Om berøringsskjermen

- Denne enheten bruker en kapasitiv berøringsskjerm. Trykk på skjermen direkte med fingertuppen.
- Flerberøringsoperasjon støttes ikke på denne enheten.
- Ikke ta på skjermen med skarpe gjenstander som en nål, penn eller fingernegl. Bruk av en skrivespiss støttes ikke på denne enheten.
- Berøring av skjermen med hansker kan føre til at enheten reagerer feil eller ikke reagerer.
- Ikke la noen gjenstander komme i kontakt med berøringsskjermen. Hvis skjermen berøres av en annen gjenstand enn fingertuppen din kan det hende at enheten ikke reagerer riktig.
- Da glassmaterialer ble brukt på skjermen må du ikke utsette enheten for sterke støt. Hvis skjermen får sprekker eller hakk i glasset må du ikke ta på den skadede delen da dette kan føre til personskade.
- Hold andre elektriske enheter unna berøringsskjermen. De kan føre til at berøringsskjermen får en feilfunksjon.
- Hvis det er vannråper på berøringsskjermen eller hvis du berører skjermen med våte fingertupper, kan det hende at berøringsskjermen ikke reagerer riktig.

Om iPhone

• Kompatible iPhone-modeller:

iPhone 11 Pro Max, iPhone 11 Pro, iPhone 11, iPhone XS Max, iPhone XS, iPhone XR, iPhone X, iPhone 8 Plus, iPhone 8, iPhone 7 Plus, iPhone 7, iPhone SE, iPhone 6s Plus, iPhone 6s, iPhone 6 Plus, iPhone 6, iPhone 5s

• Bruk av Made for Apple-merket betyr at et tilbehør har blitt designet spesielt for tilkobling til Apple-produkter identifisert på merket, og er sertifisert av utvikleren til å møte Apples ytelsesstandarder. Apple er ikke ansvarlige for driften av denne enheten eller dens samsvar med sikkerhetsstandarder og forskrifter. Legg merke til at bruk av dette tilbehøret med et Appleprodukt kan påvirke den trådløse ytelsen.

• Sjekk websiden til Apple CarPlay for støttede iOS-versjoner. Oppdater til nyeste iOS-versjon før bruk.

Kontakt nærmeste Sony-forhandler hvis du har spørsmål eller problemer med enheten som ikke dekkes av denne bruksanvisningen.

Spesifikasjoner

Skjermdelen

Skjermtype: Bred LCD-fargeskjerm

Mål: 25,7 cm / 10,1 tommer

System: TFT aktiv matrise

Antall piksler:

2764 800 piksler (1280 × 3 (RGB) × 720)

Radiodel

DAB/DAB+

Innstillingsområde: 174,928 MHz – 239,200 MHz

Antenneterminal:

Ekstern antennekontakt

FM

Innstillingsområde:

87,5 MHz – 108,0 MHz (i trinn på 50 kHz)

87,5 MHz – 108,0 MHz (i trinn på 100 kHz)

FM-innstillingstrinn:

50 kHz/100 kHz kan byttes

Brukbar følsomhet: 7 dBf

Signal til støy-forhold: 70 dB (mono)

Separasjon ved 1 kHz: 45 dB

AM

Innstillingsområde: 531 kHz – 1602 kHz

Følsomhet: 32 µV

USB-spillerdell

Grensesnitt: USB Type-C® (høyhastighet)

Maksimal spenning: 3,0 A

BLUETOOTH-dell

Kommunikasjonssystem:

BLUETOOTH Standard versjon 5.0

Utmatning:

BLUETOOTH Standard strømklasser 1

(EIRP 7,74 dBm)

Maksimalt kommunikasjonsområde*1:

Synsfelt ca. 10 m

Frekvensbånd:

2,4 GHz bånd (2,4000 GHz – 2,4835 GHz)

Moduleringsmetode: FHSS

Kompatible BLUETOOTH-profiler*2:

A2DP (Advanced Audio Distribution Profile) 1.3.1

AVRCP (Audio Video Remote Control Profile) 1.6.1

HFP (Handsfree Profile) 1.7.1

PBAP (Phone Book Access Profile) 1.2

Korresponderende kodeks: SBC, AAC, LDAC™

*1 Den faktiske rekkevidden vil variere avhengig av faktorer som hindringer mellom enheter, magnetiske felt rundt en mikrobølgeovn, statisk elektrisitet, mottaksfølsomhet, antennens ytelse, operativsystem, programvare, osv.

*2 BLUETOOTH-standardprofiler indikerer formålet med BLUETOOTH-kommunikasjon mellom enheter.

Wi-Fi-del

Kompatible standarder:

IEEE802.11 a/n/ac

Radiofrekvens:

5 GHz bånd (5,725 GHz - 5,850 GHz)

Utgangsstrøm:

EIRP 13,89 dBm

Frekvenstoleranse: 20 ppm

Strømførsterkerdel

Utmatinger: Høyttalerutmatinger

Høyttalerimpedans: 4 Ω – 8 Ω

Maksimal strømutmatning: 55 W × 4 (ved 4 Ω)

Generelt

Strømkrav:

12 V DC bilbatteri (negativ jording)

Rangert strømforbruk: 10 A

Mål (maksimum):

Ca. 271 mm × 171 mm × 247 mm (b/h/d)

Monteringsmål:

Ca. 182 mm × 53 mm × 160 mm (b/h/d)

Vekt: Ca. 2,5 kg

Innhold i esken:

Hovedenhet (1)

Deler for installasjon og tilkoblinger (1 sett)

Be forhandler om mer informasjon.

Design og spesifikasjoner kan endres uten forvarsel.

Kopibeskyttelser

Bluetooth®-ordmerket og logoene er registrerte varemerker som eies av Bluetooth SIG, Inc. og enhver bruk av slike merker av Sony Group Corporation og deres datterselskaper skjer under lisens. Andre varemerker og handelsnavn eies av deres respektive eiere.

Windows Media er enten et registrert varemerke eller varemerke for Microsoft Corporation i USA og/eller andre land.

Dette produktet er beskyttet av visse intelligente eiendomsrettigheter tilhører Microsoft Corporation. Bruk eller distribuering av slik teknologi utenfor dette produktet er forbudt uten lisens fra Microsoft eller et autorisert Microsoft-datterselskap.

Apple, iPhone og Apple CarPlay er varemerker for Apple Inc., registrert i USA og andre land.

IOS er et varemerke eller registrert varemerke for Cisco i USA og andre land og brukes under lisens.

Android og Android Auto er varemerker som eies av Google LLC.

For å bruke Android Auto på bildisplayet, trenger du en Android-telefon som kjører Android 8 eller høyere, en aktiv dataplan og Android Auto-appen.

For å trådløst bruke Android Auto på bildisplayet, trenger du en kompatibel Android-smarttelefon med en aktiv dataplan. Du kan sjekke compatible smarttelefoner på g.co/androidauto/requirements.

Wi-Fi CERTIFIED™-logoen er et sertifiseringsmerke for Wi-Fi Alliance®.

LDAC- og LDAC-logoen er varemerker for Sony Corporation.

USB Type-C® og USB-C® er registrerte varemerker for USB Implementers Forum.

Alle andre varemerker er varemerker som eies av deres respektive eiere.

Forsiktig

- Ikke installer denne enheten i en bil som ikke har en ACC-posisjon. Displayet på enheten slås ikke av selv etter at tenningen er slått av, og dette tapper batteriet.
- **Legg alle jordede ledninger til et felles jordingspunkt.**
- Ikke la ledningene bli fanget under en skrue eller i bevegelige deler (f.eks., rundt et sete).
- Før du gjør tilkoblinger må du slå av tenningen for å unngå kortslutninger.
- Koble strømforsyningsledningene ① til enheten og høyttalerne før de kobles til den eksterne strømkontakten.
- Isoler eventuelle løse, utkoblede ledninger med elektrisk teip av hensyn til sikkerheten.
- Velg installasjonsstedet nøye så enheten ikke forstyrrer normale kjøreforhold.
- Ikke installer enheten i et område som er utsatt for støv, smuss, ekstrem vibrasjon eller høy temperatur, som i direkte sollys eller nær varmeventiler.
- Bruk kun den inkluderte monteringsfastvaren for en trygg og sikker installasjon.
- Husk å bruke USB-skjøtekablene som følger med.
- Denne enheten kan ikke installeres riktig avhengig av type kjøretøy. For detaljer om monteringsplassen, se "Sikre monteringsplasseringen til enheten" (side 11).
- For å unngå skade, ikke mist skjermen under installasjon.
- Under installasjon, vær forsiktig så du ikke kutter av fingrene med metalldelene på braketten og monteringssockelen.
- Ikke klem fingrene når du fester skjermen til enheten.
- Ikke installer enheten i en posisjon hvor enheten forstyrrer kjøringen (som i posisjoner hvor girspaken treffer enheten eller fareknappen ikke kan trykkes).
- Når enheten brukes i en lengre periode, kan skruene som fester skjermen komme løs. Stram til disse skruene av og til.
- Ikke gjør endringer på enheten annet enn hva som er beskrevet i denne veiledningen.

Om strømforsyningsledningen (gul)

Ved tilkobling av denne enheten i kombinasjon med andre stereodeler, må strømforsyningen til bilens kretsverk som enheten er tilkoblet være høyere enn summen av hverdels strømforsyninger på sikringen.

Om installasjon i biler med et start-stopp-system

Enheten kan starte på nytt når motoren startes fra start-stopp. I så fall slår du av bilens start-stopp-system.

Om installasjon i biler med et elektrisk parkeringsbremsesystem

For biler med elektriske parkeringsbremsesystemer kan det hende at noen relaterte funksjoner (som videoblokkeringsfunksjon) ikke fungerer riktig.

Justering av monteringsvinkel

Juster monteringsvinkelen til under 30°.

Sikre monteringsplasseringen til enheten

Før installasjon av enheten, kontakt installatøren for detaljer om installasjon av enheten og skjermen.

- Sørg for at avstanden fra fremre overflate (referanseoverflate) på den monterte enheten til overflaten på bilens midtre instrumentkonsoll er innen 22 mm. Enheten kan ikke installeres riktig hvis dette overstiges.

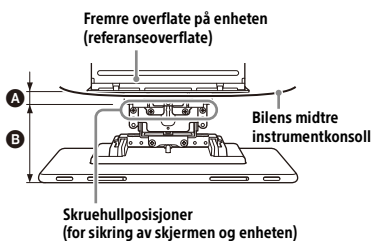

A 22 mm B 42 mm til 62 mm

- For din sikkerhet, juster plasseringen av enheten så den ikke forstyrrer med kjøringen, som betjening av en knapp (bryter) eller girspak.

Skjult område selv når skjermen skyves opp eller ned

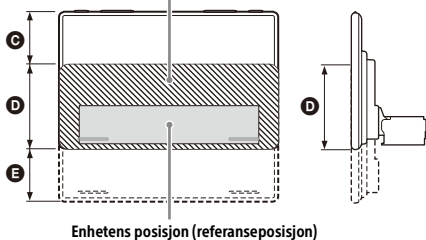

C 60 mm D 112 mm E 60 mm

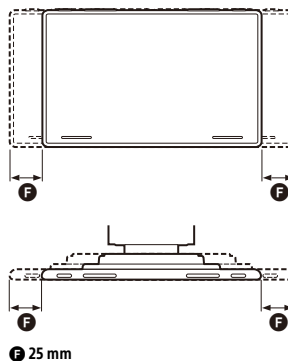

Deleliste for installasjon

① Strømforsyningsledninger (1)



② Tilkoblingskabler (Lyd/kamera) (1)

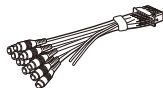

③ Monteringskrue (5 x maks. 9 mm) (4)



④ Mikrofون (1)



⑤ Flat monterings sokkel (1)



⑥ Dobbelt-sidig teip (1)



⑦ USB Type-C-skjøtekabel (1)

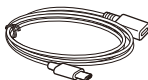

⑧ USB-kabelholder (1)

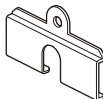

⑨ Skruer for USB-kabelholder (1)



⑩ Trimring (1)

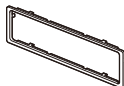

⑪ Festeskrue (for skjotedekselet) (3 x 8 mm) (1)



⑫ Festeskrue (for skjøtedelen) (4 x 6 mm) (4)



⑬ GPS antenne (1)



⑭ Metallplate (1)



⑮ Bakre paneldeksel (2)

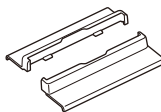

⑯ Monteringsfutteral (1)

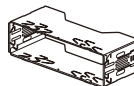

⑰ Frigjøringsnøkkel (2)



- Denne delelisten omfatter ikke alt innhold i esken.
- Monteringsfutteralet ⑯ er festet på enheten før utsending. Før montering av enheten, bruk frigjøringsnøklene ⑰ til å fjerne monteringsfutteralet ⑯ fra enheten. For detaljer, se "❶ Fjerne trimringen og monteringsfutteralet" (side 17).
- Ta vare på frigjøringsnøklene ⑰ for senere bruk da de også er nødvendige hvis du tar enheten ut av kjøretøyet.

Tilkobling

- For å forhindre kortslutninger må ledninger isoleres med deksel eller teip.
- Legg merke til at enheten kan bli skadet hvis den kobles til feil eller av kortslutninger i ledningene.

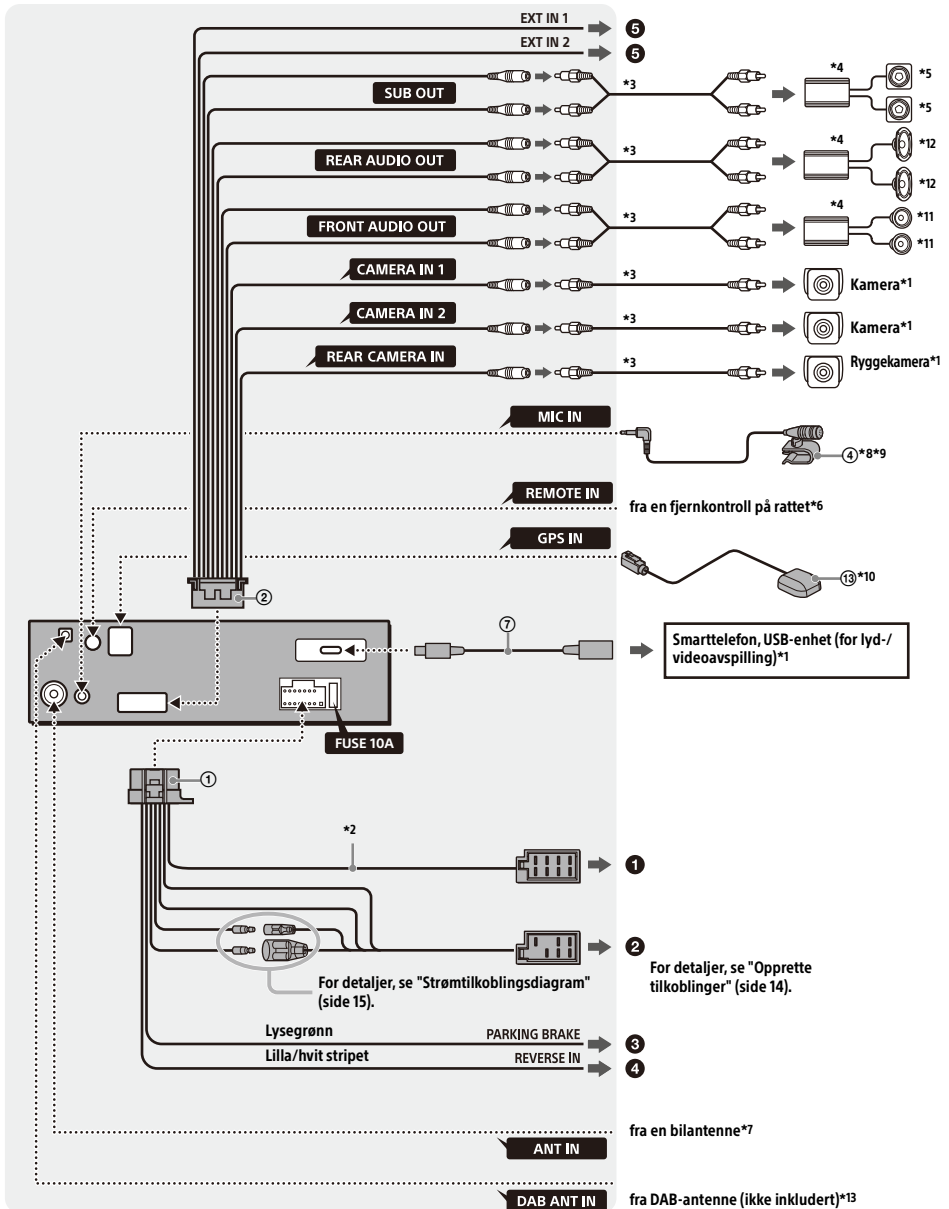

- *1 Ikke inkludert
- *2 Høyttalerimpedans: 4 Ω til 8 Ω × 4
- *3 RCA-pinneledning (ikke inkludert)
- *4 Strømførsterker (ikke inkludert)
- *5 Subwoofer (ikke inkludert)
- *6 Avhengig av type bil, bruk en adapter for fjernkontrollen på ratt (ikke inkludert). For detaljer om bruk av fjernkontrollen på rattet, se "Bruke fjernkontrollen på rattet" (side 16).
- *7 Avhengig av type bil, bruk en adapter (ikke inkludert) hvis antennekontakten ikke passer.
- *8 Uansett om den er i bruk eller ikke, legg mikrofoninngangsledningen slik at den ikke er i veien når du kjører. Fest ledningen med en klemme, e.l., hvis den er installert rundt føttene dine.
- *9 For detaljer om installasjon av mikrofonen, se "Installere mikrofonen" (side 15).
- *10 Koble til når Apple CarPlay brukes med en trådløs tilkobling.
- *11 Fremre høyttaler/fremre diskant høyttaler
Hvis [Speaker Configuration] i [Sound] er innstilt til [Front & Rear], koble til den fremre høyttaleren. Hvis [Speaker Configuration] i [Sound] er innstilt til [Front 2-way], koble til den fremre diskant høyttaleren.
- *12 Bakre høyttaler/fremre bass høyttaler
Hvis [Speaker Configuration] i [Sound] er innstilt til [Front & Rear], koble til den bakre høyttaleren. Hvis [Speaker Configuration] i [Sound] er innstilt til [Front 2-way], koble til fremre bass høyttaler.
- *13 Still inn [Antenna Power] til [On] (standard) eller [Off] avhengig av type DAB-antenne (ikke inkludert).
Maks. forsynt strøm 0,1 A

Opprette tilkoblinger

Hvis du har en strømantenne uten en reléboks, kan tilkobling av denne enheten med strømforsyningsledningene ① skade antennen.

1 Til bilens høyttalerkontakt

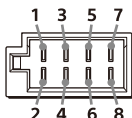

1	Bakre høyttaler (høyre)	⊕	Lilla
2		⊖	Lilla/svart stripet
3	Fremre høyttaler (høyre)	⊕	Grå
4		⊖	Grå/svart stripet
5	Fremre høyttaler (venstre)	⊕	Hvit
6		⊖	Hvit/svart stripet
7	Bakre høyttaler (venstre)	⊕	Grønn
8		⊖	Grønn/svart stripet

2 Til bilens strømkontakt

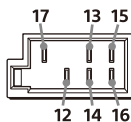

12	kontinuerlig strømforsyning	Gul
13	strømantenne/strømførsterkerkontroll (REM OUT) (MAKS. 0,4 A)	Blå/hvit stripet
14	byttet lysstrømforsyning	Oransje/hvit stripet
15	byttet strømforsyning	Rød
16	jording	Svart
17	oppretthold nøyaktig plassering av bilen når du bruker Apple CarPlay med en trådløs tilkobling	Rosa

3 Til parkeringsbremsens bryterledning

Festeposisjonen til parkeringsbremsens bryterledning avhenger av bilen din. Koble parkeringsbremsledningen (lysegrønn) på strømforsyningsledningene ① til parkeringsbremsens bryterledning.

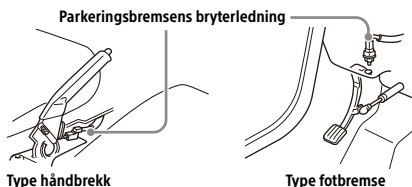

4 Til +12 V strømterminalen på bilens baklysledning (kun ved tilkobling av ryggekameraet)

5 Til et forstyrrelsessignal (+3,3 V til +12 V) for å vise bildet fra CAMERA IN 1 og CAMERA IN 2

Merknad

REVERSE IN, EXT IN 1 og EXT IN 2 forstyrrer deteksjoner som har følgende prioritetsnivåer. REVERSE IN har alltid prioritet. Hvis både EXT IN 1 og EXT IN 2 skjer samtidig har EXT IN 1 høyere prioritet.

Kameratilkobling

Installasjon av kameraer (ikke inkludert) kreves før bruk.

Koble kamerastrømledningen til tilbehørsstrømterminalen.

Lagre minne-tilkobling

Når den gule strømforsyningsledningen er tilkoblet, leveres strømmen alltid til minnekretsen selv når tenningen er slått av.

Høytalertilkobling

- Slå av enheten før tilkobling av høyttalere.
- Bruk høyttalere med en impedans på 4 Ω til 8 Ω, og med tilstrekkelig strømhåndtering for å unngå skade.
- Still inn [Speaker Configuration] i [Sound] til [Front & Rear] eller [Front 2-way] avhengig av høyttalersystemet.
- Ved tilkobling av et høyttalersystem for Front 2-way-modus, ikke still inn [Speaker Configuration] i [Sound] til [Front & Rear]. Dette kan skade høyttalerne.

Strømtilkoblingsdiagram

Sjekk bilens eksterne strømkontakt, og samsvar tilkoblingene av ledninger i henhold til bilen.

Ekstern strømkontakt

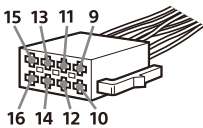

Vanlig tilkobling

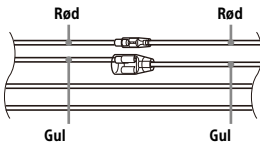

12	kontinuerlig strømforsyning	Gul
15	byttet strømforsyning	Rød

Når posisjonene til de røde og gule ledningene er byttet om

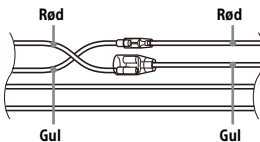

12	byttet strømforsyning	Gul
15	kontinuerlig strømforsyning	Rød

For biler uten ACC-posisjon

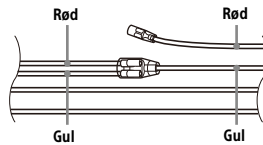

Etter riktig samsvar av tilkoblingene og vekslede strømforsyningsledninger, koble enheten til bilens strømforsyning. Kontakt bilforhandler hvis du har spørsmål og problemer med tilkobling av enheten som ikke dekkes av denne bruksanvisningen.

Installere mikrofonen

Du må installere mikrofonen ④ for å kunne ta opp stemmen din under håndsfrie anrop.

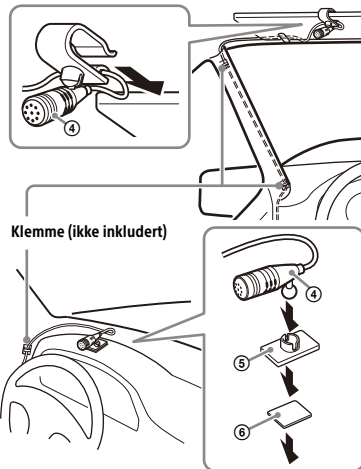

Klemme (ikke inkludert)

Forsiktig

- Det er ekstremt farlig dersom ledningen vikles rundt rattstøylen eller girspaken. Hold den og andre deler fra å forstyrre med kjøringen.
- Hvis airbager eller andre støtabsorberende utstyr finnes i bilen, kontakt butikken hvor du kjøpte denne enheten, eller bilforhandleren, før installasjon.

Merknader

- Ved montering på dashbordet, ta denne solskjermklipsen forsiktig av mikrofonen ④, fest deretter den flate monteringssockelen ⑤ på mikrofonen ④.
- Før du fester den dobbeltsidige ⑥, rengjør overflaten på dashbordet med en tørr klut.

Installere GPS-antennen

- Velg en plassering hvor ingen hindringer blokkerer GPS satellittmottaket for å oppnå best mulig mottak.
- Sørg for at GPS-antennen ⑬ ikke forstyrres med betjeningen av utstyret i bilen.
- Noen typer frontruter blokkerer GPS-satellitt radiobølger. Sørg for at signalmottaket ikke er blokkert.
- Når du bruker Apple CarPlay med en trådløs tilkobling, sørg for at GPS-antennen ⑬ er tilkoblet.

1 Bestem hvor installasjonen skal gjøres på dashbordet og rengjør så overflaten.

Velg en flat overflate hvor:

- GPS-antennen ⑬ kan posisjoneres horisontalt.
- airbagen på passasjersiden ikke blokkeres.
- GPS-satellittmottak ikke blokkeres av noe i bilen eller vindusviskere.

2 Fjern teipen på metallplaten ⑭, og fest den så på dashbordet.

3 Fjern teipen på GPS-antennen ⑬, fest den så på metallplaten ⑭.

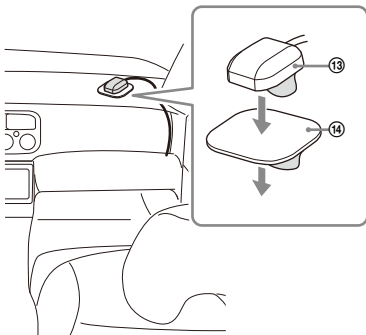

Forsiktig

- Det er ekstremt farlig dersom ledningen vikles rundt rattstøylen eller girspaken. Hold den og andre deler fra å forstyrre med kjøringen.
- Hvis airbager eller andre støtbsorberende utstyr finnes i bilen, kontakt butikken hvor du kjøpte denne enheten, eller bilforhandleren, før installasjon.

Merknader

- Husk å bruke metallplaten ⑭, ellers kan signalmottaket være dårlig.
- Ikke installer GPS-antennen ⑬ nær annet elektrisk utstyr da signalmottaket kan bli ustabil.
- Hvis overflaten på metallplaten ⑭ er kald, kan det hende at teipen ikke sitter. Varm den opp med en hårføner e.l. før teipen festes.
- Hvis det ikke er en flat overflate hvor GPS-antennen ⑬ kan installeres, bøy metallplaten ⑭ til å passe en kurvet overflate før installasjon.

Bruke fjernkontrollen på rattet

Når fjernkontrollen på rattet brukes

Installasjon av tilkoblingskabelen RC-SR1 (ikke inkludert) kreves før bruk.

1 Velg [Settings] → [System] → [Steering Wheel Settings].

2 Still inn [Custom]-bryteren til [On].

Du kan utføre registreringen for å aktivere fjernkontrollen på rattet.

Når registreringen er ferdig er fjernkontrollen på rattet tilgjengelig.

Merknader om installasjon av tilkoblingskabelen RC-SR1 (ikke inkludert)

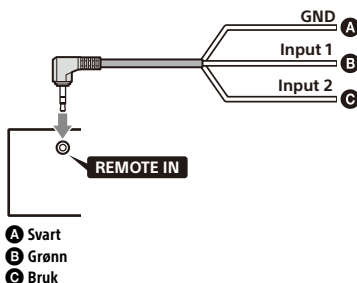

- Se støttewebsiden for detaljer og koble så hver ledning riktig til de passende ledningene. Feil tilkobling kan skade enheten.
URL: <https://www.sony.eu/support>
- Det anbefales å kontakte forhandleren eller en erfaren tekniker for hjelp.
- RC-SR1 selges kanskje ikke i ditt land eller region.

Når det brukes en adapter for fjernkontrollen på rattet

Avhengig av type bil, bruk en adapter for fjernkontrollen på rattet (ikke inkludert).

1 Velg [Settings] → [System] → [Steering Wheel Settings].

2 Still inn [Custom]-bryteren til [Off].

Adapteren for fjernkontrollen på rattet er aktivert.

Installasjon

For å installere enheten og skjermen på en trygg måte, husk å følge trinnene 1 til 6 i rekkefølge.

- 1 Fjerne trimringen og monteringsfutteralet (side 17)
- 2 Før montering av enheten (side 17)
- 3 Montere enheten i dashbordet (side 18)
- 4 Sette opp displayet (side 18)
- 5 Sjekke monteringsposisjonene til displayet (side 21)
- 6 Feste displayet på enheten (side 21)

For din sikkerhet

Etter montering av skjermen på enheten, sørg for at skjermen ikke forstyrr med normal kjøring som blokkering av førerens utsikt eller at kabler vikles.

1 Fjerne trimringen og monteringsfutteralet

For installasjon av enheten, fjern trimringen 10 og monteringsfutteralet 16 fra enheten.

- 1 Klem begge ender av trimringen 10 og dra den så ut.

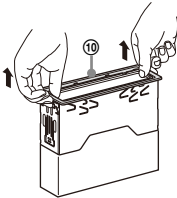

- 2 Sett inn begge frigjøringsnøkler 17 til de klikker, og dra ned monteringsfutteralet 16, og dra så opp enheten for å skille dem fra hverandre.

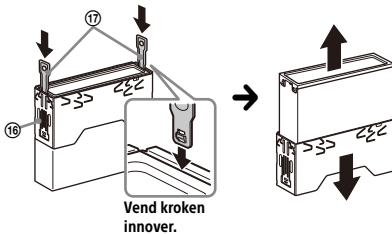

2 Før montering av enheten

Før montering av enheten i dashbordet, legg USB-skjøtekablene.

- 1 Koble USB Type-C-skjøtekabelen 7 til USB-porten.

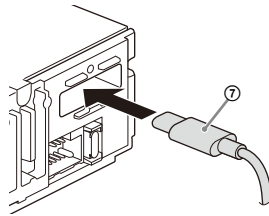

- 2 Stram skruen 9 godt på USB-kabelholderen 8 for å holde USB Type-C-skjøtekabelen 7 på plass.

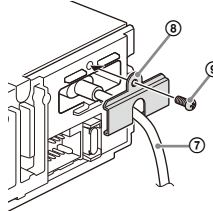

- 3 Legg USB Type-C-skjøtekabelen 7 inni dashbordet.

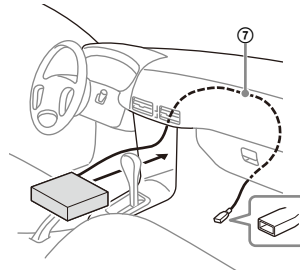

3 Montere enheten i dashbordet

Bruke festebrakettene som følger med bilen

Du kan kanskje ikke montere denne enheten i noen japanske bilmerker. Kontakt Sony-forhandleren din hvis dette er tilfelle.

Eksempel

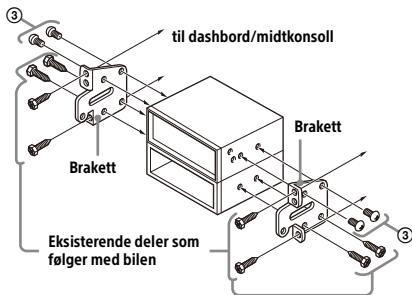

Merknad

Bruk kun monteringsskruene ③ for forhindre feil.

4 Sette opp displayet

Monteringsposisjonene til displayet kan justeres.

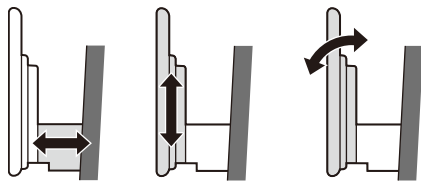

Dybde
(innen 20 mm, i
3 trinn)

Høyde
(innen 60 mm, i
7 trinn)

Vinkel
(-10° til +10°, i
3 trinn)

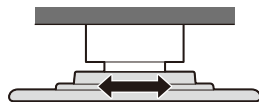

Bredde
(innen 25 mm, i 5 trinn)

Justere dybden på displayposisjonen

- 1 Løsne de tre forhåndsinstallerte skruene for dybdejustering (på toppen og begge sider).

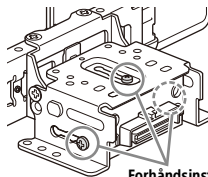

Forhåndsinstallerte skruer

Løsne skruene litt inntil du kan skyve kontaktbraketten. Ikke fjern skruene fra braketten. Dette kan skade delene.

- 2 Skyv kontaktbraketten for å finne den beste dybdeposisjonen.

Justerbar dybde: innen 20 mm (A), i tre trinn, i 10 mm nivå (B).

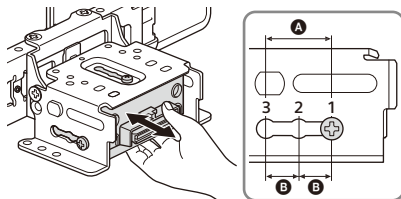

Brakettposisjoner 1 til 3 for displayet:

- 1: Utskyvningsposisjon
- 2: Mellomliggende posisjon
- 3: Innskyvningsposisjon

- 3 Ved ønsket posisjon, stram de tre skruene godt for å sikre kontaktbraketten.

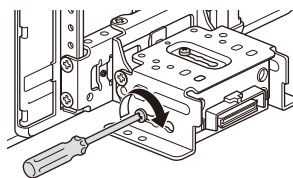

Stram skruene godt.

Når du strammer en skrue, vær forsiktig så du ikke bruker for høyt dreiningsmoment da dette kan skade skruen (dreiningsmomentverdien bør være fra 1,5 N•m til 2,0 N•m).

Justere høyden på displayposisjonen

- 1 Fjern de fire forhåndsinstallerte skruene for høydejustering (på begge sider).

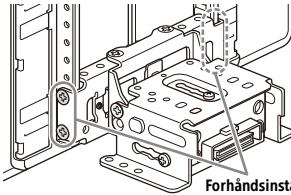

Forhåndsinstallerte skruer

- 2 Skyv kontaktbrakketten opp eller ned for å finne den beste høydeposisjonen.

Justerbar høyde: innen 60 mm (A), i syv trinn, i 10 mm nivå (B).

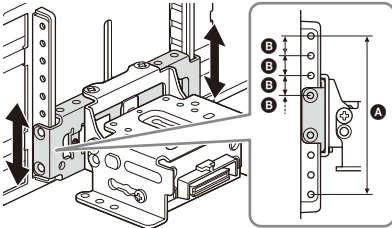

- 3 Ved ønsket posisjon, stram de fire skruene godt for å sikre kontaktbrakketten.

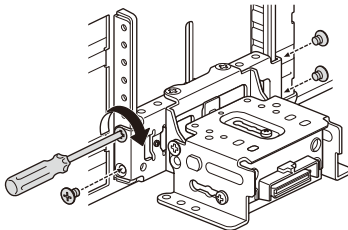

Stram skruene godt.

Når du strammer en skrue, vær forsiktig så du ikke bruker for høyt dreiningsmoment da dette kan skade skruen (dreiningsmomentverdien bør være fra 1,5 N•m til 2,0 N•m).

Justere displayvinkelen (vipping)

- 1 Fjern de to forhåndsinstallerte skruene for vinkeljustering (på begge sider).

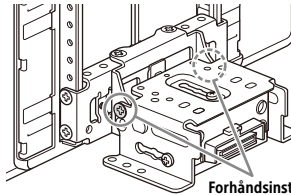

Forhåndsinstallerte skruer

- 2 Juster displayvinkelen for å finne ønsket vinkel.

Justerbar vinkel: -10° til $+10^\circ$, i 3 trinn

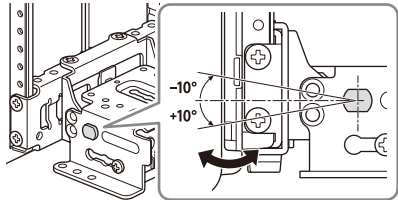

Skruer hull som skal brukes:

0° (1 - A)

-10° (3 - B)

$+10^\circ$ (2 - B)

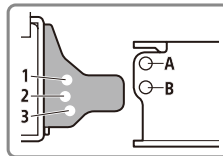
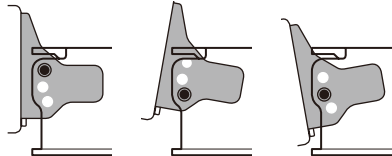

- 3** Ved ønsket vinkel, stram de to skruene med skru hullene (øvre og nedre) som samsvarer med displayvinkelen.

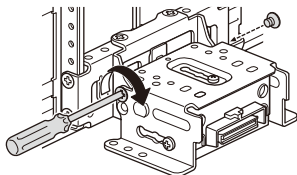

Stram skruene godt.

Når du strammer en skrue, vær forsiktig så du ikke bruker for høyt dreiningsmoment da dette kan skade skruen (dreiningsmomentverdien bør være fra 1,5 N•m til 2,0 N•m).

Justere bredden på displayposisjonen

- 1** Fjern de to forhåndsinstallerte skruene på toppen og løsne den ene forhåndsinstallerte skruen på bunnen for justering til venstre/høyre.

Forhåndsinstallerte skruer

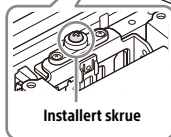
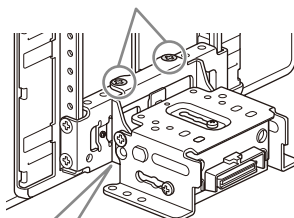

Installert skrue

- 2** Skyv kontaktbraketten til venstre eller høyre for å finne den beste posisjonen.

Venstre-/høyrejustering: innen 25 mm (A), i fem trinn, i 12,5 mm nivå (B).

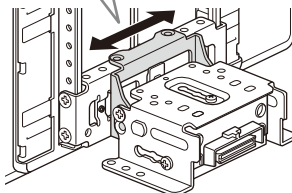
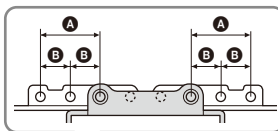

Husk å justere den aktuelle posisjonen med kontaktbraketten i samme tilstand som illustrasjonen over.

Hvis kontaktbraketten er opp ned blir den sittende fast i skruen på bunnen og kan ikke flyttes til venstre eller høyre.

- 3** Ved ønsket posisjon, stram de to skruene på toppen godt for å sikre kontaktbraketten.

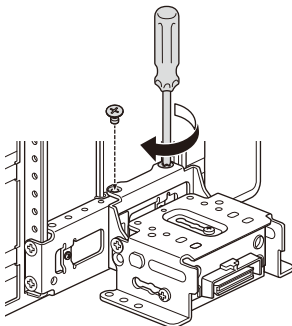

Stram skruene godt.

Når du strammer en skrue, vær forsiktig så du ikke bruker for høyt dreiningsmoment da dette kan skade skruen (dreiningsmomentverdien bør være fra 1,5 N•m til 2,0 N•m).

- 4** Snu enheten, stram den ene skruen godt for å sikre kontaktbrakketten.

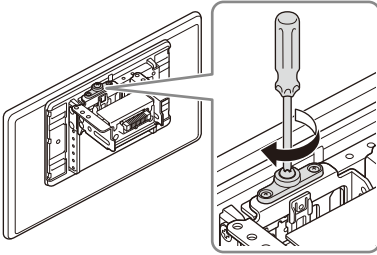

Merknad

Husk å stramme skruene på toppen først, deretter skruen på bunnen.

5 Sjekk monteringsposisjonen til displayet

Vær forsiktig så du ikke klemmer fingrene eller lager riper i bilens midtre instrumentkonsoll når du fester displayet på enheten.

- 1** Fest displayet midlertidig på enheten.

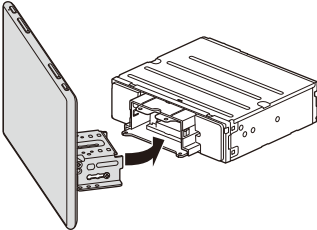

- 2** Bekreft at displayet ikke blokkerer førerens utsikt eller forstyrrer med normal kjøring. Hvis monteringsposisjonen må justeres mer (dybde, høyde, vinkel, bredde), fjern displayet fra enheten og gjør justeringer.

6 Feste displayet på enheten

Vær forsiktig så du ikke klemmer fingrene eller lager riper i bilens midtre instrumentkonsoll når du fester displayet på enheten.

- 1** Fest displayet på enheten.

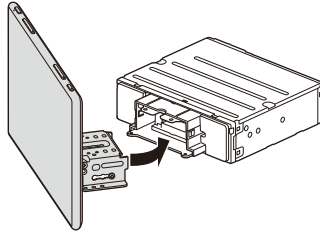

Sørg for at kontaktbrakketene til displayet er satt helt inn i enheten.

- 2** Stram fire skruer (12) (på toppen) for å feste kontaktbrakketten til enheten.

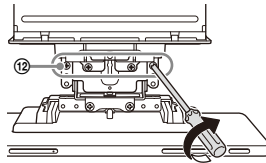

Stram skruene godt.

Når du strammer en skrue, vær forsiktig så du ikke bruker for høyt dreiningsmoment da dette kan skade skruen (dreiningsmomentverdien bør være fra 1,5 N•m til 2,0 N•m).

- 3** Skyv skjøtedekselet ut for å beskytte monteringssockkelen til displayet, stram så festeskruen (11) for å holde dekslet på plass.

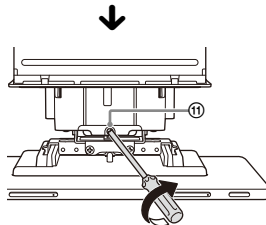
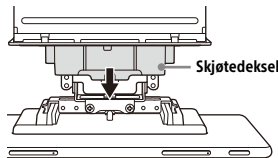

Stram skruen godt.

Når du strammer en skrue, vær forsiktig så du ikke bruker for høyt dreiningsmoment da dette kan skade skruen (dreiningsmomentverdien bør være fra 1,5 N•m til 2,0 N•m).

4 Fest dekselene på bakpanelet ¹⁵ langs skinnene for beskyttelse.

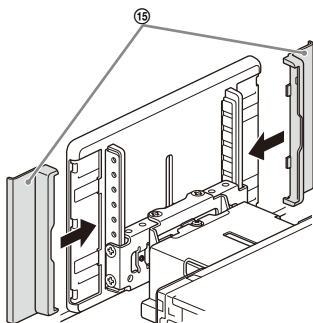

Merknader

- Bruk de spesifiserte skruene.
- Hvis displayet vakler, stram skruene.

Skifte sikringen

Når du skifter sikringen, bruk en med samme rangering som det som er oppgitt på den originale sikringen.

Hvis sikringen går, sjekk strømtilkoblingen og skift ut sikringen.

Hvis sikringen går igjen etter at den er skiftet kan det være en intern feil. Kontakt din nærmeste Sony-forhandler hvis dette er tilfelle.

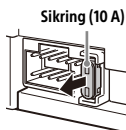

LISENSAVTALE FOR SLUTTBRUKER

VIKTIG:

LES DENNE LISENSAVTALEN FOR SLUTTBRUKER ("AVTALEN") NØYE FØR PROGRAMVAREN TAS I BRUK. VED BRUK AV PROGRAMVAREN AKSEPTERES VILKÅRENE I AVTALEN. DERSOM DU IKKE AKSEPTERER AVTALENS VILKÅR KAN PROGRAMVAREN IKKE TAS I BRUK.

Avtalen er rettslig bindende mellom deg og Sony Corporation ("SONY"). Avtalen styrer dine rettigheter og forpliktelser når det gjelder AV-receiverens programvare som tilhører SONY og/eller selskapets lisensutstedere (inkludert SONYS tilknyttede selskap) og deres tilknyttede selskap ("TREDJEPARTSLEVERANDØRER"), i tillegg til enhver oppdatering/oppgradering fra SONY, enhver trykket, on-line eller annen elektronisk dokumentasjon til slik programvare og enhver datafil som er et resultat av bruk av slik programvare ("PROGRAMVAREN").

Til tross for det foregående skal bruk av programvare i PROGRAMVAREN som omfattes av en egen lisensavtale for sluttbrukere (inkludert, men ikke begrenset til, GNU General Public License og Lesser/Library General Public License) reguleres av den relevante avtalen, istedenfor AVTALEN, så langt det følger av den relevante sluttbrukeravtalen ("UTELATT PROGRAMVARE").

PROGRAMVARELISENS

PROGRAMVAREN lisensieres, og overdras ikke, til deg. PROGRAMVAREN er beskyttet av opphavsrett og andre lover og internasjonale traktater om immaterielle rettigheter.

OPPHAVSRETT

Alle rettigheter til PROGRAMVAREN (inkludert, men ikke begrenset til bilder, foto, animasjon, video, lyd, musikk, tekst og "applets" som er inkorporert i programvaren) innehas av SONY eller en eller flere av TREDJEPARTSLEVERANDØRENE.

LISENS

SONY gir deg en begrenset lisens til å bruke PROGRAMVAREN bare på ditt compatible utstyr ("UTSTYR") og bare til privat bruk. SONY og TREDJEPARTSLEVERANDØRENE forbeholder seg alle rettigheter og interesser (inkludert, men ikke begrenset til immaterielle rettigheter) til og i PROGRAMVAREN, som ikke AVTALEN spesielt gir deg.

KRAV OG BEGRENSNINGER

Du skal ikke, verken helt eller delvis, kopiere, publisere, bearbeide, re-distribuere, forsøke å utlede kildekoden fra, endre, reversere, dekompile eller demontere PROGRAMVAREN eller skape noen avledede verk fra eller av PROGRAMVAREN, med mindre det i PROGRAMVAREN med hensikt legges til rette for at det skapes avledede verk. Du skal ikke endre eller påvirke PROGRAMVARENS funksjonalitet for digital rettighetsstyring. Du skal ikke omgå, endre, oppheve eller tilintetgjøre noen av funksjonene eller beskyttelsesmekanismene i PROGRAMVAREN eller noen andre mekanismer som er operativt tilkoblet PROGRAMVAREN. Du skal ikke skille ut noen individuell del/komponent av PROGRAMVAREN for bruk på mer enn ett UTSTYR, med mindre SONY uttrykkelig har samtykket til dette. Du kan ikke fjerne, forandre, tildekke eller viske bort noe varemerke eller tekst på PROGRAMVAREN. Du kan ikke dele, distribuere, leie, lease, viderelisensiere, tildele, overføre eller selge PROGRAMVAREN. Programvare, nettjenester eller andre produkter enn PROGRAMVARE som PROGRAMVAREN er avhengig av for å fungere kan bli avbrutt eller stanset etter leverandørens skjønn (programvareleverandører, tjenesteleverandører, eller SONY). SONY og slike leverandører garanterer ikke at PROGRAMVAREN, nettjenester, innhold eller andre produkt vil fortsette å være tilgjengelige, eller at disse vil fungere uten avbrudd eller endring.

IKKE OMFATTET-PROGRAMVARE ELLER ÅPEN KILDEKODE-KOMPONENTER

Uten hensyn til den forutgående tildelte begrensede lisensen, erkjenner du at PROGRAMVAREN kan inneholde IKKE OMFATTET PROGRAMVARE. Noe IKKE OMFATTET PROGRAMVARE kan være omfattet av "ÅPEN KILDEKODE PROGRAMVARELISENSER". Dette skal bety enhver programvarelisens godkjent som en lisens av åpen kildekode av Open Source Initiative eller lisenser som etter sitt innhold er likt slike lisenser, inkludert, men ikke begrenset til enhver lisens, som krever at distributøren av programvaren gjør den tilgjengelig som åpen kildekode. Dersom og i den grad fremlegging er påkrevd, vennligst se oss.sony.net/Products/Linux eller andre SONY-nettsider for en liste over gjeldende ÅPEN KILDEKODE KOMPONENTER som er inngår i PROGRAMVAREN fra gang til gang og de gjeldende vilkår for bruk av disse. Slike vilkår kan endres av den aktuelle tredjeparten når som helst uten at dette medfører noe ansvar for deg. I den grad det er påkrevd etter lisensene som gjelder for IKKE OMFATTET PROGRAMVARE vil vilkårene i disse lisensene komme til anvendelse i stedet for vilkårene i denne AVTALEN. I den grad vilkårene i lisensene som kommer til anvendelse på IKKE OMFATTET PROGRAMVARE forbyr noen av

restriksjonene i denne AVTALEN fra å gjelde for IKKE OMFATTET PROGRAMVARE, vil disse restriksjonene ikke gjelde for slik EKSKLUDERT PROGRAMVARE. Dersom vilkårene i slike lisenser som kommer til anvendelse på ÅPEN KILDEKODE KOMPONENTER krever at SONY setter frem et tilbud om å legge frem kildekode i forbindelse med PROGRAMVAREN, fremsetter SONY med dette et slikt tilbud.

BRUK AV PROGRAMVAREN SAMMEN MED OPPHAVSRETTLIG BESKYTTET MATERIALE

Det kan være mulig å bruke PROGRAMVAREN for å se, lagre, behandle og bruke innhold skapt av deg eller tredjeparter. Slikt innhold kan være opphavsrettslig beskyttet eller underlagt andre lover eller avtaler om immaterielle rettigheter. Du samtykker til å bruke PROGRAMVAREN i henhold til slike lover og/eller avtaler. Du tilkjennegir og samtykker til at SONY kan gå til egnede tiltak for å beskytte opphavsretten i slikt innhold som er lagret, behandlet eller brukt av PROGRAMVAREN. Slike tiltak inkluderer, men er ikke begrenset til, å telle hvor mange ganger du tar sikkerhetskopier eller gjenoppretter data ved hjelp at enkelte funksjoner i PROGRAMVAREN, nekte å gi samtykke til å gjenopprette data og heve denne AVTALEN dersom du bruker PROGRAMVAREN på en urettmessig måte.

INNHOLDSTJENESTER

VENNLIGST MERK AT PROGRAMVAREN KAN VÆRE DESIGNET FOR Å BLI BRUKT MED INNHOLD SOM ER TILGJENGELIG GJENNOM EN ELLER FLERE INNHOLDSTJENESTER ("INNHOLDSTJENESTER"). BRUK AV TJENESTEN OG INNHOLDET ER UNDERLAGT VILKÅRENE SOM GJELDER FOR INNHOLDET I DEN AKTUELLE INNHOLDSTJENESTEN. DERSOM DU IKKE AKSEPTERER DISSE VILKÅRENE VIL DIN RETT TIL Å BRUKE PROGRAMVAREN BEGRENSES. Du tilkjennegir og samtykker til at særskilt innhold og tjenester som er gjort tilgjengelig ved hjelp av PROGRAMVAREN kan være levert av tredjeparter som SONY ikke har kontroll over. BRUK AV INNHOLDSTJENESTER KREVER INTERNETTILGANG. INNHOLDSTJENESTEN KAN AVSLUTTET NÅR SOM HELST.

INTERNETTILGANG OG TREDJEPARTSTJENESTER

Du tilkjennegir og samtykker til at tilgang til noe PROGRAMVARE kan kreve internetttilgang som du alene er ansvarlig for. Videre er du alene ansvarlig for å betale vederlaget til tredjeparter i tilknytning til din internetttilgang, inkludert, men ikke begrenset til internettjenesteleverandører eller oppkoblingstidskostnader. Drift av PROGRAMVAREN, kan være begrenset eller innskrenket avhengig av egenskapene, båndbredden eller de tekniske begrensningene til

din internetttilgang og tjenesteavtale. Tredjeparten som tilbyr slike tjenester er alene ansvarlig for levering, kvaliteten av og sikkerheten til internetttilgangen.

EKSSPORT OG ANDRE REGULERINGER

Du samtykker til å overholde alle aktuelle restriksjoner og reguleringer når det gjelder eksport og reeksport i det området eller landet du bor i og til ikke å overføre eller tillate overføring av PROGRAMVAREN til et forbudt land eller på annen måte bryte med slike restriksjoner eller reguleringer.

HØYRISIKOAKTIVITETER

PROGRAMVAREN har ikke høy toleranse for feil og er ikke konstruert, produsert eller beregnet for bruk eller videresalg som online-kontrollutstyr i farlige miljøer som krever feilfri drift, for eksempel kjernekraftverk, flynavigasjon eller kommunikasjonssystemer, kontroll av lufttrafikk, utstyr for gjenoppliving eller våpensystemer, hvor feil i PROGRAMVAREN kan føre til død, personskade eller alvorlig fysisk skade eller miljøskade ("HØYRISIKOAKTIVITETER"). SONY, alle TREDJEPARTSLEVERANDØRER og alle deres respektive tilknyttede selskap fraskriver seg uttrykkelig enhver uttrykkelig eller stilltiende garanti, forpliktelser eller vilkår om at PROGRAMVAREN er egnet for bruk ved HØYRISIKOAKTIVITETER.

UNNTAK FOR PROGRAMVAREGARANTI

Du anerkjenner og samtykker til at du bruker PROGRAMVAREN på egen risiko og at du alene er ansvarlig for bruken av PROGRAMVAREN. PROGRAMVAREN er levert "SOM DEN ER" uten garantier, forpliktelser eller vilkår.

SONY OG ENHVER TREDJEPARTSLEVERANDØR (I det følgende avsnittet betegnes SONY og enhver TREDJEPARTSLEVERANDØR samlet som "SONY") FRASKRIVER SEG UTTRYKkelig ANSVARET FOR ALLE UTTRYKkelige ELLER STILLTIENDE GARANTIER, FORPLIKTELSE ELLER VILKÅR, INKLUDERT, MEN IKKE BEGRENSET TIL STILLTIENDE GARANTIER OM SALGBARHET, IKKE-MISLIGHOLD ELLER EGNETHET FOR ET SÆRSKILT FORMÅL. SONY GARANTERER IKKE ELLER SETTER IKKE SOM VILKÅR ELLER FREMSTILLER DET (A) SOM AT FUNKSJONALITETEN I PROGRAMVAREN VIL OPPFYLLE DINE BEHOV ELLER AT DEN VIL VÆRE OPPDATERT, (B) AT DRIFEN AV PROGRAMVAREN VIL VÆRE RIKTIG ELLER FEILFRI ELLER AT FEIL VIL BLI RETTET, (C) AT PROGRAMVAREN IKKE VIL SKADE ANNEN SOFTWARE, HARDWARE ELLER DATA, (D) AT NOEN PROGRAMVARE, NETTVERKSTJENESTE (INKLUDERT INTERNETT) ELLER PRODUKT (ANDRE ENN PROGRAMVAREN) SOM PROGRAMVAREN ER AVHENGIG AV FOR Å FUNGERE UAVBRUTT ELLER

UENDRET VIL VÆRE TILGJENGELIG, OG (E) NÅR DET GJELDER BRUKEN ELLER RESULTATENE AV BRUKEN AV PROGRAMVAREN OG DENS RIKTIGHET, NØYAKTIGHET, PÅLITELIGHET ELLER PÅ ANDRE MÅTER.

IKKE NOE/NOEN MUNTLLIG ELLER SKRIFTLIG INFORMASJON ELLER RÅD FRA SONY ELLER EN AUTORISERT REPRESENTANT FOR SONY SKAL DANNE GRUNNLAG FOR EN GARANTI, PLIKT ELLER PÅ ANNEN MÅTE UTVIDE ANVENDELSESOMRÅDET TIL DENNE BESTEMMELSEN OM GARANTI. DERSOM PROGRAMVAREN VISER SEG Å VÆRE DEFEKT SKAL DU TA HELE KOSTNADEN VED NØDVENDIG SERVICE, REPARASJON ELLER RETTING. I JURISDIKSJONER DER SLIK UNNTAK FRA STILLTIENDE GARANTIER IKKE ER TILLATT FÅR DISSE UNNTAKENE IKKE ANVENDELSE FOR DEG.

ANSVARSBEGRENSNING

SONY OG TREDJEPARTSLEVERANDØRENE (I det følgende avsnittet betegnes SONY og enhver TREDJEPARTSLEVERANDØR samlet som "SONY") SKAL IKKE VÆRE ANSVARLIG FOR NOE TILFELDIG ELLER INDIREKTE TAP SOM FØLGE AV BRUDD PÅ NOEN UTTALT ELLER STILLTIENDE GARANTI, KONTRAKTSBRUDD, UAKTSOMHET, OBJEKTIVT ANSVAR, ULOVFESTET RETT ELLER NOEN ANNEN RETTSREGEL SOM GJELDER FOR PROGRAMVAREN, INKLUDERT MEN IKKE BEGRENSET TIL ERSTATNING FOR TAP AV FORTJENESTE, TAP AV OMSETNING, TAP AV DATA, TAP AV BRUKEN AV PROGRAMVAREN ELLER NOEN TILKNYTTET HARDWARE, NEDETID OG BRUKERTID, SELV OM NOEN AV DEM HAR BLITT INFORMERT OM MULIGHETEN FOR AT SLIKE TAP KAN OPPSTÅ. UANSETT SKAL HVER ENKELTS OG DET SAMLEDE ANSVARET UNDER DENNE BESTEMMELSEN I DENNE AVTALEN VÆRE BEGRENSET TIL DET BELØPET SOM ER BETALT FOR PRODUKTET. I JURISDIKSJONER DER UNNTAK FOR ELLER BEGRENSNING I INDIREKTE ELLER TILFELDIG TAP IKKE ER TILLATT GJELDER IKKE BEGRENSNINGENE OVER FOR DEG.

HELE AVTALEN, FRASKRIVELSE OG DELVIS HÅNDHEVING

Denne AVTALEN og SONYS personvernretningslinjer, som er rettet og endret fra tid til annen, utgjør sammen hele avtalen mellom deg og SONY når det gjelder PROGRAMVAREN. Det tilfellet at SONY ikke håndhever en rettighet eller bestemmelse i denne AVTALEN utgjør ikke en fraskrivelse av slike rettigheter eller bestemmelser. Dersom noen del av denne AVTALEN blir funnet å være ugyldig, ulovlig eller uten rettskraft, skal den delen håndheves så langt som mulig for å nå formålet med denne AVTALEN. Dette har ingen virkning på AVTALENS øvrige deler, som fortsatt vil være i kraft.

GJELDENE LOV OG JURISDIKSJON

FNs "Convention on Contracts for the International Sale of Goods" skal ikke gjelde for denne AVTALEN. Ved lovkonflikt skal denne AVTALEN reguleres av japansk rett. Tokyo District Court i Japan skal være verneting ved tvister om denne avtalen. Partene samtykker herved til verneting og anerkjenner domsmyndigheten til japanske domstoler.

RIMELIGE RETTSMIDLER

Uten hensyn til bestemmelser i denne AVTALEN som sier det motsatte, anerkjenner du og aksepterer at ethvert brudd på eller unnlatelse av å overholde denne AVTALEN vil påføre SONY uopprettelig skade som ikke kan rettes opp ved økonomisk erstatning. Du samtykker til at SONY kan gå til midlertidig forføyning eller benytte ethvert rettsmiddel som SONY finner nødvendig eller egnet i slike omstendigheter. Dersom SONY etter eget skjønn mener at du opptrer i strid med eller har til hensikt å opptre i strid med denne AVTALEN kan SONY benytte ethvert rettslig eller teknisk hjelpemiddel for å hindre brudd på/eller håndheve denne AVTALEN, inkludert, men ikke begrenset til, umiddelbar oppsigelse av din rett til å bruke PROGRAMVAREN. Disse botemidlene kommer i tillegg til andre botemidler SONY har i henhold til lov, ulovfestede erstatningsregler eller kontrakt.

OPPSIGELSE

SONY kan si opp denne AVTALEN dersom du ikke overholder dens bestemmelser, uten at det påvirker SONYS øvrige rettigheter. I tilfellet av oppsigelse, skal du: (i) avslutte bruken av, og ødelegge alle kopier av PROGRAMVAREN; (ii) oppfylle vilkårene under i bestemmelsen "Ansvar for Konto".

ENDRINGER

SONY FORBEHOLDER SEG RETTEN TIL Å ENDRE VILKÅRENE I DENNE AVTALEN ETTER EGET SKJØNN VED Å OFFENTLIGGJØRE EN NOTIS PÅ EN AV SONYS NETTSDER, INFORMERE OM DETTE VED Å SENDE E-POST TIL DEN E-POSTADRESSEN SOM DU HAR OPPGITT, GI VARSEL OM DETTE SOM EN DEL AV PROSESSEN DER DU FÅR OPPGRADERINGER/ OPPDATERINGER ELLER VED Å GI MELDING PÅ ANDRE LOVLIGE MÅTER. Dersom du ikke samtykker til endringene må du straks kontakte SONY for nærmere informasjon. Dersom du fortsetter å bruke PROGRAMVAREN etter datoen for varsel om endringer vil bruken være å betrakte som et samtykke til endringene.

BEGUNSTIGEDE TREDJEPARTER

TREDJEPARTSLEVERANDØRENE er begunstigede tredjeparter og har rett til å håndheve enhver bestemmelse i denne AVTALEN i tilknytning til PROGRAMVARE som en slik part har rettighetene til.

Dersom du har spørsmål om denne AVTALEN kan du kontakte SONY skriftlig ved den kontaktadressen som gjelder for det enkelte område eller land.

Copyright © 2020 Sony Corporation

Om lisensen

Dette produktet inneholder programvare som Sony bruker under en lisensavtale med eieren av kopibeskyttelsen. Vi er forpliktet til å annonsere innholdet i avtalen til kunder i henhold til krav satt frem av eieren av programvarens kopibeskyttelse. For detaljer om programvarelisenser, velg [Settings] → [System] → [Open Source Licenses].

Merknad om GNU GPL/LGPL-anvendt programvare

Programvaren inkludert i dette produktet inneholder kopibeskyttet programvare som er lisensiert under GPLv2 og andre lisenser som kan kreve tilgang til kildekode. Ved behov, finner du en kopi av den relevante kildekode under GPLv2 (og andre lisenser) på

<http://www.sony.net/Products/Linux/>.

For å laste ned, gå til URL-adressen og velg modellnavnet "XAV-9550ES".

Du kan få kildekode som kreves av GPLv2 på et fysisk medium fra oss i en periode på tre år etter vår siste forsendelse av dette produktet ved å bruke søknadsskjemaet på

<http://www.sony.net/Products/Linux/>.

Dette tilbudet gjelder for alle som har mottatt denne informasjonen.

Legg merke til at Sony ikke kan svare på forespørsler angående innholdet i kildekode.

Ostrzeżenie

Ze względów bezpieczeństwa urządzenie należy zainstalować w desce rozdzielczej samochodu, ponieważ tylna część urządzenia nagrzewa się podczas użytkowania.

Aby uzyskać szczegółowe informacje, patrz „Połączenie/installacja” (strona 11).

Wyprodukowano w Tajlandii

Tabliczka znamionowa wskazująca napięcie robocze itp. znajduje się na spodzie obudowy.

Oznakowanie CE jest ważne tylko dla tych krajów, w których jest ono prawnie egzekwowane, głównie w krajach EOG (Europejski Obszar Gospodarczy) i w Szwajcarii.

OSTRZEŻENIE

Aby uniknąć pożaru lub porażenia prądem, nie należy wystawiać urządzenia na działanie deszczu lub wilgoci.

Aby uniknąć porażenia prądem, nie należy otwierać obudowy. Serwis należy zlecać tylko wykwalifikowanemu personelowi.

Uwaga dla klientów: poniższe informacje mają zastosowanie wyłącznie do urządzeń, które zostały wprowadzone do sprzedaży w krajach stosujących dyrektywę Unii Europejskiej

Produkt ten został wyprodukowany przez lub na zlecenie Sony Corporation.

Importer w UE: Sony Europe B.V.

Zapytania do importera w UE i zapytania dotyczące zgodności produktu w Europie należy kierować do autoryzowanego przedstawiciela producenta, Sony Belgium, bijkantoor van Sony Europe B.V., Da Vincilaan 7-D1, 1930 Zaventem, Belgia.



Sony Corporation niniejszym oświadcza, że to urządzenie jest zgodne z dyrektywą 2014/53/UE. Pełny tekst deklaracji zgodności UE jest dostępny pod następującym adresem internetowym: <https://compliance.sony.eu>

To urządzenie należy instalować i obsługiwać w taki sposób, aby radiator znajdował się co najmniej 20 cm od ludzkiego ciała.



Pozbywanie się zużytych baterii i użytego sprzętu elektrycznego i elektronicznego (stosowane w krajach Unii Europejskiej i w pozostałych krajach mających własne systemy zbiórki)

Ten symbol umieszczony na produkcie, baterii lub na opakowaniu oznacza, że ani produkt, ani bateria nie mogą być one traktowane jako odpad komunalny. W przypadku niektórych rodzajów baterii symbol ten może być stosowany w kombinacji z symbolem chemicznym. Symbol chemiczny ołowiu (Pb) stosuje się jako dodatkowe oznaczenie, jeśli bateria zawiera więcej niż 0,004% ołowiu. Odpowiednie zagospodarowanie zużytego sprzętu i zużytych baterii zapobiega potencjalnym zagrożeniom dla środowiska i zdrowia ludzi, do których mogłoby dojść w przypadku niewłaściwego obchodzenia się z tymi odpadami. Recykling materiałów pomaga chronić zasoby naturalne. W przypadku produktów, w których ze względu na bezpieczeństwo, poprawne działanie lub integralność danych wymagane jest stałe podłączenie do baterii, wymianę zużytej baterii należy zlecić wyłącznie wykwalifikowanemu personelowi stacji serwisowej. Aby mieć pewność, że bateria znajdująca się w zużytym sprzęcie elektrycznym i elektronicznym będzie właściwie zagospodarowana, należy dostarczyć sprzęt do odpowiedniego punktu zbiórki. W odniesieniu do wszystkich pozostałych zużytych baterii prosimy o zapoznanie się z rozdziałem instrukcji obsługi produktu o bezpiecznym demontażu baterii. Zużytą baterię należy dostarczyć do odpowiedniego punktu zbiórki. W celu uzyskania bardziej szczegółowych informacji na temat recyklingu baterii należy skontaktować się z lokalną jednostką samorządu terytorialnego, ze służbami zajmującymi się zagospodarowywaniem odpadów lub ze sklepem, w którym zakupiono produkt lub baterię.

Ostrzeżenie dla samochodów, w których stacyjka nie ma pozycji ACC

Nie należy instalować tego urządzenia w samochodzie, w którym nie ma pozycji ACC. Wyświetlacz urządzenia nie wyłącza się nawet po wyłączeniu zapłonu, co powoduje rozładowanie akumulatora.

Zastrzeżenie dotyczące usług oferowanych przez strony trzecie

Usługi oferowane przez strony trzecie mogą zostać zmienione, zawieszane lub zakończone bez uprzedniego powiadomienia. Firma Sony nie ponosi żadnej odpowiedzialności w przypadku tego rodzaju sytuacji.

Informacje dotyczące wymiany urządzenia

Informacje o najnowszych funkcjach można znaleźć w „Przewodnik pomocniczy” na stronie internetowej.

Kod QR i URL można znaleźć na okładce.

Ważna uwaga

Przeostroga

W ŻADNYM PRZYPADKU FIRMA SONY NIE PONOSI ODPOWIEDZIALNOŚCI ZA JAKIEKOLWIEK PRZYPADKOWE, POŚREDNIE LUB WTORNE SZKODY LUB INNE SZKODY, W TYM MIĘDZY INNYMI UTRATĘ ZYSKÓW, UTRATĘ DOCHODÓW, UTRATĘ DANYCH, UTRATĘ MOŻLIWOŚCI WYKORZYSTANIA PRODUKTU LUB JAKICHKOLWIEK POWIĄZANYCH URZĄDZEŃ, CZAS PRZESTOJU, CZAS NABYWCY ZWIĄZANY Z NINIEJSZYM PRODUKTEM LUB WYNIKAJĄCY Z UŻYCIA NINIEJSZEGO PRODUKTU, JEGO SPRZĘTU I/ LUB OPROGRAMOWANIA.

Szanowny kliencie, ten produkt zawiera nadajnik radiowy.

Zgodnie z regulaminem EKG nr 10, producenci pojazdów mogą ustanowić szczególne warunki dla instalacji nadajników radiowych w pojazdach.

Przed zainstalowaniem tego produktu w pojeździe należy sprawdzić instrukcję obsługi pojazdu lub skontaktować się z producentem pojazdu lub sprzedawcą pojazdu.

Połączenia alarmowe

Ten samochodowy zestaw głośnomówiący BLUETOOTH i urządzenie elektroniczne podłączone do zestawu głośnomówiącego działają w oparciu o sygnały radiowe, sieci komórkowe i naziemne, a także funkcje zaprogramowane przez użytkownika, których działania nie można zagwarantować w każdych warunkach.

W związku z tym nie należy polegać wyłącznie na jakimkolwiek urządzeniu elektronicznym w celu zagwarantowania kluczowej komunikacji (np. w nagłych wypadkach medycznych).

Informacje o komunikacji BLUETOOTH

- Mikrofale emitowane przez urządzenie BLUETOOTH mogą wpływać na działanie elektronicznych urządzeń medycznych. Należy wyłączyć niniejsze urządzenie i inne urządzenia BLUETOOTH w następujących miejscach, gdyż w przeciwnym razie może dojść do wypadku.
 - w miejscach, w których obecny jest gaz łatwopalny, w szpitalu, pociągu, samolocie lub na stacji benzynowej
 - w pobliżu drzwi automatycznych lub alarmów pożarowych
- To urządzenie obsługuje funkcje zabezpieczeń zgodne ze standardem BLUETOOTH w celu zagwarantowania bezpiecznego połączenia wtedy, gdy używana jest technologia bezprzewodowa BLUETOOTH, ale w zależności od okoliczności, zabezpieczenia mogą nie być wystarczające. Należy zachować ostrożność podczas komunikacji z użyciem technologii bezprzewodowej BLUETOOTH.
- Nie ponosimy żadnej odpowiedzialności za ujawnienia informacji podczas komunikacji BLUETOOTH.

W przypadku pytań lub problemów dotyczących urządzenia, których nie omówiono w tej instrukcji, należy z najbliższym sprzedawcą produktów firmy Sony.

Urządzenie główne i pilot zdalnego sterowania

Urządzenie główne

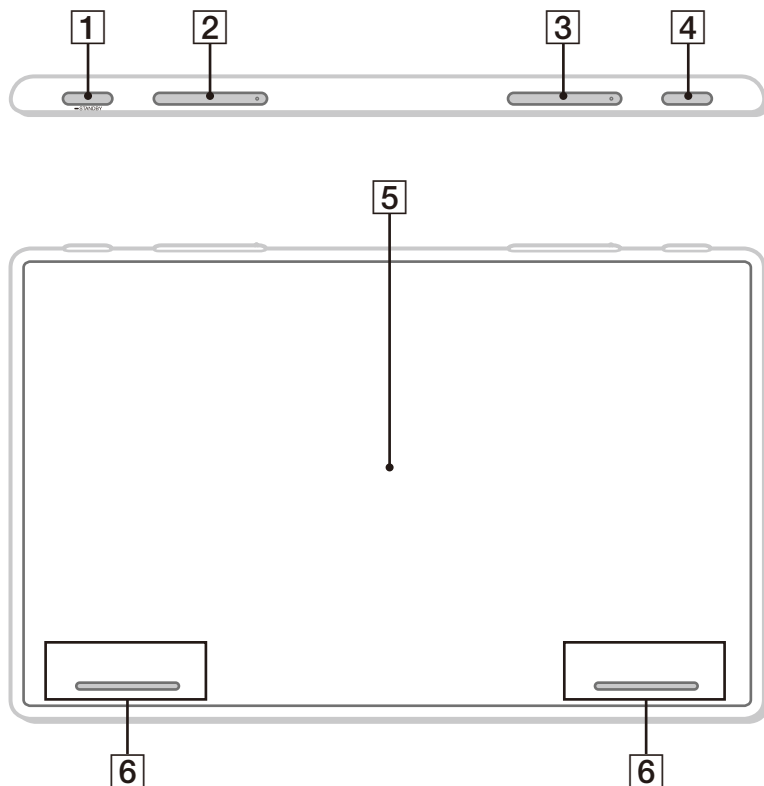

Na przyciskach VOL (głośność) +/- ►► (następny) znajduje się wypukłość.

1 HOME

Wyświetla ekran HOME (strona 5).

■ STANDBY

Naciśnij i przytrzymaj, aby wyłączyć urządzenie. Naciśnij i przytrzymaj przez ponad 10 sekund, aby zresetować urządzenie.

2 VOL (głośność) +/-

3 ◀◀/▶▶ (poprzedni/następny)

Działanie różni się w zależności od wybranego źródła:

- [Radio]: wybór zaprogramowanej stacji.
- [DAB+]: wybór zaprogramowanej stacji.

- [USB]/[Bluetooth Audio]: przejście do poprzedniej/następnej treści.
- [Apple CarPlay]/[Android Auto]: przejście do poprzedniej/następnej treści.

Naciśnij i przytrzymaj:

- [Radio]: automatyczne dostrajanie do stacji (SEEK+/SEEK-).
- [DAB+]: wybór stacji z Listy stacji.
- [USB]/[Bluetooth Audio]: przewijanie do tyłu/ przewijanie do przodu.

4 VOICE

Aktywuje funkcję poleceń głosowych dla Apple CarPlay i Android Auto™.

5 Wyświetlacz/ekran dotykowy

6 Custom Key 1/2

Rejestruje funkcje (Mute, Disp. Off, Source Change, Home, Next, Previous, Vol +, Vol -, None).

Aby zarejestrować, wybierz [Settings] → [Customize] → [Custom Key].

Wyświetlane ekrany

Ekran odtwarzania:

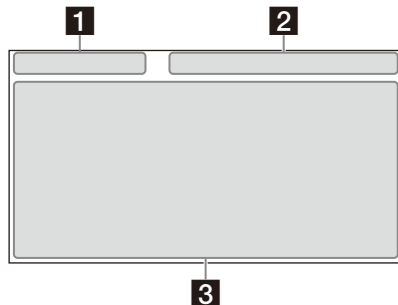

Ekran HOME1:

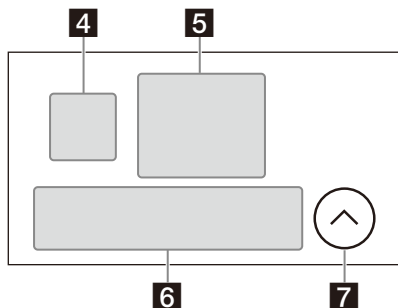

Ekran HOME2:

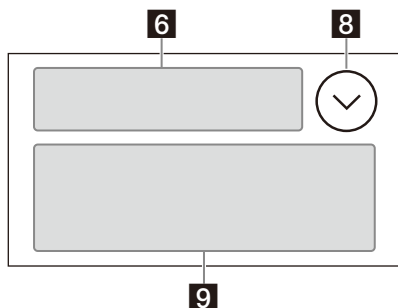

1 Wskazanie stanu (lewa strona)

⏮ (wstecz)	Powrót do poprzedniego ekranu.
☰ (lista)	Otwiera listę. Dostępne listy różnią się w zależności od źródła.

2 Wskazanie stanu (prawa strona)

Zegar	Wyświetla godzinę, która została ustawiona w ramach ustawienia Date/Time.
✖ (wyciszenie)	Świeci się, gdy dźwięk jest wyciszony.
⋮ (opcja)	Otwiera menu opcji źródła. Dostępne elementy różnią się w zależności od źródła.
📶 (urządzenie)	Wyświetla nazwę urządzenia, aby połączyć się z urządzeniem.
📶 (antena)	Wskazuje stan siły sygnału podłączonego telefonu komórkowego.
🔋 (akumulator)	Wskazuje stan naładowania akumulatora podłączonego telefonu komórkowego.

3 Obszar specyficzny dla aplikacji

Wyświetla elementy sterowania odtwarzaniem / wskazania lub pokazuje stan urządzenia. Wyświetlane elementy różnią się w zależności od źródła.

4 🍏 (Apple CarPlay)/ 🤖 (Android Auto)

Wyświetla się podczas łączenia Apple CarPlay/ Android Auto.

5 Zegar

Wyświetla datę i godzinę, które zostały ustawione w ramach ustawienia Date/Time.

6 Obszar aplikacji (Ulubione)

Można ustawić do 5 aplikacji. Aplikacje można zmieniać. Można ustawić swoje ulubione aplikacje.

7 ^ All Apps

Otwiera ekran HOME2.













8 v Close

Powrót do ekranu HOME1.

9 Obszar aplikacji

Wyświetla wszystkie aplikacje z wyjątkiem aplikacji Ulubionych.

Lista ikon aplikacji

 Android Auto	 Apple CarPlay	 Radio
 DAB+	 Bluetooth	 Phone
 Settings	 USB	 RearCam
 Camera 1	 Camera 2	 Devices

Podstawowa obsługa

Przełączanie kroku strojenia FM

Ustaw krok strojenia FM dla swojego kraju lub regionu.

- 1 Naciśnij HOME, dotknij [Settings] → [Application] → [Radio Tuning Steps], a następnie ustaw częstotliwość radiową w zależności od obszaru odbioru.
- 2 Aby wyjść z menu ustawień, dotknij dwukrotnie ↶ (wstecz).

Uwaga

Podczas zmiany kroku strojenia FM resetowane są zarówno zaprogramowane stacje FM, jak i AM.

Korzystanie z Apple CarPlay bezprzewodowo

Podczas korzystania z Apple CarPlay po raz pierwszy, wymagana jest rejestracja urządzenia. Postępuj zgodnie z procedurą podaną w rozdziale „Parowanie z urządzeniem Bluetooth®” (strona 7).

Uwaga

Upewnij się, że antena GPS jest podłączona. Szczegółowe informacje w rozdziale „Instalowanie anteny GPS” (strona 17).

Korzystanie z Android Auto

Podczas korzystania z Android Auto bezprzewodowo po raz pierwszy, wymagana jest rejestracja urządzenia. Postępuj zgodnie z procedurą podaną w rozdziale „Parowanie z urządzeniem Bluetooth®” (strona 7).

W przypadku używania Android Auto z wykorzystaniem kabla USB, podłącz telefon Android™ kompatybilny z Android Auto do urządzenia za pomocą kabla USB.

Parowanie z urządzeniem Bluetooth®

Przy pierwszym podłączeniu urządzenia BLUETOOTH wymagana jest wzajemna rejestracja (zwana „parowaniem”). Parowanie umożliwia temu urządzeniu i innym urządzeniom wzajemne rozpoznawanie się.



Po włączeniu urządzenia, urządzenie wysyła sygnał BLUETOOTH.

Parowanie z ustawień tego urządzenia

- 1** Naciśnij HOME, a następnie dotknij [Settings].
Jeśli nie ustawiono [Settings] w obszarze Ulubione, dotknij [All Apps], aby wyświetlić ekran HOME2, a następnie wybierz [Settings].
- 2** Dotknij [Device Connection].
- 3** Dotknij [+Add New Device].
- 4** Obsługuj urządzenie BLUETOOTH zgodnie z komunikatem na ekranie [Add New Device].
Jeśli wymagane jest wprowadzenie klucza dostępu w urządzeniu BLUETOOTH, wprowadź [0000].
Zarejestrowana nazwa urządzenia pojawia się na ekranie [Device Connection].
Na tym ekranie można podłączyć lub odłączyć zarejestrowane urządzenie.

Parowanie z urządzenia BLUETOOTH

Po ustawieniu opcji BLUETOOTH urządzenia BLUETOOTH w pozycji [ON], wybierz „XAV-9550ES” na ekranie ustawień urządzenia BLUETOOTH, a następnie przejdź do kroków parowania. Postępuj zgodnie z instrukcjami wyświetlanymi na ekranie urządzenia.

Anulowanie trybu demonstracyjnego

- 1** Naciśnij HOME, a następnie dotknij [Settings].
Jeśli nie ustawiono [Settings] w obszarze Ulubione, dotknij [All Apps], aby wyświetlić ekran HOME2, a następnie wybierz [Settings].
- 2** Dotknij [System], a następnie dotknij [Demo Mode], aby ustawić na [Off].
- 3** Aby wyjść z menu ustawień, dotknij dwukrotnie ↶ (wstecz).

Aktualizowanie oprogramowania sprzętowego

Aby zaktualizować oprogramowanie sprzętowe, należy odwiedzić witrynę pomocy technicznej, a następnie podstępować zgodnie z instrukcjami online.

URL: <https://www.sony.eu/support>

Aktualizacja oprogramowania sprzętowego za pomocą trybu tetheringu przez USB

Korzystając ze smartfona z funkcją tetheringu, można zaktualizować oprogramowanie sprzętowe za pomocą trybu tetheringu przez USB. Podłącz swój smartfon do portu USB, a następnie postępuj zgodnie z instrukcjami wyświetlanymi na ekranie urządzenia.

Uwagi

- Podczas aktualizacji za pomocą połączenia USB, nie odłączaj kabla USB lub urządzenia USB.
- Może być wymagane połączenie sieciowe i mogą zostać naliczone wysokie opłaty za komunikację pakietową.

Środki ostrożności

- Antena wysuwa się automatycznie.
- W przypadku przenoszenia prawa własności lub złomowania samochodu z zainstalowanym urządzeniem, należy przywrócić wszystkie ustawienia do ustawień fabrycznych, wykonując procedurę przywracania ustawień fabrycznych.
- Nie należy rozpryskiwać cieczy na urządzenie.

Uwagi dotyczące bezpieczeństwa

- Należy przestrzegać lokalnych przepisów ruchu drogowego, prawa i regulacji.
- Podczas jazdy
 - Nie należy oglądać ani obsługiwać urządzenia, ponieważ może to prowadzić do rozproszenia uwagi i spowodować wypadek. Należy zaparkować samochód w bezpiecznym miejscu, aby oglądać lub obsługiwać urządzenie.
 - Nie używać funkcji konfiguracji ani żadnej innej funkcji, która mogłaby odwrócić uwagę od drogi.
 - Podczas cofania samochodem należy pamiętać, aby spojrzeć wstecz i uważnie obserwować otoczenie, nawet jeśli kamera cofania jest podłączona. Nie należy polegać wyłącznie na kamerze cofania.
- Podczas obsługi
 - Nie wkładać rąk, palców ani ciał obcych do urządzenia, ponieważ może to spowodować obrażenia ciała lub uszkodzenie urządzenia.
 - Małe elementy należy trzymać poza zasięgiem dzieci.
 - Należy zapinać pasy bezpieczeństwa, aby uniknąć obrażeń w przypadku nagłego ruchu samochodu.

Zapobieganie wypadkowi

Nie używać urządzenia ani nie obserwować monitora podczas jazdy. Zdjęcia pojawiają się dopiero po zaparkowaniu samochodu i zaciągnięciu hamulca postojowego. Jeśli samochód zacznie się poruszać podczas odtwarzania wideo, wyświetlana jest następująca przestroga i nie można oglądać wideo.

[Video blocked for your safety]

Uwagi dotyczące panelu LCD

- Nie moczyc panelu LCD ani nie wystawiać go na działanie płynów. Grozi to awarią.
- Nie naciskać mocno panelu LCD, ponieważ może to zniekształcić obraz lub spowodować nieprawidłowe działanie (np. obraz może być niewyraźny lub panel LCD może zostać uszkodzony).
- Nie dotykać panelu przedmiotami innymi niż palec, ponieważ może to uszkodzić panel LCD lub doprowadzić do jego pęknięcia.
- Wyczyścić panel LCD suchą, miękką ściereczką. Nie używać rozpuszczalników, takich jak benzyna, rozcieńczalnik, dostępne w handlu środki czyszczące lub aerozol antystatyczny.
- Nie używać urządzenia poza zakresem temperatur od 0°C do 40°C.
- Jeśli samochód został zaparkowany w zimnym lub gorącym miejscu, obraz może nie być wyraźny. Jednak monitor nie jest uszkodzony, a obraz stanie się wyraźny po tym, jak temperatura w samochodzie wróci do normy.
- Na monitorze mogą pojawić się niebieskie, czerwone lub zielone statyczne kropki. Są to tak zwane „jasne punkty” i mogą wystąpić w przypadku każdego wyświetlacza LCD. Panel LCD jest precyzyjnie wyprodukowany, a ponad 99,99% jego segmentów działa prawidłowo. Jednakże możliwe jest, że niewielki procent (zazwyczaj 0,01%) segmentów może nie świecić prawidłowo. Nie przeszkadza to jednak w oglądaniu.



Uwagi dotyczące ekranu dotykowego

- To urządzenie wykorzystuje pojemnościowy ekran dotykowy. Dotknij ekranu bezpośrednio palcem.
- Obsługa wielodotykowa nie jest wspierana przez to urządzenie.
- Nie należy dotykać ekranu ostrymi przedmiotami, takimi jak igła, długopis lub paznokiec. Obsługa rysikiem nie jest wspierana przez to urządzenie.
- Dotknięcie ekranu palcem w rękawiczce może spowodować nieprawidłowe działanie lub brak reakcji urządzenia.
- Nie wolno dopuścić, by jakiegokolwiek przedmioty dotknęły ekranu dotykowego. Jeśli ekran zostanie dotknięty przez przedmiot inny niż czubek palca, urządzenie może nie reagować prawidłowo.
- Ponieważ w ekranie zastosowano szkło, nie należy narażać urządzenia na silne wstrząsy. Jeśli na ekranie wystąpią pęknięcia lub odpryski, nie należy dotykać uszkodzonej części, ponieważ może to spowodować obrażenia.
- Należy trzymać inne urządzenia elektryczne z dala od ekranu dotykowego. Mogą doprowadzić do nieprawidłowego działania ekranu dotykowego.
- Jeśli na ekranie dotykowym znajdują się kropelki wody lub dotykasz ekranu mokrymi opuszkami palców, ekran dotykowy może nie reagować prawidłowo.

Informacje na temat urządzenia iPhone

- **Zgodne modele urządzeń iPhone:**
iPhone 11 Pro Max, iPhone 11 Pro, iPhone 11, iPhone XS Max, iPhone XS, iPhone XR, iPhone X, iPhone 8 Plus, iPhone 8, iPhone 7 Plus, iPhone 7, iPhone SE, iPhone 6s Plus, iPhone 6s, iPhone 6 Plus, iPhone 6, iPhone 5s
- Użycie oznaczenia Made for Apple oznacza, że akcesorium zostało zaprojektowane specjalnie do połączenia z produktami Apple określonymi w oznaczeniu i zostało certyfikowane przez programistę, że spełnia standardy wydajności firmy Apple. Firma Apple nie ponosi odpowiedzialności za działanie opisywanego urządzenia, ani za jego zgodność z normami i obowiązującymi przepisami dotyczącymi bezpieczeństwa. Należy pamiętać, że współpraca tego akcesorium z produktem firmy Apple może mieć wpływ na funkcjonowanie łączności bezprzewodowej.
- Zapoznaj się ze stroną internetową Apple CarPlay aby uzyskać informacje na temat obsługiwanych wersji iOS. Przed użyciem zaktualizuj iOS do najnowszej wersji.

W przypadku pytań lub problemów dotyczących urządzenia, których nie omówiono w tej instrukcji obsługi, należy skontaktować się z najbliższym sprzedawcą produktów firmy Sony.

Dane techniczne

Sekcja monitora

Typ wyświetlacza: panoramiczny monitor kolorowy LCD

Wymiary: 25,7 cm / 10,1 cala

System: aktywna matryca TFT

Liczba pikseli:

2 764 800 pikseli (1280 × 3 (RGB) × 720)

Sekcja odbiornika radiowego

DAB/DAB+

Zakres strojenia: 174,928 MHz – 239,200 MHz

Złącze antenowe:

Złącze anteny zewnętrznej

FM

Zakres strojenia:

87,5 MHz – 108,0 MHz (krok 50 kHz)

87,5 MHz – 108,0 MHz (krok 100 kHz)

Krok strojenia:

Przełączanie 50 kHz/100 kHz

Czułość użyteczna: 7 dBf

Stosunek sygnału do szumu: 70 dB (mono)

Separacja dla 1 kHz: 45 dB

AM

Zakres strojenia: 531 kHz – 1 602 kHz

Czułość: 32 µV

Sekcja odtwarzacza USB

Interfejs: USB Type-C® (duża szybkość)

Prąd maksymalny: 3,0 A

Sekcja BLUETOOTH

System łączności:

Standard BLUETOOTH wersja 5.0

Wyjście:

Standard BLUETOOTH klasa mocy 1
(EIRP 7,74 dBm)

Maksymalny zasięg łączności*1:

W linii wzroku ok. 10 m

Pasma częstotliwości:

Pasma 2,4 GHz (2,4000 GHz – 2,4835 GHz)

Metoda modulacji: FHSS

Zgodne profile BLUETOOTH*2:

A2DP (Advanced Audio Distribution Profile) 1.3.1

AVRCP (Audio Video Remote Control Profile) 1.6.1

HFP (Handsfree Profile) 1.7.1

PBAP (Phone Book Access Profile) 1.2

Odpowiedni kodek: SBC, AAC, LDAC™

*1 Faktyczny zasięg zależy od takich czynników jak przeszkody między urządzeniami, pola magnetyczne wokół kuchenki mikrofalowej, elektryczność statyczna, czułość odbioru, parametry anteny, system operacyjny, oprogramowanie użytkowe itp.

*2 Profile standardu BLUETOOTH określają cele nawiązanej łączności BLUETOOTH między urządzeniami.

Sekcja Wi-Fi

Kompatybilne standardy:

IEEE802.11 a/n/ac

Częstotliwość radiowa:

Pasmo 5 GHz (5,725 GHz - 5,850 GHz)

Moc wyjściowa:

EIRP 13,89 dBm

Tolerancja częstotliwości: 20 ppm

Sekcja wzmacniacza mocy

Wyjścia: wyjścia głośników

Impedancja głośnika: 4 Ω – 8 Ω

Maksymalna moc wyjściowa: 55 W × 4 (przy 4 Ω)

Ogólne

Wymagania dotyczące zasilania:

Akumulator samochodowy 12 V DC (minus na masie)

Znamionowy pobór prądu: 10 A

Wymiary (maksymalne):

Ok. 271 mm × 171 mm × 247 mm (szer./wys./gł.)

Wymiary montażowe:

Ok. 182 mm × 53 mm × 160 mm (szer./wys./gł.)

Masa: ok. 2,5 kg

Zawartość opakowania:

Urządzenie główne (1)

Części instalacji i podłączenia (1 zestaw)

Szczegółowe informacje można uzyskać u sprzedawcy.

Projekt i dane techniczne mogą ulec zmianie bez powiadomienia.

Prawa autorskie

Znak towarowy i logo Bluetooth® są zarejestrowanymi znakami towarowymi będącymi własnością Bluetooth SIG, Inc., a korzystanie z tego znaku przez Sony Group Corporation i spółki zależne odbywa się na zasadach licencji. Inne znaki towarowe i nazwy handlowe należą do ich odpowiednich właścicieli.

Windows Media jest zastrzeżonym znakiem towarowym lub znakiem towarowym firmy Microsoft Corporation w Stanach Zjednoczonych i/ lub innych krajach.

Ten produkt jest chroniony przez pewne prawa własności intelektualnej firmy Microsoft Corporation. Użycie lub dystrybucja takiej technologii poza tym produktem jest zabroniona bez licencji firmy Microsoft lub autoryzowanego oddziału firmy Microsoft.

Apple, iPhone i Apple CarPlay są znakami towarowymi firmy Apple Inc. zastrzeżonymi w USA i innych krajach.

iOS jest znakiem towarowym lub zarejestrowanym znakiem towarowym firmy Cisco w Stanach Zjednoczonych i innych krajach, używanym na podstawie licencji.

Android i Android Auto są znakami towarowymi Google LLC.

Aby użyć Android Auto na wyświetlaczu samochodowym, potrzebny jest telefon z systemem Android w wersji Android 8 lub późniejszej, aktywny pakiet danych oraz aplikacja Android Auto.

Aby używać bezprzewodowo Android Auto na wyświetlaczu samochodowym, potrzebny jest kompatybilny smartfon Android z aktywnym pakietem danych. Można sprawdzić, które smartfony są kompatybilne na stronie g.co/androidauto/requirements.

Logo Wi-Fi CERTIFIED™ jest oznaczeniem certyfikacji Wi-Fi Alliance®.

LDAC i LDAC logo są znakami towarowymi Sony Corporation.

USB Type-C® i USB-C® stanowią zarejestrowane znaki towarowe USB Implementers Forum.

Wszelkie inne znaki towarowe są własnością odpowiednich właścicieli.

Przestrogi

- Nie należy instalować tego urządzenia w samochodzie, w którym nie ma pozycji ACC. Wyświetlacz urządzenia nie wyłączy się nawet po wyłączeniu zapłonu, co powoduje rozładowanie akumulatora.
- **Wszystkie przewody uziemienia należy poprowadzić do wspólnego punktu uziemienia.**
- Nie wolno dopuścić, aby przewody zostały przyszczypnięte pod śrubą ani pochwycone przez ruchome części (np. stelaż fotela).
- Przed wykonaniem połączeń należy wyłączyć zapłon samochodu, aby uniknąć zwarcia.
- Podłączyć przewody zasilające ① do urządzenia i głośników przed podłączeniem do złącza zasilania pomocniczego.
- Należy pamiętać o zabezpieczeniu wszystkich luźnych, niepodłączonych przewodów taśmą elektryczną.
- Należy uważnie wybrać miejsce instalacji, aby urządzenie nie zakłócało normalnej jazdy.
- Należy unikać instalowania urządzenia w miejscach narażonych na kurz, brud, nadmierne wibracje lub wysoką temperaturę, takich jak w bezpośrednim świetle słonecznym lub w pobliżu kanałów grzejnych.
- Należy używać wyłącznie dostarczonego sprzętu montażowego, aby instalacja była bezpieczna.
- Należy pamiętać, aby używać dostarczonych przedłużaczy USB.
- To urządzenie może nie zostać prawidłowo zainstalowane w zależności od typu samochodu. Aby uzyskać szczegółowe informacje na temat przestrzeni montażowej, patrz „Zapewnienie miejsca montażu urządzenia” (strona 12).
- Aby uniknąć obrażeń, należy uważać, aby nie upuścić wyświetlacza podczas instalacji.
- Podczas instalacji należy uważać, aby nie skaleczyć sobie palców metalowymi częściami wsporników i podstawy montażowej.
- Należy uważać, aby nie przyciąć sobie palców podczas mocowania wyświetlacza do urządzenia.
- Nie należy instalować urządzenia w miejscu, w którym urządzenie przeszkadza w prowadzeniu pojazdu (np. w miejscach, w których dźwignia zmiany biegów uderza w urządzenie lub nie można nacisnąć przycisku świateł awaryjnych).
- Podczas używania urządzenia przez dłuższy czas może dojść do poluzowania się śrub mocujących wyświetlacz. Należy okresowo dokręcać te śruby.
- Nie należy dokonywać żadnych zmian ani modyfikacji urządzenia innych niż te opisane w niniejszej instrukcji.

Uwaga dotycząca przewodu zasilającego (żółty)

Podczas podłączania tego urządzenia wraz z innymi komponentami systemu stereo, natężenie prądu obwodu samochodowego, do którego podłączone jest urządzenie, musi być wyższe niż suma wartości znamionowych bezpieczników każdego elementu.

Uwaga dotycząca instalacji w samochodach z systemem Start-Stop

Urządzenie może się ponownie uruchomić podczas uruchamiania silnika w wyniku działania systemu Start-Stop. W takim przypadku należy wyłączyć system Start-Stop w samochodzie.

Uwaga dotycząca instalacji w samochodach z systemem elektrycznego hamulca postojowego

W samochodach z elektrycznymi hamulcami postojowymi niektóre powiązane funkcje (takie jak funkcja blokowania wideo) mogą nie działać prawidłowo.

Regulacja kąta montażu

Kąt montażu nie powinien przekraczać 30°.

Zapewnienie miejsca montażu urządzenia

Przed zainstalowaniem urządzenia należy skonsultować się z instalatorem w celu uzyskania szczegółowych informacji na temat instalacji urządzenia i wyświetlacza.

- Upewnić się, że odległość między przednią powierzchnią (powierzchnią odniesienia) zamontowanego urządzenia a powierzchnią centralnego zestawu wskaźników samochodu wynosi 22 mm. W przypadku przekroczenia tej odległości, prawidłowe zainstalowanie urządzenia nie będzie możliwe.

Przednia powierzchnia urządzenia
(powierzchnia odniesienia)

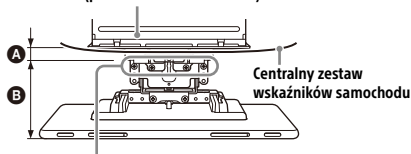

Pozycje otworów na śruby
(do mocowania wyświetlacza i urządzenia)

Ⓐ 22 mm Ⓑ 42 mm do 62 mm

- Ze względów bezpieczeństwa należy dostosować miejsce montażu urządzenia tak, aby nie przeszkadzało ono w wykonywaniu czynności związanych z prowadzeniem pojazdu, takich jak obsługa przycisków (przełączników) lub dźwigni zmiany biegów.

Ukryty obszar, nawet gdy
wyświetlacz jest przesuwany w górę

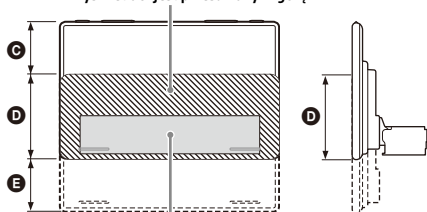

Pozycja urządzenia (pozycja odniesienia)

Ⓒ 60 mm Ⓓ 112 mm Ⓔ 60 mm

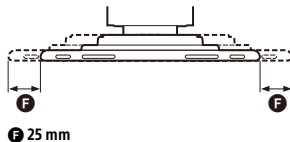
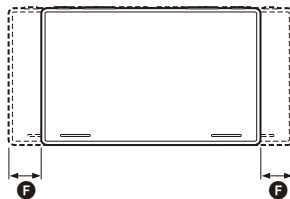

Lista części do instalacji

① Przewody zasilające (1)



② Przewody połączeniowe (Dźwięk/Kamera) (1)



③ Śruba mocująca (5 × maks. 9 mm) (4)



④ Mikrofon (1)



⑤ Podstawa do montażu na płaskiej powierzchni (1)



⑥ Taśma dwustronna (1)



⑦ Przedłużacz USB Type-C (1)



⑧ Uchwyt na kabel USB (1)

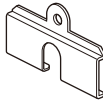

⑨ Śruba do uchwytu na kabel USB (1)



⑩ Ramka ozdobna (1)

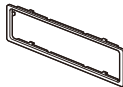

⑪ Śruba ustalająca (dla wspólnej osłony) (3 × 8 mm) (1)



⑫ Śruba ustalająca (dla wspólnej części) (4 × 6 mm) (4)



⑬ Antena GPS (1)



⑭ Płytkę metalową (1)



⑮ Osłona tylnego panelu (2)

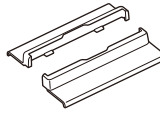

⑯ Tuleja montażowa (1)

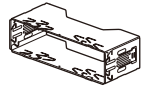

⑰ Klucze zwalniające (2)



- Ta lista części nie obejmuje całej zawartości opakowania.
- Tuleja montażowa ⑯ jest przymocowana do urządzenia w chwili dostawy. Przed zamontowaniem urządzenia należy użyć kluczy zwalniających ⑰ w celu zdjęcia tulei montażowej ⑯ z urządzenia. Szczegółowe informacje w rozdziale „Zdejmowanie ramki ozdobnej i tulei montażowej” (strona 18).
- Klucze zwalniające ⑰ należy zachować na przyszłość, ponieważ są one również niezbędne do wyjęcia urządzenia z samochodu.

Połączenia

- Aby uniknąć zwarcia, zaizoluj przewody za pomocą osłony lub taśmy.
- Pamiętaj, że urządzenie może ulec uszkodzeniu, jeżeli zostanie podłączone nieprawidłowo lub w wyniku wystąpienia zwarcia w przewodach.

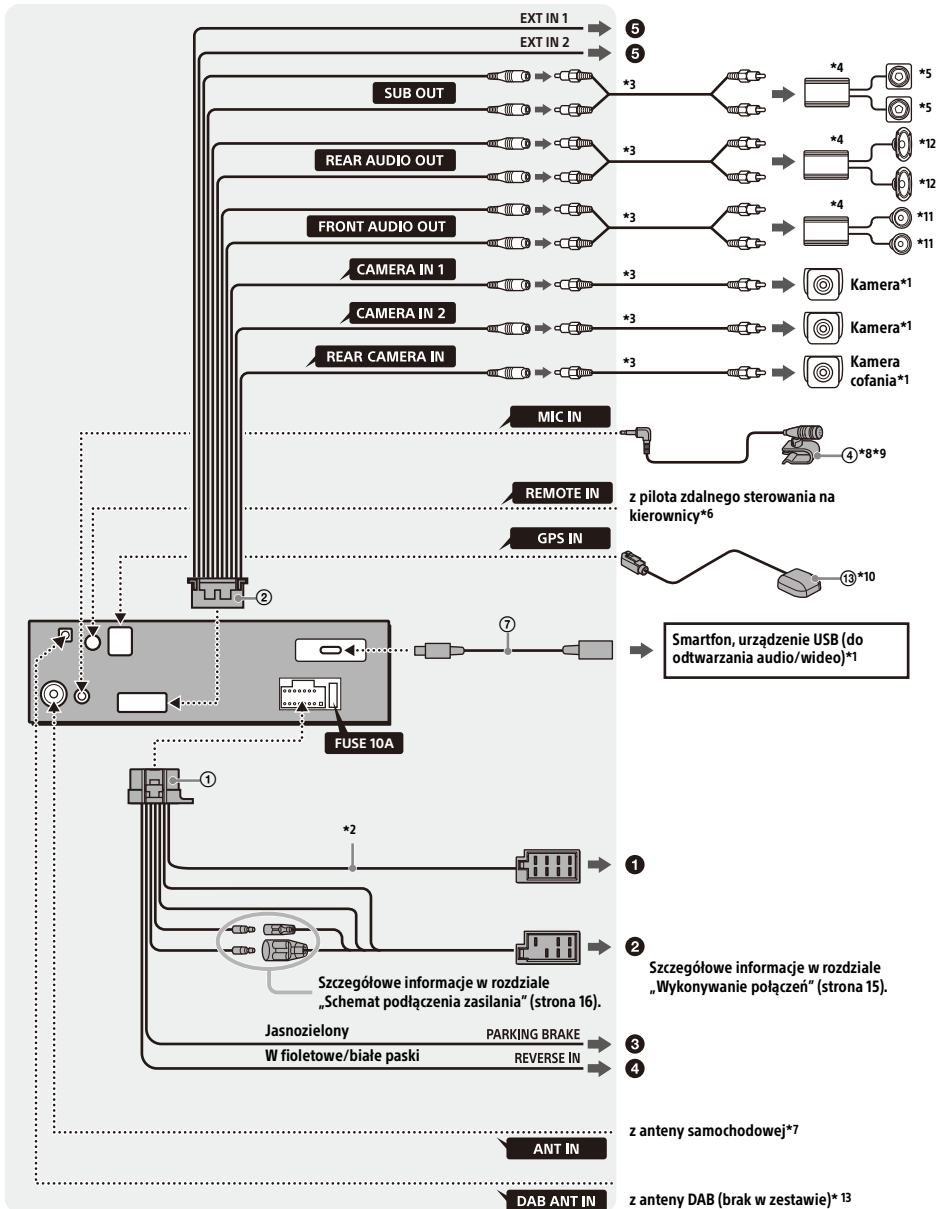

- *1 Brak w zestawie
- *2 Impedancja głośnika: 4 Ω do 8 Ω × 4
- *3 Przewód styku RCA (brak w zestawie)
- *4 Wzmacniacz mocy (brak w zestawie)
- *5 Subwoofer (brak w zestawie)
- *6 W zależności od typu samochodu, użyć przejściówki do pilota zdalnego sterowania na kierownicy (brak w zestawie). Aby uzyskać szczegółowe informacje na temat używania pilota zdalnego sterowania na kierownicy, patrz „Używanie pilota zdalnego sterowania na kierownicy” (strona 17).
- *7 W zależności od typu samochodu należy użyć przejściówki (brak w zestawie), jeśli złącze antenowe nie pasuje.
- *8 Niezależnie od tego, czy mikrofon jest używany, czy nie, przewód wejściowy mikrofonu należy poprowadzić tak, aby nie przeszkadzał w prowadzeniu pojazdu. Należy zabezpieczyć przewód za pomocą zacisku itp., jeśli jest on zainstalowany wokół stóp.
- *9 Aby uzyskać szczegółowe informacje na temat instalacji mikrofonu, patrz „Instalowanie mikrofonu” (strona 16).
- *10 Podłącz w przypadku używania Apple CarPlay z wykorzystaniem połączenia bezprzewodowego.
- *11 Przedni głośnik/Przedni głośnik wysokotonowy
Jeśli [Speaker Configuration] w [Sound] ustawiono na [Front & Rear], podłącz przedni głośnik. Jeśli [Speaker Configuration] w [Sound] ustawiono na [Front 2-way], podłącz przedni głośnik wysokotonowy.
- *12 Tylny głośnik/Przedni głośnik niskotonowy
Jeśli [Speaker Configuration] w [Sound] ustawiono na [Front & Rear], podłącz tylny głośnik. Jeśli [Speaker Configuration] w [Sound] ustawiono na [Front 2-way], podłącz przedni głośnik niskotonowy.
- *13 Ustaw [Antenna Power] na [On] (ustawienie domyślne) lub [Off] w zależności od rodzaju anteny DAB (brak w zestawie).
Maks. prąd zasilania 0,1 A

Wykonywanie połączeń

Jeśli zasilana antena nie ma skrzynki przekątnikowej, podłączenie urządzenia za pomocą przewodów zasilających ① może doprowadzić do uszkodzenia anteny.

① Do złącza głośnika w samochodzie

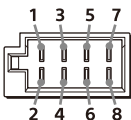

1		⊕	Fioletowy
2	Głośnik tylny (prawy)	⊖	W fioletowe/czarne paski
3		⊕	Szary
4	Głośnik przedni (prawy)	⊖	W szare/czarne paski
5		⊕	Biały
6	Głośnik przedni (lewy)	⊖	W białe/czarne paski
7		⊕	Zielony
8	Głośnik tylny (lewy)	⊖	W zielone/czarne paski

② Do złącza zasilania w samochodzie

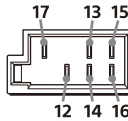

12	ciągłe zasilanie	Żółty
13	sterowanie zasilaną anteną /wzmacniaczem mocy (REM OUT) (MAKS. 0,4 A)	W niebieskie/białe paski
14	przełączane zasilanie oświetlenia	W pomarańczowe/białe paski
15	przełączane zasilanie	Czerwony
16	uziemienie	Czarny
17	zachowaj dokładną lokalizację swojego samochodu podczas używania Apple CarPlay z wykorzystaniem połączenia bezprzewodowego	Różowy

③ Do przewodu przełącznika hamulca postojowego

Pozycja montażowa przewodu przełącznika hamulca postojowego zależy od samochodu. Należy pamiętać, aby podłączyć przewód hamulca postojowego (jasnozielony) z wiązki przewodów zasilających ① do przewodu przełącznika hamulca postojowego.

Przewód przełącznika hamulca postojowego

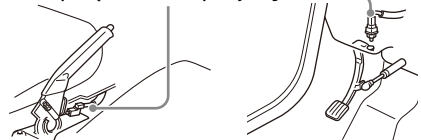

Typ hamulca ręcznego

Typ hamulca nożnego

④ Do złącza zasilania +12 V przewodu tylnego światła samochodu (tylko przy podłączaniu kamery cofania)

⑤ Do sygnału przzerwania (+3,3 V do +12 V), aby wyświetlić obraz z CAMERA IN 1 i CAMERA IN 2

Uwaga

Wykrycia przzerwania REVERSE IN, EXT IN 1 i EXT IN 2 mają następujące poziomy priorytet. REVERSE IN zawsze ma priorytet; jeśli obydwa EXT IN 1 i EXT IN 2 wystąpią w tym samym czasie, EXT IN 1 ma wyższy priorytet.

Połączenie kamery

Przed użyciem wymagana jest instalacja kamer (brak w zestawie).

Podłącz przewód zasilający kamery do złącza zasilania akcesoriów.

Połączenie podtrzymania pamięci

Po podłączeniu żółtego przewodu zasilającego zasilanie będzie zawsze dostarczane do obwodu pamięci nawet po wyłączeniu zapłonu.

Podłączenie głośników

- Przed podłączeniem głośników należy wyłączyć urządzenie.
- Należy użyć głośników o impedancji od 4 Ω do 8 Ω i odpowiedniej mocy, aby uniknąć uszkodzenia.
- Ustaw [Speaker Configuration] w [Sound] na [Front & Rear] lub [Front 2-way] w zależności od zestawu głośników.
- W przypadku podłączenia zestawu głośników w trybie przednim 2-kierunkowym, nie należy ustawiać [Speaker Configuration] w [Sound] na [Front & Rear]. Może to doprowadzić do uszkodzenia głośników.

Schemat podłączenia zasilania

Należy sprawdzić złącze zasilania dodatkowego samochodu i dopasować połączenia przewodów w zależności od samochodu.

Złącze zasilania dodatkowego

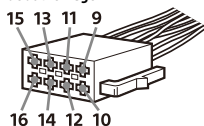

Wspólne połączenie

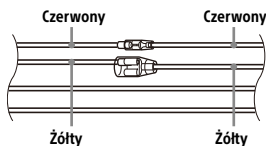

12	ciągłe zasilanie	Żółty
15	przełączane zasilanie	Czerwony

Gdy pozycje czerwonego i żółtego przewodu są odwrócone

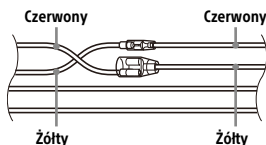

12	przełączane zasilanie	Żółty
15	ciągłe zasilanie	Czerwony

Dla samochodów, w których stacyjka nie ma pozycji ACC

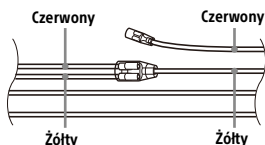

Po prawidłowym dopasowaniu połączeń i przelączeniu przewodów zasilających należy podłączyć urządzenie do zasilania samochodu. W przypadku jakichkolwiek pytań lub problemów związanych z podłączeniem urządzenia, które nie są opisane w niniejszej instrukcji, należy skonsultować się ze sprzedawcą samochodu.

Instalowanie mikrofonu

Aby przechwycić głos podczas rozmowy w trybie głośnomówiącym, należy zainstalować mikrofon ④.

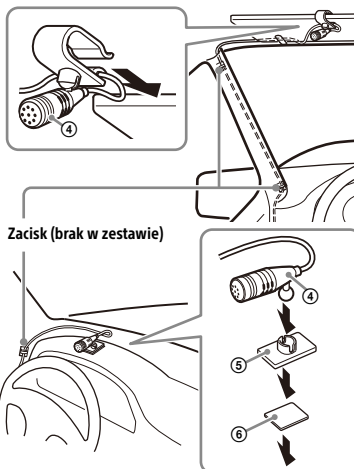

Zacisk (brak w zestawie)

Prezostrog

- Jeśli przewód owinie się wokół kolumny kierownicy lub dźwigni zmiany biegów, stanowi to duże zagrożenie. Należy pamiętać, aby przewód oraz inne elementy nie przeszkadzały w prowadzeniu pojazdu.
- Jeśli w samochodzie znajdują się poduszki powietrzne lub jakikolwiek inne elementy amortyzujące, przed instalacją należy skontaktować się ze sklepem, w którym zakupiono ten element, bądź ze sprzedawcą samochodów.

Uwagi

- Podczas montażu na desce rozdzielczej należy ostrożnie zdjąć klips z mikrofonu ④, a następnie podłączyć podstawę do montażu na płaskiej powierzchni ⑤ do mikrofonu ④.

- Przed przyklejeniem taśmy dwustronnej ⑬ należy wyczyścić powierzchnię deski rozdzielczej suchą ściereczką.

Instalowanie anteny GPS

- Wybierz miejsce, w którym żadne przeszkody nie blokują odbioru satelitarne GPS, aby uzyskać najlepszy odbiór.
- Upewnij się, że antena GPS ⑬ nie zakłóca działania wyposażenia samochodu.
- Niektóre typy szyb przednich blokują fale radiowe satelitarne GPS. Upewnij się, że odbiór sygnału nie jest zablokowany.
- W przypadku używania Apple CarPlay z wykorzystaniem połączenia bezprzewodowego, upewnij się, że antena GPS ⑬ jest podłączona.

1 Wybierz miejsce instalacji na desce rozdzielczej, a następnie wyczyść powierzchnię mocowania.

Wybierz płaską powierzchnię, na której:

- można poziomo ustawić antenę GPS ⑬.
- działanie poduszki powietrznej po stronie pasażera nie jest utrudnione.
- odbiór satelitarne GPS nie jest blokowany przez nic w samochodzie lub przez wycieraczki szyby przedniej.

2 Usun taśmę z płytki metalowej ⑭, a następnie przymocuj ją do deski rozdzielczej.

3 Usun taśmę z anteny GPS ⑬, a następnie przymocuj ją do płytki metalowej ⑭.

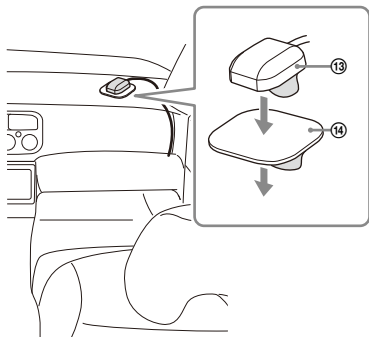

Przeestrogi

- Jeśli przewód owinie się wokół kolumny kierownicy lub dźwigni zmiany biegów, stanowi to duże zagrożenie. Należy pamiętać, aby przewód oraz inne elementy nie przeszkadzały w prowadzeniu pojazdu.
- Jeśli w samochodzie znajdują się poduszki powietrzne lub jakikolwiek inne elementy amortyzujące, przed instalacją należy skontaktować się ze sklepem, w którym zakupiono ten element, bądź ze sprzedawcą samochodów.

Uwagi

- Należy pamiętać o tym, aby używać płytki metalowej ⑭, w przeciwnym razie odbiór sygnału może być słaby.
- Nie należy instalować anteny GPS ⑬ blisko innych urządzeń elektrycznych, w przeciwnym razie odbiór sygnału może być niestabilny.
- Jeśli powierzchnia płytki metalowej ⑭ jest zimna, taśma może nie przylegać mocno. Przed nałożeniem taśmy, należy rozgrzać jej powierzchnię suszarką do włosów itd.
- Jeśli nie ma płaskiej powierzchni, na której można zainstalować antenę GPS ⑬, przed instalacją należy wygiąć płytkę metalową ⑭, aby dopasować ją do zakrzywionej powierzchni.

Używanie pilota zdalnego sterowania na kierownicy

Podczas używania pilota zdalnego sterowania na kierownicy

Przed użyciem wymagana jest instalacja przewodu połączeniowego RC-SR1 (brak w zestawie).

- 1 Wybierz [Settings] → [System] → [Steering Wheel Settings].
- 2 Ustaw przełącznik [Custom] w pozycji [On].
Można dokonać rejestracji, aby włączyć pilota zdalnego sterowania na kierownicy.
Po zakończeniu rejestracji, pilot zdalnego sterowania na kierownicy będzie dostępny.

Uwagi dotyczące instalacji przewodu połączeniowego RC-SR1 (brak w zestawie)

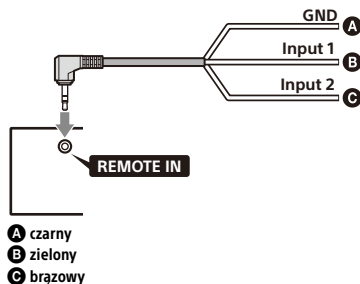

- Zapoznaj się z informacjami dostępnymi na stronie pomocy technicznej, a następnie prawidłowo podłącz każdy przewód do odpowiednich przewodów. Niewłaściwe podłączenie może doprowadzić do uszkodzenia urządzenia.
URL: <https://www.sony.eu/support>
- Zaleca się skonsultowanie się ze sprzedawcą lub doświadczonym technikiem w celu uzyskania pomocy.
- RC-SR1 może nie być sprzedawany w Twoim kraju lub regionie.

Podczas używania przejściówki do pilota zdalnego sterowania na kierownicy

W zależności od typu samochodu, użyj przejściówki do pilota zdalnego sterowania na kierownicę (brak w zestawie).

- 1 Wybierz [Settings] → [System] → [Steering Wheel Settings].
- 2 Ustaw przełącznik [Custom] w pozycji [Off].
Przejściówka do pilota zdalnego sterowania na kierownicę jest włączona.

Instalacja

Aby bezpiecznie zainstalować urządzenie i wyświetlacz, wykonaj kolejno kroki od 1 do 6.

- 1 Zdejmowanie ramki ozdobnej i tulei montażowej (strona 18)
- 2 Przed zamontowaniem urządzenia (strona 19)
- 3 Montaż urządzenia w desce rozdzielczej (strona 19)
- 4 Konfigurowanie wyświetlacza (strona 19)
- 5 Sprawdzenie pozycji montażowych wyświetlacza (strona 22)
- 6 Mocowanie wyświetlacza do urządzenia (strona 23)

Dla zapewnienia bezpieczeństwa

Po zamontowaniu wyświetlacza na urządzeniu należy upewnić się, że wyświetlacz nie przeszkadza w normalnej jeździe, na przykład nie zasłania widoku kierowcy lub nie płącze kabli.

1 Zdejmowanie ramki ozdobnej i tulei montażowej

Przed zainstalowaniem urządzenia należy zdjąć ramkę ozdobną ⑩ i tuleję montażową ⑯ z urządzenia.

- 1 Należy ścisnąć obie krawędzie ramki ozdobnej ⑩, a następnie ją wyciągnąć.

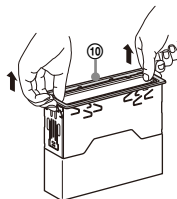

- 2 Należy włożyć oba klucze zwalniające ⑰, aż do usłyszenia kliknięcia, następnie należy ściągnąć tuleję montażową ⑯ w dół i pociągnąć urządzenie do góry, aby rozdzielić.

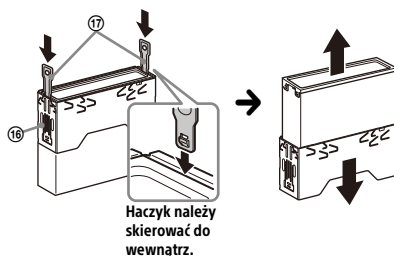

2 Przed zamontowaniem urządzenia

Przed zamontowaniem urządzenia w desce rozdzielczej, ulóż przedłużacz USB.

- 1 Podłącz przedłużacz USB Type-C ⑦ do portu USB.

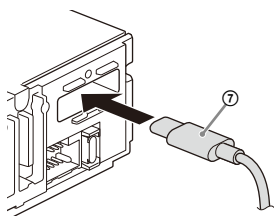

- 2 Mocno dokręć śrubę ⑨ na uchwycie przewodu USB ⑧, aby zabezpieczyć przedłużacz USB Type-C ⑦.

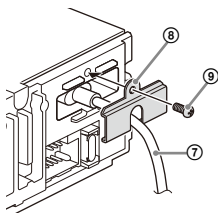

- 3 Poprowadź przedłużacz USB Type-C ⑦ wewnątrz deski rozdzielczej.

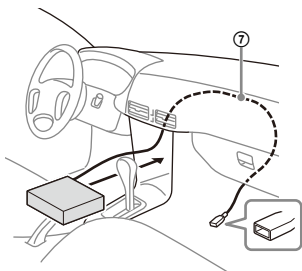

3 Montaż urządzenia w desce rozdzielczej

Używając wsporników montażowych dostarczonych z samochodem

Montaż tego urządzenia w niektórych markach japońskich samochodów może nie być możliwy. W takim przypadku należy skontaktować się ze sprzedawcą produktów firmy Sony.

Przykład

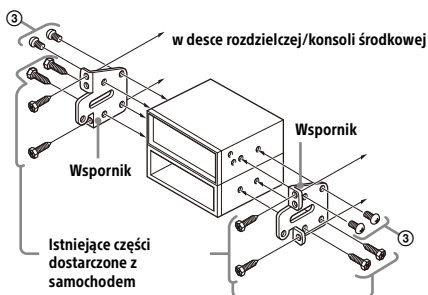

Uwaga

Aby zapobiec nieprawidłowemu działaniu, należy dokonać montażu wyłącznie z użyciem śrub mocujących ③.

4 Konfigurowanie wyświetlacza

Pozycje montażowe wyświetlacza można regulować.

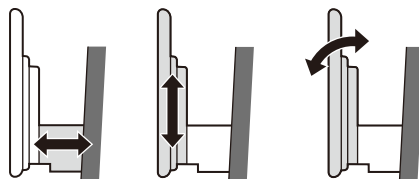

Głębokość
(w zakresie 20 mm
w 3 krokach)

Wysokość
(w zakresie 60 mm
w 7 krokach)

Kąt
(-10° do +10° w
3 krokach)



Szerokość
(w zakresie 25 mm w 5 krokach)

Regulacja głębokości pozycji wyświetlacza

- 1 Poluzuj 3 wstępnie dokręcone śruby do regulacji głębokości (na górze i po obu stronach).

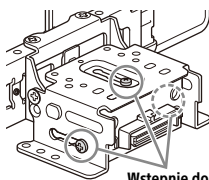

Wstępnie dokręcone śruby

Leżko poluzuj śruby, aż będzie można przesunąć wspornik złącza. Nie wykręcaj śrub ze wspornika. Może to spowodować uszkodzenie części.

- 2 Przesuń wspornik złącza, aby wybrać odpowiednią głębokość.

Regulowana głębokość: w zakresie 20 mm (A) w 3 krokach w odstępach co 10 mm (B).

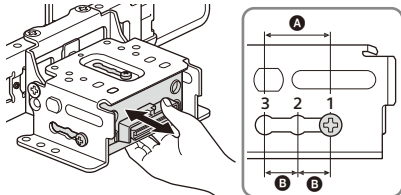

Pozycje wsporników od 1 do 3 dla wyświetlacza:

- 1: Pozycja wysuwana
- 2: Pozycja pośrednia
- 3: Pozycja wsuwana

- 3 W żądanej pozycji mocno dokręć 3 śruby, aby zabezpieczyć wspornik złącza.

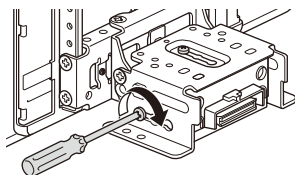

Mocno dokręć śruby.

Podczas dokręcania śruby należy uważać, aby nie zastosować zbyt dużego momentu obrotowego, ponieważ może to doprowadzić do uszkodzenia śruby (wartość momentu obrotowego powinna wynosić od 1,5 N•m do 2,0 N•m).

Regulacja wysokości pozycji wyświetlacza

- 1 Wykręć 4 wstępnie dokręcone śruby do regulacji wysokości (po obu stronach).

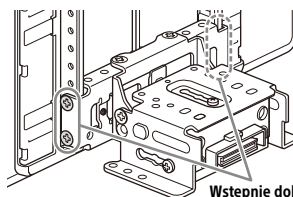

Wstępnie dokręcone śruby

- 2 Przesuń wspornik złącza w górę lub w dół, aby wybrać odpowiednią wysokość.

Regulowana wysokość: w zakresie 60 mm (A) w 7 krokach w odstępach co 10 mm (B).

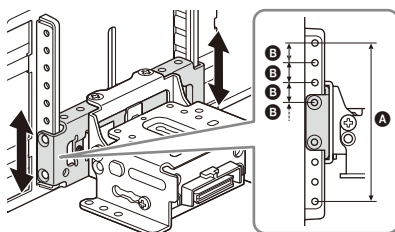

- 3 W żądanej pozycji mocno dokręć 4 śruby, aby zabezpieczyć wspornik złącza.

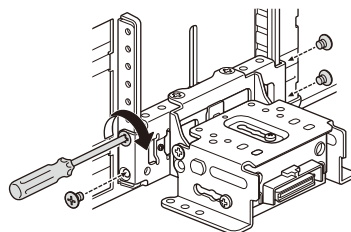

Mocno dokręć śruby.

Podczas dokręcania śruby należy uważać, aby nie zastosować zbyt dużego momentu obrotowego, ponieważ może to doprowadzić do uszkodzenia śruby (wartość momentu obrotowego powinna wynosić od 1,5 N•m do 2,0 N•m).

Regulacja kąta wyświetlacza (nachylenia)

- 1 Wykręć 2 wstępnie dokręcone śruby do regulacji kąta (po obu stronach).

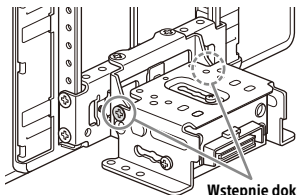

Wstępnie dokręcone śruby

- 2 Wyreguluj kąt wyświetlacza, aby wybrać odpowiedni kąt.

Regulowany kąt: od -10° do $+10^{\circ}$ w 3 krokach

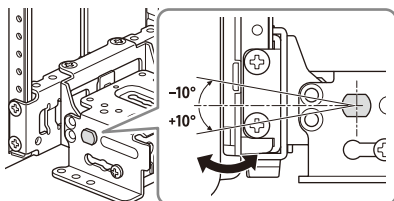

Otworki na śruby do użycia:

0° (1 - A)

-10° (3 - B)

$+10^{\circ}$ (2 - B)

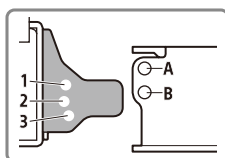
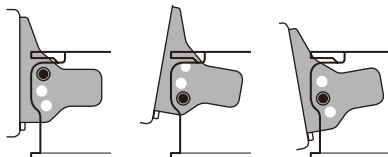

- 3 Pod żądanym kątem dokręć 2 śruby przez otwory na śruby (górne lub dolne) odpowiadające kątowi nachylenia wyświetlacza.

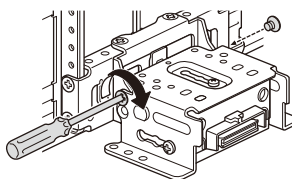

Mocno dokręć śruby.

Podczas dokręcania śruby należy uważać, aby nie zastosować zbyt dużego momentu obrotowego, ponieważ może to doprowadzić do uszkodzenia śruby (wartość momentu obrotowego powinna wynosić od $1,5 \text{ N}\cdot\text{m}$ do $2,0 \text{ N}\cdot\text{m}$).

Regulacja szerokości pozycji wyświetlacza

- 1 Wykręć 2 wstępnie dokręcone śruby na górze i poluzuj 1 dokręconą śrubę na dole, aby wyregulować w lewo/w prawo.

Wstępnie dokręcone śruby

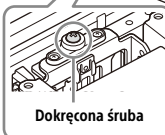
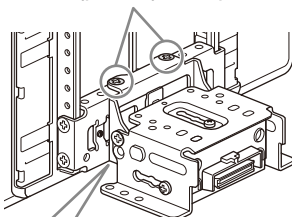

Dokręcona śruba

- 2** Przesuń wspornik złącza w lewo lub w prawo, aby wybrać odpowiednią pozycję. Regulacja w lewo/w prawo: w zakresie 25 mm (A) w 5 krokach w odstępach co 12,5 mm (B).

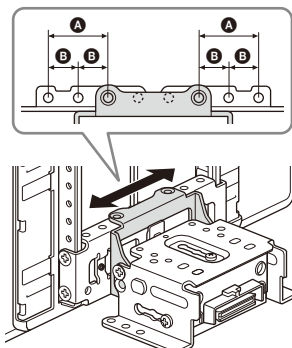

Upewnij się, że ustawiono odpowiednią pozycję ze wspornikiem złącza w takim samym stanie, jak na powyższej ilustracji.

Jeśli wspornik złącza jest odwrócony, zostanie zablokowany przez śrubę w dolnej części i nie będzie się przesuwiał w lewo ani w prawo.

- 3** W żądanej pozycji mocno dokręć 2 śruby na górze, aby zabezpieczyć wspornik złącza.

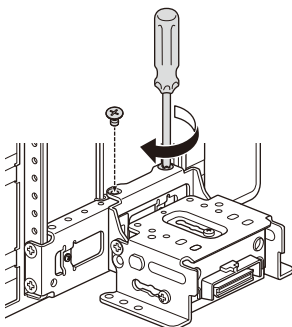

Mocno dokręć śruby.

Podczas dokręcania śruby należy uważać, aby nie zastosować zbyt dużego momentu obrotowego, ponieważ może to doprowadzić do uszkodzenia śruby (wartość momentu obrotowego powinna wynosić od 1,5 N•m do 2,0 N•m).

- 4** Odwróć urządzenie i mocno dokręć 1 śrubę, aby zabezpieczyć wspornik złącza.

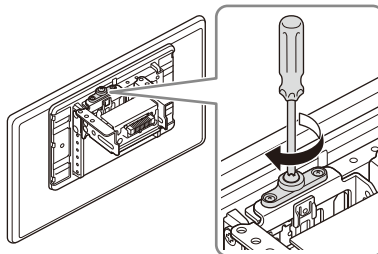

Uwaga

Należy pamiętać, aby najpierw dokręcić śruby na górze, a następnie dokręcić śrubę na dole.

5 Sprawdzenie pozycji montażowych wyświetlacza

Uważaj, aby nie przyciąć sobie palców ani nie zarysować środkowego panelu zestawu wskaźników samochodu podczas mocowania wyświetlacza do urządzenia.

- 1** Tymczasowo przymocuj wyświetlacz do urządzenia.

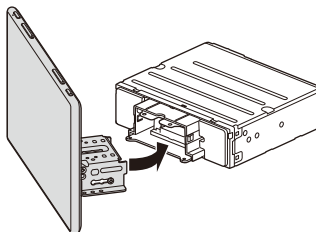

- 2** Upewnij się, że wyświetlacz nie zasłania widoku kierowcy ani nie zakłóca normalnej jazdy.

Jeśli konieczna jest dalsza regulacja pozycji montażowej (głębokość, wysokość, kąt, szerokość), wyjmij wyświetlacz z urządzenia, a następnie ponownie odpowiednio go wyreguluj.

6 Mocowanie wyświetlacza do urządzenia

Uważaj, aby nie przyciąć sobie palców ani nie zarysować środkowego panelu zestawu wskaźników samochodu podczas mocowania wyświetlacza do urządzenia.

1 Przymocuj wyświetlacz do urządzenia.

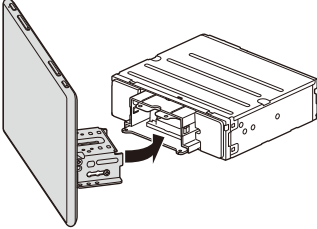

Upewnij się, że wsporniki złącza wyświetlacza są całkowicie wsunięte w urządzenie.

2 Dokręć 4 śruby ⑫ (na górze), aby przymocować wspornik złącza do urządzenia.

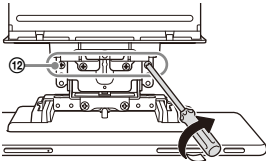

Mocno dokręć śruby. Podczas dokręcania śruby należy uważać, aby nie zastosować zbyt dużego momentu obrotowego, ponieważ może to doprowadzić do uszkodzenia śruby (wartość momentu obrotowego powinna wynosić od 1,5 N•m do 2,0 N•m).

3 Wsuń wspólną osłonę, aby zabezpieczyć podstawę montażową wyświetlacza, a następnie dokręć śrubę ustalającą ⑪, aby przymocować osłonę.

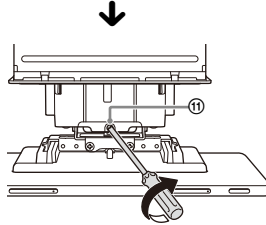
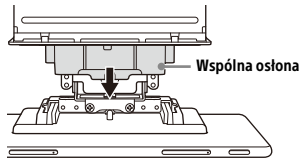

Mocno dokręć śrubę. Podczas dokręcania śruby należy uważać, aby nie zastosować zbyt dużego momentu obrotowego, ponieważ może to doprowadzić do uszkodzenia śruby (wartość momentu obrotowego powinna wynosić od 1,5 N•m do 2,0 N•m).

4 Przymocuj osłony tylnego panelu ⑮ wzdłuż prowadnic w celu zabezpieczenia.

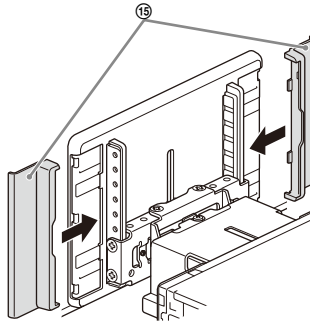

Uwagi

- Należy się upewnić, że używane są odpowiednie śruby.
- Jeśli wydaje się, że wyświetlacz trzeszczy, należy okresowo dokręcać śruby.

Wymiana bezpiecznika

Przy wymianie bezpiecznika należy użyć bezpiecznika o odpowiedniej liczbie amperów, która została podana na oryginalnym bezpieczniku.

Jeśli bezpiecznik przepali się, należy sprawdzić połączenie zasilania i wymienić bezpiecznik.

Jeśli bezpiecznik ponownie przepali się po wymianie, może to oznaczać awarię wewnętrzną. W takim przypadku należy skontaktować się z najbliższym sprzedawcą produktów firmy Sony.

Bezpiecznik (10 A)

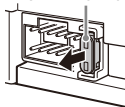

Informacje o licencji

UMOWA LICENCYJNA UŻYTKOWNIKA KOŃCOWEGO

UWAGA:

PRZED ROZPOCZĘCIEM KORZYSTANIA Z OPROGRAMOWANIA NALEŻY UWAGNIE PRZECZYTAĆ NINIEJSZĄ UMOWĘ LICENCYJNĄ UŻYTKOWNIKA KOŃCOWEGO („EULA”). KORZYSTAJĄC Z OPROGRAMOWANIA, UŻYTKOWNIK AKCEPTUJE WARUNKI NINIEJSZEJ UMOWY LICENCYJNEJ. JEŚLI UŻYTKOWNIK NIE AKCEPTUJE WARUNKÓW NINIEJSZEJ UMOWY LICENCYJNEJ, NIE MOŻE KORZYSTAĆ Z OPROGRAMOWANIA.

Niniejsza umowa EULA jest umową prawną zawartą między użytkownikiem a firmą Sony Corporation („SONY”). Niniejsza umowa EULA reguluje prawa i obowiązki użytkownika dotyczące oprogramowania sprzętowego odbiornika AV firmy SONY i/lub jej zewnętrznych licencjodawców (w tym podmiotów stowarzyszonych firmy SONY) i ich odpowiednich podmiotów stowarzyszonych (zwanych łącznie „DOSTAWCAMI ZEWNETRZNYMI”), wraz z wszelkimi aktualizacjami/uaktualnieniami dostarczonymi przez firmę SONY, wszelką dokumentacją drukowaną, internetową lub inną elektroniczną dotyczącą danego oprogramowania oraz wszelkimi plikami danych utworzonymi w wyniku działania tego oprogramowania (łącznie „OPROGRAMOWANIE”).

Niezależnie od powyższego każde oprogramowanie zawarte w OPROGRAMOWANIU objęte odrębną umową licencyjną użytkownika końcowego (w tym między innymi licencją GNU General Public License („GPL”) lub licencją Lesser General Public License („LGPL”)) będzie objęte taką odpowiednią oddzielną umową licencyjną użytkownika końcowego w miejsce warunków niniejszej umowy EULA w zakresie wymaganym przez taką oddzielną umowę licencyjną użytkownika końcowego („OPROGRAMOWANIE WYŁĄCZONE”).

LICENCJA NA OPROGRAMOWANIE

OPROGRAMOWANIE jest licencjonowane, a nie jest sprzedawane. OPROGRAMOWANIE chronią prawa autorskie i inne prawa własności intelektualnej oraz umowy międzynarodowe.

PRAWA AUTORSKIE

Wszelkie prawa i tytuły do OPROGRAMOWANIA (w tym między innymi do wszelkich obrazów, fotografii, animacji, wideo, audio, muzyki, tekstu i

„apletów” włączonych do OPROGRAMOWANIA) należą do firmy SONY lub jednego lub więcej DOSTAWCÓW ZEWNĘTRZNYCH.

UDZIELANIE LICENCJI

Firma SONY udziela użytkownikowi ograniczonej licencji na korzystanie z OPROGRAMOWANIA wyłącznie w połączeniu z kompatybilnym urządzeniem („URZĄDZENIE”) i wyłącznie do osobistego, niekomercyjnego użytku. Firma SONY i DOSTAWCY ZEWNĘTRZNI wyraźnie zastrzegają sobie wszelkie prawa, tytuły i udziały (w tym między innymi wszelkie prawa własności intelektualnej) do OPROGRAMOWANIA, których niniejsza umowa EULA nie przyznaje użytkownikowi.

WYMAGANIA I OGRANICZENIA

Użytkownik nie może kopiować, publikować, adaptować, redystrybuować, podejmować próby uzyskania kodu źródłowego, modyfikować, odtwarzać kodu źródłowego, dekompilować ani rozmontować żadnego OPROGRAMOWANIA, w całości ani w części, ani tworzyć jakichkolwiek prac pochodnych z OPROGRAMOWANIA lub na jego podstawie, chyba że takie prace pochodne są celowo udostępniane przez OPROGRAMOWANIE. Użytkownik nie może modyfikować ani manipulować żadnymi funkcjami zarządzania prawami cyfrowymi w OPROGRAMOWANIU. Użytkownik nie może omijać, modyfikować, pokonywać lub obchodzić jakichkolwiek funkcji lub zabezpieczeń OPROGRAMOWANIA lub jakichkolwiek mechanizmów operacyjnie związanych z OPROGRAMOWANIEM. Użytkownik nie może rozdzielać poszczególnych elementów OPROGRAMOWANIA w celu wykorzystania ich na więcej niż jednym URZĄDZENIU, chyba że firma SONY udzieli mu na to wyraźnej zgody. Użytkownik nie może usuwać, zmieniać, zakrywać ani niszczyć żadnych znaków towarowych lub informacji znajdujących się na OPROGRAMOWANIU. Użytkownik nie może udostępniać, rozpowszechniać, wynajmować, dzierżawić, udzielać sublicencji, przypisywać, przenosić ani sprzedawać OPROGRAMOWANIA. Oprogramowanie, usługi sieciowe lub inne produkty, inne niż OPROGRAMOWANIE, od których zależy działanie OPROGRAMOWANIA, mogą zostać przerwane lub wycofane według uznania dostawców (dostawców oprogramowania, dostawców usług lub firmy SONY). Firma SONY i dostawcy nie gwarantują, że OPROGRAMOWANIE, usługi sieciowe, treści lub inne produkty będą nadal dostępne lub będą działać bez zakłóceń i zmian.

WYŁĄCZONE OPROGRAMOWANIE I KOMPONENTY OPEN SOURCE

Niezależnie od powyższej ograniczonej licencji, użytkownik przyjmuje do wiadomości, że

OPROGRAMOWANIE może zawierać WYŁĄCZONE OPROGRAMOWANIE. Niektóre WYŁĄCZONE OPROGRAMOWANIE może być objęte licencjami na oprogramowanie open source („Komponenty Open Source”), co oznacza wszelkie licencje na oprogramowanie zatwierdzone jako licencje open source przez Open Source Initiative lub wszelkie zasadniczo podobne licencje, w tym między innymi wszelkie licencje, które zgodnie z warunkiem dystrybucji oprogramowania licencjonowanego na podstawie takiej licencji wymagają od dystrybutora udostępnienia oprogramowania w formacie kodu źródłowego. Jeżeli i w zakresie, w jakim wymagane jest ujawnienie informacji, należy odwiedzić stronę internetową oss.sony.net/Products/Linux lub inną stronę internetową wskazaną przez firmę SONY, na której znajduje się lista odpowiednich komponentów OPEN SOURCE wchodzących w skład OPROGRAMOWANIA, a także odpowiednie warunki korzystania z nich. Odpowiednia strona trzecia może zmienić takie warunki w dowolnym momencie bez ponoszenia odpowiedzialności wobec użytkownika. W zakresie wymaganym przez licencje obejmujące WYŁĄCZONE OPROGRAMOWANIE, warunki takich licencji będą miały zastosowanie zamiast warunków niniejszej umowy EULA. W zakresie, w jakim warunki licencji mających zastosowanie do WYŁĄCZONEGO OPROGRAMOWANIA zakazują jakichkolwiek ograniczeń zawartych w niniejszej umowie EULA w odniesieniu do takiego WYŁĄCZONEGO OPROGRAMOWANIA, ograniczenia te nie będą miały zastosowania do takiego WYŁĄCZONEGO OPROGRAMOWANIA. W zakresie, w jakim warunki licencji mających zastosowanie do komponentów Open Source wymagają od firmy SONY złożenia oferty udostępnienia kodu źródłowego w związku z OPROGRAMOWANIEM, oferta taka zostaje niniejszym złożona.

KORZYSTANIE Z OPROGRAMOWANIA Z MATERIAŁAMI OBJĘTYMI PRAWEM AUTORSKIM

OPROGRAMOWANIE może być wykorzystywane przez użytkownika do przeglądania, przechowywania, przetwarzania i/lub wykorzystywania treści utworzonych przez użytkownika i/lub osoby trzecie. Treści te mogą być chronione prawem autorskim, innymi przepisami dotyczącymi własności intelektualnej i/lub umowami. Użytkownik zobowiązuje się do korzystania z OPROGRAMOWANIA wyłącznie zgodnie ze wszystkimi takimi przepisami i umowami, które mają zastosowanie do takich treści. Użytkownik przyjmuje do wiadomości i zgadza się, że firma SONY może podjąć odpowiednie środki w celu ochrony praw autorskich do treści przechowywanych, przetwarzanych lub wykorzystywanych przez OPROGRAMOWANIE. Takie środki obejmują między

innymi zliczanie częstotliwości tworzenia kopii zapasowych i przywracania danych za pomocą niektórych funkcji OPROGRAMOWANIA, odmowę przyjęcia prośby użytkownika o umożliwienie przywrócenia danych oraz rozwiązanie niniejszej umowy EULA w przypadku nielegalnego korzystania z OPROGRAMOWANIA.

USŁUGA DOTYCZĄCA TREŚCI

NALEŻY TAKŻE PAMIĘTAĆ, ŻE OPROGRAMOWANIE MOŻE BYĆ PRZEZNACZONE DO KORZYSTANIA Z TREŚCIĄ DOSTĘPNĄ ZA POŚREDNICTWEM JEDNEJ LUB WIĘCEJ USŁUG DOTYCZĄCYCH TREŚCI („USŁUGA DOTYCZĄCA TREŚCI”). KORZYSTANIE Z USŁUGI I TEJ TREŚCI PODLEGA WARUNKOM ŚWIADCZENIA USŁUGI DOTYCZĄCYCH TEJ TREŚCI. JEŚLI UŻYTKOWNIK ODMÓWI WYRAŻENIA ZGODY NA TE WARUNKI, KORZYSTANIE Z OPROGRAMOWANIA BĘDZIE OGRANICZONE. Użytkownik przyjmuje do wiadomości i zgadza się, że pewne treści i usługi dostępne za pośrednictwem OPROGRAMOWANIA mogą być dostarczane przez osoby trzecie, nad którymi firma SONY nie ma kontroli. KORZYSTANIE Z USŁUGI DOTYCZĄCEJ TREŚCI WYMAGA POŁĄCZENIA Z INTERNETEM. USŁUGA DOTYCZĄCA TREŚCI MOŻE ZOSTAĆ PRZERWANA W DOWOLNYM MOMENCIE.

ŁĄCZNOŚĆ Z INTERNETEM I USŁUGI STRON TRZECICH

Użytkownik przyjmuje do wiadomości i zgadza się, że dostęp do niektórych funkcji OPROGRAMOWANIA może wymagać połączenia z Internetem, za które odpowiedzialność ponosi wyłącznie użytkownik. Ponadto, użytkownik ponosi wyłączną odpowiedzialność za uiszczenie wszelkich opłat stron trzecich związanych z połączeniem internetowym, w tym między innymi opłat za usługi internetowe lub opłaty za czas anteny. Działanie OPROGRAMOWANIA może być ograniczone w zależności od możliwości, przepustowości lub ograniczeń technicznych połączenia internetowego i usługi. Za zapewnienie, jakość i bezpieczeństwo takiego połączenia internetowego odpowiada wyłącznie strona trzecia świadcząca taką usługę.

PRZEPISY DOTYCZĄCE EKSPORTU I INNE PRZEPISY

Użytkownik zobowiązuje się przestrzegać wszystkich stosownych ograniczeń i przepisów dotyczących eksportu i reeksportu obowiązujących na obszarze lub w kraju, w którym przebywa, a także nie przekazywać, ani nie upoważniać do przekazywania OPROGRAMOWANIA do kraju objętego zakazem lub w inny sposób naruszać takich ograniczeń lub przepisów.

DZIAŁANIA WYSOKIEGO RYZYKA

OPROGRAMOWANIE nie jest odporne na awarie i nie zostało zaprojektowane, wyprodukowane ani nie jest przeznaczone do użytku lub odsprzedazy jako sprzęt do kontroli on-line w niebezpiecznych środowiskach wymagających niezawodnego działania, takich jak eksploatacja obiektów jądrowych, systemów nawigacji lub komunikacji lotniczej, kontroli ruchu lotniczego, maszyn do bezpośredniego podtrzymywania życia lub systemów uzbrojenia, w przypadku których awaria OPROGRAMOWANIA mogłaby doprowadzić do śmierci, obrażeń ciała lub poważnych szkód fizycznych lub środowiskowych („DZIAŁANIA WYSOKIEGO RYZYKA”). Firma SONY, każdy z DOSTAWCÓW ZEWNĘTRZNYCH oraz każdy z ich podmiotów powiązanych w szczególności zrzekają się wszelkich wyraźnych lub dorozumianych gwarancji, obowiązków lub warunków przydatności do DZIAŁAŃ WYSOKIEGO RYZYKA.

WYŁĄCZENIE GWARANCJI NA OPROGRAMOWANIE

Użytkownik potwierdza i zgadza się, że korzystanie z OPROGRAMOWANIA odbywa się na jego wyłączne ryzyko i że jest on odpowiedzialny za korzystanie z OPROGRAMOWANIA. OPROGRAMOWANIE jest dostarczane „TAKIE, JAKIE JEST”, bez gwarancji, obowiązku lub jakichkolwiek warunków.

FIRMA SONY I KAŻDY Z DOSTAWCÓW ZEWNĘTRZNYCH (na potrzeby niniejszego punktu firma SONY i każdy z DOSTAWCÓW ZEWNĘTRZNYCH będą łącznie określane jako „SONY”) WYRAŹNIE ZRZEKAJĄ SIĘ WSZYSTKICH GWARANCJI, OBOWIĄZKÓW LUB WARUNKÓW, WYRAŹNYCH LUB DOROZUMIANYCH, W TYM MIĘDZY INNYMI DOROZUMIANYCH GWARANCJI PRZYDATNOŚCI HANDLOWEJ, NIENARUSZALNOŚCI I PRZYDATNOŚCI DO OKREŚLONEGO CELU. FIRMA SONY NIE GWARANTUJE ANI NIE SKŁADA ŻADNYCH WARUNKÓW ANI OŚWIADCZEŃ, (A) ŻE FUNKCJE ZAWARTE W JAKIKOLWIEK OPROGRAMOWANIU SPEŁNIĄ WYMAGANIA UŻYTKOWNIKA LUB ŻE BĘDĄ AKTUALIZOWANE, (B) ŻE DZIAŁANIE JAKIEGOKOLWIEK OPROGRAMOWANIA BĘDZIE POPRAWNE LUB WOLNE OD BŁĘDÓW LUB ŻE WSZELKIE WADY ZOSTANĄ NAPRAWIONE, (C) ŻE OPROGRAMOWANIE NIE USZKODZI ŻADNEGO INNEGO SPRZĘTU LUB DANYCH, (D) ŻE WSZELKIE OPROGRAMOWANIE, USŁUGI SIECIOWE (W TYM INTERNET) LUB PRODUKTY (INNE NIŻ OPROGRAMOWANIE), OD KTÓRYCH ZALEŻY DZIAŁANIE OPROGRAMOWANIA, BĘDĄ NADAL DOSTĘPNE, NIEPRZERWANE LUB NIE ZOSTANĄ ZMODYFIKOWANE, ORAZ (E) W ODNIESIENIU DO KORZYSTANIA LUB WYNIKÓW KORZYSTANIA Z OPROGRAMOWANIA POD WZGLĘDEM JEGO

POPRAWNOŚCI, DOKŁADNOŚCI, NIEZAWODNOŚCI LUB W INNY SPOŚÓB.

ŻADNE USTNE ANI PISEMNE INFORMACJE LUB PORADY UDZIELONE PRZEZ FIRMĄ SONY LUB AUTORYZOWANEGO PRZEDSTAWICIELA FIRMY SONY NIE BĘDĄ STANOWIŁY GWARANCJI, OBOWIĄZKU LUB WARUNKU ANI W ŻADEN SPOŚÓB NIE ZWIĘKSZA ZAKRESU NINIEJSZEJ GWARANCJI. JEŚLI OPROGRAMOWANIE OKAŻE SIĘ WADLIWE, UŻYTKOWNIK PONOSI CAŁKOWITY KOSZT WYKONANIA WSZELKICH NIEZBĘDNYCH CZYNNOŚCI SERWISOWYCH, NAPRAWCZYCH LUB KORYGUJĄCYCH. NIEKTÓRE JURYSDYKCJE NIE ZEZWALAJĄ NA WYŁĄCZENIE GWARANCJI DOROZUMIANYCH, WIĘC TE WYŁĄCZENIA MOGĄ NIE MIEĆ ZASTOSOWANIA DO UŻYTKOWNIKA.

OGRANICZENIE ODPOWIEDZIALNOŚCI

FIRMA SONY I KAŻDY Z DOSTAWCÓW ZEWNĘTRZNYCH (na potrzeby niniejszego punktu firma SONY i każdy z DOSTAWCÓW ZEWNĘTRZNYCH będą łącznie określane jako „SONY”) NIE PONOSZĄ ODPOWIEDZIALNOŚCI ZA JAKIEKOLWIEK PRZYPADKOWE LUB WTÓRNE SZKODY ZA NARUSZENIE JAKICHKOLWIEK WYRAŹNYCH LUB DOROZUMIANEJ GWARANCJI, NARUSZENIA UMOWY, ZANIEDBANIA, ŚCIŚLEJ ODPOWIEDZIALNOŚCI LUB JAKIEKOLWIEK INNEJ TEORII PRAWNEJ ZWIĄZANEJ Z OPROGRAMOWANIEM, W TYM MIĘDZY INNYMI JAKICHKOLWIEK SZKÓD WYNIKAJĄCYCH Z UTRATY ZYSKÓW, UTRATY DOCHODÓW, UTRATY DANYCH, UTRATY KORZYSTANIA Z OPROGRAMOWANIA LUB JAKIEGOKOLWIEK POWIĄZANEGO SPRZĘTU, PRZESTOJÓW I CZASU UŻYTKOWNIKA, NAWET JEŚLI KAŻDA Z TYCH OSÓB ZOSTAŁA POWIADOMIONA O MOŻLIWOŚCI WYSTĄPIENIA TAKICH SZKÓD. W KAŻDYM PRZYPADKU ŁĄCZNA ODPOWIEDZIALNOŚĆ KAŻDEGO Z NICH, WYNIKAJĄCA Z JAKICHKOLWIEK POSTANOWIEŃ NINIEJSZEJ UMOWY EULA, BĘDZIE OGRANICZONA DO KWOTY RZECZYWIŚCIE ZAPŁACONEJ ZA PRODUKT. NIEKTÓRE JURYSDYKCJE NIE ZEZWALAJĄ NA WYŁĄCZENIE LUB OGRANICZENIE SZKÓD PRZYPADKOWYCH LUB WYNIKOWYCH, WIĘC POWYŻSZE WYŁĄCZENIE LUB OGRANICZENIE MOŻE NIE MIEĆ ZASTOSOWANIA DO UŻYTKOWNIKA.

CAŁOŚĆ UMOWY, ZRZECZENIE SIĘ, ROZDZIELNOŚĆ

Niniejsza umowa EULA oraz polityka prywatności firmy SONY, z których każda będzie od czasu do czasu modyfikowana, stanowią łącznie całość umowy pomiędzy użytkownikiem a firmą SONY dotyczącej OPROGRAMOWANIA. Niewykonanie lub niewyegzekwowanie przez firmą SONY jakiegokolwiek prawa lub postanowienia niniejszej umowy EULA nie stanowi zrzeczenia się takiego prawa lub postanowienia. Jeśli jakakolwiek część

niniejszej umowy EULA zostanie uznana za nieważną, niezgodną z prawem lub niewykonalną, postanowienie to zostanie wyegzekwowane w maksymalnym dopuszczalnym stopniu, tak aby zachować intencje niniejszej umowy EULA, a pozostałe części pozostaną w pełnej mocy.

PRAWO WŁAŚCIWE I JURYSDYKCJA

Niniejsza umowa EULA nie ma zastosowania do Konwencji Narodów Zjednoczonych o umowach międzynarodowej sprzedaży towarów. Niniejsza umowa EULA podlega prawu Japonii, bez względu na konflikt przepisów. Wszelkie spory wynikające z niniejszej umowy EULA podlegają wyłącznej jurysdykcji Sądu Okręgowego w Tokio w Japonii, a strony niniejszym wyrażają zgodę na miejsce i jurysdykcję takich sądów.

SPRAWIEDLIWE ŚRODKI ZARADCZE

Niezależnie od jakichkolwiek postanowień niniejszej umowy EULA stanowiących inaczej, użytkownik przyjmuje do wiadomości i zgadza się, że każde naruszenie lub nieprzestrzeżenie postanowień niniejszej umowy EULA przez użytkownika spowoduje nieodwracalną szkodę dla firmy SONY, w przypadku której odszkodowanie pieniężne byłoby niewystarczające, oraz wyraża zgodę na uzyskanie przez firmę SONY zabezpieczenia w postaci nakazu zadośćuczynienia lub godziwego zadośćuczynienia, które firma SONY uzna za konieczne lub stosowne w takich okolicznościach. Firma SONY może również podjąć wszelkie prawne i techniczne środki zaradcze, aby zapobiec naruszeniu i/lub wyegzekwować postanowienia niniejszej umowy EULA, w tym między innymi natychmiastowe zakończenie korzystania przez użytkownika z OPROGRAMOWANIA, jeżeli firma SONY uzna, że użytkownik narusza lub zamierza naruszyć postanowienia niniejszej umowy EULA. Te środki zaradcze stanowią uzupełnienie wszelkich innych środków zaradczych przysługujących firmie SONY na mocy prawa, na zasadzie słuszności lub na podstawie umowy.

ROZWIĄZANIE UMOWY

Bez uszczerbku dla innych swoich praw firma SONY może rozwiązać niniejszą umowę EULA, jeśli użytkownik nie zastosuje się do któregośkolwiek z jej postanowień. W przypadku takiego rozwiązania, użytkownik musi: (i) zaprzestać jakiegokolwiek korzystania i zniszczyć wszelkie kopie OPROGRAMOWANIA; (ii) spełnić wymagania zawarte w poniższym punkcie zatytułowanym „Obowiązki związane z kontem”.

POPRAWKA

FIRMA SONY ZASTRZEGA SOBIE PRAWO DO ZMIANY JAKIKOLWIEK POSTANOWIEŃ NINIEJSZEJ UMOWY EULA WEDŁUG WŁASNEGO UZNANIA

POPRAZ UMIESZCZENIE POWIADOMIENIA NA STRONIE INTERNETOWEJ WYZNACZONEJ PRZEZ FIRMĘ SONY, POPRAZ POWIADOMIENIE POCZTĄ ELEKTRONICZNĄ NA ADRES E-MAIL PODANY PRZEZ UŻYTKOWNIKA, POPRAZ DOSTARCZENIE POWIADOMIENIA W RAMACH PROCESU UZYSKIWANIA PRZEZ UŻYTKOWNIKA AKTUALIZACJI/UAKTUALNIEŃ LUB W JAKIEJKOLWIEK INNEJ PRAWNIE UZNANEJ FORMIE POWIADOMIENIA. Jeżeli użytkownik nie wyraża zgody na poprawkę, powinien niezwłocznie skontaktować się z firmą SONY w celu uzyskania instrukcji. Dalsze korzystanie przez użytkownika z OPROGRAMOWANIA po dacie wejścia w życie takiego powiadomienia będzie traktowane jako zgoda na wprowadzenie takiej poprawki.

BENEFICJENCI ZEWNĘTRZNI

Każdy DOSTAWCA ZEWNĘTRZNY jest wyraźnie zamierzonym beneficjentem zewnętrznym i ma prawo do egzekwowania każdego postanowienia niniejszej umowy EULA w odniesieniu do OPROGRAMOWANIA takiej strony.

W przypadku jakichkolwiek pytań dotyczących niniejszej umowy EULA, użytkownik może skontaktować się z firmą SONY pisząc do niej na adres kontaktowy właściwy dla danego obszaru lub kraju.

Copyright © 2020 Sony Corporation

Informacja dotycząca licencji

Ten produkt zawiera oprogramowanie używane przez firmę Sony na podstawie umowy licencyjnej z właścicielem praw autorskich. Jesteśmy zobowiązani poinformować klientów o treści tej umowy zgodnie z wymaganiami właściciela praw autorskich do oprogramowania.

Aby uzyskać szczegółowe informacje na temat licencji, wybierz [Settings] → [System] → [Open Source Licenses].

Informacje dotyczące oprogramowania stosowanego w GNU GPL/LGPL

Oprogramowanie zawarte w tym produkcie zawiera oprogramowanie chronione prawami autorskimi, które jest objęte licencją GPLv2 i innymi licencjami, które mogą wymagać dostępu do kodu źródłowego. Kopię odpowiedniego kodu źródłowego wymaganego na mocy licencji GPLv2 (i innych licencji) można znaleźć pod adresem: <http://www.sony.net/Products/Linux/>.

Aby pobrać, przejdź do adresu URL, a następnie wybierz nazwę modelu „XAV-9550ES”.

Możesz uzyskać od nas kod źródłowy wymagany przez GPLv2 na nośniku fizycznym na okres trzech lat od naszej ostatniej wysyłki tego produktu, składając wniosek za pośrednictwem formularza pod adresem:

<http://www.sony.net/Products/Linux/>.

Ta oferta jest ważna dla każdego, kto otrzyma te informacje.

Należy pamiętać, że firma Sony nie może odpowiadać na zapytania dotyczące kodu źródłowego.

Apple, iPhone, and Apple CarPlay are trademarks of Apple Inc., registered in the U.S. and other countries.

iOS is a trademark or registered trademark of Cisco in the U.S. and other countries and is used under license.

About iPhone

- **Compatible iPhone models:**

iPhone 11 Pro Max, iPhone 11 Pro, iPhone 11, iPhone XS Max, iPhone XS, iPhone XR, iPhone X, iPhone 8 Plus, iPhone 8, iPhone 7 Plus, iPhone 7, iPhone SE, iPhone 6s Plus, iPhone 6s, iPhone 6 Plus, iPhone 6, iPhone 5s

- Use of the Made for Apple badge means that an accessory has been designed to connect specifically to the Apple product(s) identified in the badge, and has been certified by the developer to meet Apple performance standards. Apple is not responsible for the operation of this device or its compliance with safety and regulatory standards.

Please note that the use of this accessory with an Apple product may affect wireless performance.

- Check the Apple CarPlay website for supported iOS versions. Update to the latest iOS version before use.



Български

С настоящото, Sony Corporation декларира, че това оборудване е в съответствие с Директива 2014/53/EU.

Цялостният текст на ЕС декларацията за съответствие може да се намери на следния интернет адрес:

<https://compliance.sony.eu>

Hrvatski

Sony Corporation ovime izjavljuje da je ova oprema u skladu s Direktivom 2014/53/EU.

Cjeloviti tekst EU izjave o sukladnosti dostupan je na sljedećoj internetskoj adresi:

<https://compliance.sony.eu>

Česky

Sony Corporation tímto prohlašuje, že toto zařízení je v souladu se směrnicí 2014/53/EU.

Úplné znění EU prohlášení o shodě je k dispozici na této internetové adrese:

<https://compliance.sony.eu>

Dansk

Herved erklærer Sony Corporation, at dette udstyr er i overensstemmelse med direktiv 2014/53/EU.

Den fulde ordlyd af EU-overensstemmelseserklæringen er tilgængelig på følgende internetadresse:

<https://compliance.sony.eu>

Nederlands

Hierbij verklaart Sony Corporation dat deze radioapparatuur conform is met Richtlijn 2014/53/EU.

De volledige tekst van de EU-conformiteitsverklaring kan worden geraadpleegd op het volgende internetadres:

<https://compliance.sony.eu>

English

Hereby, Sony Corporation declares that this equipment is in compliance with Directive 2014/53/UE.

The full text of the EU declaration of conformity is available at the following internet address:

<https://compliance.sony.eu>

Eesti keel

Käesolevaga deklareerib Sony Corporation, et käesolev seade vastab direktiivi 2014/53/EL nõuetele.

ELi vastavusdeklaratsiooni täielik tekst on kättesaadav järgmisel internetiaadressil:

<https://compliance.sony.eu>

Suomi

Sony Corporation vakuuttaa, että tämä laite on direktiivin 2014/53/EU mukainen.

EU-vaatimustenmukaisuusvakuutuksen täysimittainen teksti on saatavilla seuraavassa internetosoitteessa:

<https://compliance.sony.eu>

Français

Le soussigné, Sony Corporation, déclare que cet équipement est conforme à la Directive 2014/53/UE.

Le texte complet de la déclaration UE de conformité est disponible à l'adresse internet suivante :

<https://compliance.sony.eu>

Deutsch

Hiermit erkläre Sony Corporation, dass diese Funkanlage der Richtlinie 2014/53/EU entspricht.

Der vollständige Text der EU-Konformitätserklärung ist unter der folgenden Internetadresse verfügbar:

<https://compliance.sony.eu>

Ελληνικά

Με την παρούσα Sony Corporation δηλώνει ότι, αυτή η συσκευή πληροί τους όρους της οδηγίας 2014/53/ΕΕ.

Το πλήρες κείμενο της δήλωσης συμμόρφωσης ΕΕ διατίθεται στην ακόλουθη ιστοσελίδα στο διαδίκτυο:

<https://compliance.sony.eu>

Magyar

A Sony Corporation igazolja, hogy ez a készülék megfelel a 2014/53/EU irányelvnek.

Az EU-megfelelőségi nyilatkozat teljes szövege elérhető a következő internetes címen:

<https://compliance.sony.eu>

Italiano

Con la presente, Sony Corporation dichiara che questo apparecchio è conforme alla Direttiva 2014/53/UE.

Il testo completo della dichiarazione di conformità UE è disponibile al seguente indirizzo Internet:

<https://compliance.sony.eu>

Latviešu

Ar šo Sony Corporation deklarē, ka šī iekārta atbilst direktīvai 2014/53/ES.

Pilns ES atbilstības deklarācijas teksts ir pieejams šādā interneta vietnē:

<https://compliance.sony.eu>

Lietuvių kalba

Mes, Sony Corporation, patvirtiname, kad šis įrenginys atitinka direktyvą 2014/53/ES.

Visas ES atitikties deklaracijos tekstas pasiekiamas šiuo internetiniu adresu:

<https://compliance.sony.eu>

Norsk

Herved erklærer Sony Corporation at utstyret er i samsvar med direktiv 2014/53/EU.

EU-erklæring fulltekst finner du på Internett under:
<https://compliance.sony.eu>

Polski

Sony Corporation niniejszym oświadcza, że to urządzenie jest zgodne z dyrektywą 2014/53/UE. Pełny tekst deklaracji zgodności UE jest dostępny pod następującym adresem internetowym:

<https://compliance.sony.eu>

Português

O(a) abaixo assinado(a) Sony Corporation declara que o presente equipamento está em conformidade com a Diretiva 2014/53/UE.

O texto integral da declaração de conformidade está disponível no seguinte endereço de Internet:
<https://compliance.sony.eu>

Română

Prin prezenta, Sony Corporation declară că acest echipament este în conformitate cu Directiva 2014/53/UE.

Textul integral al declarației UE de conformitate este disponibil la următoarea adresă internet:
<https://compliance.sony.eu>

Slovenščina

Sony Corporation potrjuje, da je ta oprema skladna z Direktivo 2014/53/EU.

Celotno besedilo izjave EU o skladnosti je na voljo na naslednjem spletnem naslovu:
<https://compliance.sony.eu>

Slovensky

Sony Corporation týmto vyhlasuje, že zariadenie je v súlade so smernicou 2014/53/EU.

Úplné vyhlásenie EU o zhode je k dispozícii na tejto internetovej adrese:
<https://compliance.sony.eu>

Español

Por la presente, Sony Corporation declara que este equipo es conforme con la Directiva 2014/53/UE.

El texto completo de la declaración UE de conformidad está disponible en la dirección Internet siguiente:
<https://compliance.sony.eu>

Svenska

Härmed försäkras Sony Corporation att denna utrustning överensstämmer med direktiv 2014/53/EU.

Den fullständiga texten till EU-försäkran om överensstämmelse finns på följande webbadress:
<https://compliance.sony.eu>

Türkçe

Sony Corporation bu ekipmanın 2014/53/AB Direktifine uygun olduğunu işbu belge ile beyan eder.

AB uygunluk beyanının tam metni aşağıdaki internet adresinden edinilebilir:
<https://compliance.sony.eu>

Shqip

Me anë të këtij dokumenti, Sony Corporation deklarohen se kjo pajisje është në pajtueshmëri me Direktivën 2014/53/BE.

Teksti i plotë i deklarimit së pajtueshmërisë së BE-së disponohet në adresën e mëposhtme të të internetit:
<https://compliance.sony.eu>

Македонски

Со овој документ, Sony Corporation изјавува дека оваа опрема е во согласност со Директивата 2014/53/EU.

Целосниот текст на Изјавата за сообразност на ЕУ е достапен на следнава адреса на интернет:
<https://compliance.sony.eu>

Srpski

Sony Corporation ovim izjavljuje da je ova oprema u skladu sa direktivom 2014/53/EU.

Kompletan tekst EU izjave o uskladenosti je dostupan na sledećoj internet adresi:
<https://compliance.sony.eu>

Registra online il tuo prodotto su:
Registrer dit produkt online nu på:
Registrer produktet ditt online nå på:

Registe já o seu produto online em:
Rekisteröi tuotteesi verkossa nyt osoitteessa:
Zarejstruj swój produkt online pod adresem:

<https://www.sony.eu/mysony>



For France only / Seulement pour la France

